

МИНИСТЕРСТВО ОБРАЗОВАНИЯ И НАУКИ РОССИЙСКОЙ ФЕДЕРАЦИИ
ФГБОУ ВПО «ОМСКИЙ ГОСУДАРСТВЕННЫЙ УНИВЕРСИТЕТ
ИМ. Ф.М. ДОСТОЕВСКОГО»

На правах рукописи



Чупин Роман Игоревич

**ИНСТИТУЦИОНАЛЬНОЕ РЕГУЛИРОВАНИЕ КАЧЕСТВА ПИЩЕВЫХ
ПРОДУКТОВ В РОССИИ**

Специальность 22.00.03 – Экономическая социология и демография

Диссертация на соискание ученой степени
кандидата социологических наук

Научный руководитель –
доктор социологических наук,
профессор
Рой О.М.

Омск – 2015

Оглавление

Введение.....	4
ГЛАВА 1. ТЕОРЕТИКО-МЕТОДОЛОГИЧЕСКИЕ И ПРИКЛАДНЫЕ АСПЕКТЫ ИНСТИТУЦИОНАЛЬНОГО РЕГУЛИРОВАНИЯ КАЧЕСТВА ПИЩЕВЫХ ПРОДУКТОВ	22
1.1. Концептуальные основы институционального регулирования качества пищевых продуктов	23
1.2. Социально-экономические последствия политики дерегулирования качества пищевых продуктов в России.....	34
1.3. Регламентация и стандартизация качества пищевых продуктов: проблема эффективности регуляций.....	45
Выводы по первой главе.....	58
ГЛАВА 2. МЕТОДОЛОГИЯ ИНСТИТУЦИОНАЛИЗАЦИИ СОЦИАЛЬНЫХ СТАНДАРТОВ КАЧЕСТВА ПИЩЕВЫХ ПРОДУКТОВ	61
2.1. Институциональное проектирование и конвенциональное конструирование качества пищевых продуктов	62
2.2. Институционализация социальных стандартов качества пищевых продуктов	73
2.3. Порядок дискурса о качестве пищевых продуктов и методика его исследования.....	88
Выводы по второй главе.....	103
ГЛАВА 3. УСЛОВИЯ ИНСТИТУЦИОНАЛИЗАЦИИ СОЦИАЛЬНЫХ СТАНДАРТОВ КАЧЕСТВА ПИЩЕВЫХ ПРОДУКТОВ В РОССИИ	106
3.1. Социальные практики и экспертиза качества пищевых продуктов.....	106
3.2. Дискурсивные практики и intersubъективная составляющая оценки качества	122
3.3. Модель конвенционального социального стандарта качества пищевых продуктов	144
Выводы по третьей главе.....	158

ГЛАВА 4. КОНЦЕПТУАЛЬНАЯ СХЕМА ИНСТИТУЦИОНАЛЬНОГО РЕГУЛИРОВАНИЯ КАЧЕСТВА ПИЩЕВЫХ ПРОДУКТОВ В РОССИИ	160
4.1. Совершенствование алгоритма институционального проектирования качества пищевых продуктов.....	160
4.2. Механизм общественного контроля качества пищевых продуктов	176
4.3. Модернизация системы регулирования качества пищевых продуктов в России	185
Выводы по четвертой главе.....	193
Заключение	196
Список литературы	202
Приложения	222

Введение

Актуальность темы исследования. По мнению крупнейших международных общественных организаций, XXI век является «веком качества». Во многих странах мира органами государственной власти осуществляется политика, направленная на улучшение качества жизни населения. Такая цель является социально оправданной в свете гуманистических идеалов современности и экономически обоснованной с позиции стимулирования экономического роста и развития.

Одним из наиболее актуальных направлений повышения качества жизни в мировом и национальном масштабе является обеспечение качества пищевых продуктов. От качества пищевых продуктов зависит как здоровье людей, так и их удовлетворенность собственной жизнью. С пищей человек получает необходимые для его жизнедеятельности химические и биологические вещества, дефицит или избыток которых сказывается на самочувствии человека, его сопротивляемости болезням и продолжительности жизни в целом.

Кроме того, повышение качества потребляемых населением пищевых продуктов является неотъемлемым условием обеспечения национальной продовольственной безопасности. Согласно утвержденной в 2010 году Доктрине продовольственной безопасности РФ, одной из основных задач российских органов власти является достижение физической и экономической доступности для каждого гражданина страны безопасных пищевых продуктов в объеме и ассортименте, которые соответствуют необходимым для активного и здорового образа жизни нормам потребления.

Для решения вышеуказанной задачи органами государственной власти РФ осуществляется институциональное регулирование качества пищевых продуктов. До 2002 года государство брало на себя функции по обеспечению качества пищевых продуктов посредством национальной системы стандартов ГОСТ Р. Однако с вступлением в силу Федерального закона от 27 декабря 2002 года № 184-ФЗ «О техническом регулировании» в России произошла трансформация

системы регулирования от централизованного государственного контроля к саморегуляции посредством рынка. Если раньше существовал набор обязательных требований к качеству пищевых продуктов, оформленных в национальные стандарты качества, то теперь использование стандартов носит исключительно добровольный характер. Обязательными для применения и исполнения нормативно-правовыми актами в нынешней системе регулирования качества пищевых продуктов выступают технические регламенты. При этом в России ещё не разработаны технические регламенты на ряд пищевых продуктов, которые входят в минимальную продовольственную корзину.

Действующие технические регламенты на пищевую продукцию, большинство из которых приняты в рамках Таможенного Союза, устанавливают только показатели безопасности продукции и пренебрегают иными показателями качества. В результате непроработанности нормативно-правовой базы многие производители пищевых продуктов получили свободу в производстве и реализации некачественной продукции. Следует отметить, что за последние десять лет значительно снизилось качество пищевой продукции отечественного производства, возрос процент фальсифицированных продуктов. Это привело к росту числа зафиксированных заболеваний органов пищеварения и отравлений среди российских граждан, что не соотносится с приоритетами государственной политики в сфере обеспечения продовольственной безопасности.

Таким образом, актуальность диссертационного исследования определяется необходимостью модернизации системы регулирования в части разработки, принятия и внедрения технических регламентов, а также контроля качества пищевых продуктов в контексте достижения продовольственной, социальной и демографической безопасности России. Особую значимость исследование приобретает на фоне продолжающихся реформ в области институционального регулирования качества пищевых продуктов, которые обусловлены усугублением геополитических рисков, вступлением России во Всемирную торговую организацию, созданием Таможенного и Евразийского союзов.

Степень разработанности проблемы. Вопросы обеспечения населения качественной пищей на протяжении многих веков включены в рамки научного и практического интереса, так как они напрямую связаны с демографической, экономической, политической и социально-культурной ситуацией в отдельных странах и во всем мире. Ввиду данных обстоятельств качество пищевых продуктов и способы его обеспечения являются предметом исследований отечественных и зарубежных авторов в области медицинских, технических и гуманитарных наук.

В первую очередь следует отметить разработки сотрудников Института питания РАМН (В.А. Тутельян, В.Б. Спиричев, И.В. Покровский и др.), исследовательских центров РАСХН (Г.А. Романенко, С.А. Хуршудян) и Московского государственного университета пищевых производств (В.А. Еделев, В.М. Кантер, В.А. Матисон). Представителями данных направлений проведены исследования проблем питания населения, роли и места качества и безопасности пищевых продуктов в обеспечении данного процесса. Однако, по мнению Дж. Стиглера, качество до сих пор не имеет четкого определения и вызывает многочисленные споры у теоретиков [198, р. 224].

Сложность поставленной научной проблемы обусловила широкий поиск и анализ теоретических разработок по данной проблематике. В научном дискурсе, вслед за Г.П. Ворониным, можно выделить три методологические традиции, которые посвящены исследованию данного явления [35]:

Во-первых, системная парадигма, развитие и популяризация которой осуществляется в исследованиях в области систем обеспечения качества. Вопросам обеспечения качества в отраслях пищевой промышленности посвящены работы И.И. Чайки, А.Д. Шадрина, Е.В. Алексеевой и др. Также значительный вклад в развитие теории и практики обеспечения качества был внесен академиком РАН В.В. Окрепиловым.

Во-вторых, функциональная парадигма, предполагающая определение качества через структурные показатели объектов и процессы их измерения. Данная парадигма легла в основу научной дисциплины квалиметрии.

Основателем данного научного направления является Г.Г. Азгальдов, который вывел основной методологический тезис: «измеримо всё» [3]. Измерениям качества пищевых продуктов посвящены работы представителей кемеровской (КемТИПП) и московской (РЭУ им. Г.В. Плеханова) школ товароведения: В.М. Позняковского, Л.Г. Елесеевой, О.В. Голуб, М.А. Николаевой и др.

В-третьих, интегральный подход, предусматривающий изучение качества как дуального явления, представляющего собой целостную систему, предопределяющую способ собственного познания и одновременно являющуюся продуктом данного процесса. Основоположником интегральной парадигмы можно считать американского философа Р. Пирсига, чьи идеи только начинают приобретать свою актуальность.

Несмотря на практическую значимость, вопросы обеспечения качества пищевых продуктов на государственном уровне остались без должного внимания исследователей. Представленные исследовательские подходы свидетельствуют об отсутствии глубокой теоретической проработки вопросов, связанных с концептуальными основами институционального регулирования.

Концептуальные основы институционального регулирования качества пищевых продуктов задаются современными теориями государственного регулирования экономики, каждая из которых предлагает собственную аргументацию необходимости и способов государственного вмешательства в социально-экономические процессы.

До недавнего времени в науке доминировали теории общественного интереса, согласно которым регулирование осуществляется государством по причине «провалов» рыночного механизма, таких как несовершенная (Й. Хертог) и избыточная (А. Кан) конкуренция, асимметрия информации (Дж. Акерлоф). Альтернативное объяснение государственного регулирования предлагается в теориях частного интереса, связывающих институциональное регулирование с влиянием социальных групп на государство (Г. Беккер и М. Олсон) с целью извлечения политической ренты (Г. Таллок).

Сегодня набирают популярность теории саморегуляции экономики, задающие концептуальную основу и вектор политики дерегулирования во многих западных странах и в России. Базовыми постулатами этих концепций являются идеи о саморегуляции рынка за счет некоммерческих организаций (А.А. Аузан, П.В. Крючкова) и о существовании провалов государства (Дж. Стиглер, А.Д. Радыгин, Э.М. Энтов). Именно теории саморегуляции легли в основу проводимой органами государственной власти РФ политики в трансформационный период.

В Российской Федерации исследованием вопросов институционального регулирования качества занимаются специалисты Всероссийского научно-исследовательского института сертификации (ВНИИС). Сотрудниками института проводятся регулярные исследования в области оценки экономической и социальной эффективности системы регулирования качества в России. В.Г. Версан, И.З. Аронов, В.И. Галеев внесли существенный вклад в разработку законов Российской Федерации, национальных и межнациональных стандартов, технических регламентов РФ и Таможенного союза.

Следует отметить, что полноценное научное осмысление проблем, возникающих в результате политики дерегулирования качества пищевых продуктов в России, так и не было затронуто в широком спектре вопросов, которыми занимаются российские ученые. Однако оно находит своё отражение в неинституциональной теории государственного регулирования, которая дополняет вышеуказанные концепции.

Неоинституционалисты предлагают новый взгляд на вопросы регулирования. Представители данной теории разрабатывают проблемы взаимодействия индивидов и групп с институтами, видов влияния институтов на экономическое поведение (Д. Норт), наличия информационной неопределенности и ограниченной рациональности субъектов (Г. Саймон и О. Уильямсон). Во избежание путаницы следует сказать, что под институтами (вслед за Д. Нортом) понимаются созданные людьми ограничения, которые структурируют взаимодействие индивидов и их групп. Институты включают в себя формальные

правила (законы, регламенты, директивы), неформальные ограничения (нормы поведения) и механизм принуждения к их исполнению. Заслуга неонституционалистов заключается в том, что они попытались обозначить проблему информационной неопределенности и оценить её влияние на качество потребительских благ. Проблема неопределенности и асимметричности информации наиболее глубоко раскрыта в работах Дж. Стиглера и Р. Нельсона.

Приоритетным направлением неонституциональной теории является поиск и создание оптимальных условий повышения эффективности социально-экономических систем, главным образом за счет институционального проектирования (В.М. Полтерович, В.Л. Тамбовцев, А.Е. Шаститко). Однако на сегодняшний день отсутствует полноценная методология институционального проектирования качества пищевых продуктов, из чего возникают трудности по поиску эффективных регуляций – основы координации деятельности экономических агентов (потребителей и фирм).

Проблема институционального проектирования была освещена ещё Ф.А. фон Хайеком. Он внес дополнение в концепцию культурной эволюции, согласно которому развитие институтов зависит от логики функционирования социального порядка. В этом смысле методология институционального проектирования тесно связана с естественным конвенциональным конструированием качества – процессом образования соглашений (конвенций). Исследованию этого явления посвящены работы французских социологов: Л. Тевено, Л. Болтански и Ф. Эмар-Дюверне. В их работах выводится постулат о множественности форм координации экономических агентов. По мнению ученых, для обеспечения беспрепятственного взаимодействия социальных групп обществом вырабатываются социальные стандарты – конвенции качества, которые являются результатом взаимного социального согласия с преобладающими процедурами проверки и оценки качества. Однако учеными так и не была раскрыта связь процессов институционального проектирования и конвенционального конструирования.

П. Бергером и Т. Лукманом осуществлена попытка объединения этих процессов в единую модель. Ими предложена концепция институционализации, согласно которой конвенция качества становится продуктом и детерминантой конструирования социального порядка, а контроль качества приобретает институциональную основу. С этой точки зрения регламентация и контроль качества сводятся к выявлению легитимированных в обществе интересов и налаживанию систем внешней и внутренней регуляции.

Перед нами возникает **проблема**, которая выражается в несоответствии принимаемых технических регламентов (как разновидности регуляций) преобладающим в российском обществе требованиям к качеству пищевых продуктов. Требуемая осмысления **научная проблема** состоит в расхождении существующей в России системы регулирования качества пищевых продуктов с уровнем теоретического понимания явления институционального регулирования. Актуальность научной проблемы подкрепляется недостаточной разработанностью вопросов институционализации социальных стандартов качества пищевых продуктов отечественными и зарубежными исследователями, что не позволяет развить концептуальные основы институционального регулирования и продвинуться в вопросах модернизации системы обеспечения качества пищевых продуктов в России. Исходя из поставленной научной проблемы и её актуальности, мы выделили объект и предмет, сформировали цель и задачи исследования:

Объект исследования – институциональное регулирование качества пищевых продуктов как совокупность действий и взаимодействий государства, бизнеса и общества, направленных на реализацию социальными группами собственных интересов в сфере производства и применения регуляций.

Предмет исследования – институционализация социальных стандартов качества пищевых продуктов в России.

Целью диссертационного исследования является развитие концептуальных основ институционального регулирования, следование которым позволит модернизировать систему регулирования качества пищевых продуктов в России.

Достижение поставленной цели обуславливает решение следующих **задач**:

1. Теоретико-методологические:

1.1. Провести когнитивную актуализацию научной проблемы в контексте институционального подхода, позволяющего охарактеризовать общественную потребность в институциональном регулировании качества пищевых продуктов;

1.2. Обосновать экономико-социологическое определение социальных стандартов качества пищевых продуктов как результата конструирования социального порядка и как объекта согласования интересов социальных групп;

1.3. Построить теоретическую модель институционализации социальных стандартов качества пищевых продуктов, включающую в себя этапы становления макро- и микроуровней социального порядка;

1.4. Разработать концептуальную схему институционального регулирования в современной России на основе модели институционализации социальных стандартов качества пищевых продуктов.

2. Методические:

2.1. Обосновать стратегию социологического исследования как средства познания процесса институционализации социальных стандартов качества пищевых продуктов;

2.2. Разработать инструментарий социологического исследования условий институционализации социальных стандартов качества пищевых продуктов в России.

3. Эмпирические:

3.1. Оценить социально-экономические последствия политики дерегулирования и определить приоритетные направления институционального регулирования качества пищевых продуктов в России;

3.2. Определить содержание и выявить условия институционализации социальных стандартов качества пищевых продуктов в России посредством исследования практик оценки качества пищевых продуктов различными социальными группами в российском обществе;

3.3. Выявить способы реализации концептуальной схемы институционального регулирования при модернизации системы регулирования в части регламентации и контроля качества пищевых продуктов в России.

Теоретико-методологические основы исследования. Для решения обозначенной выше научной проблемы в диссертационном исследовании применен институциональный подход, основанный на принципах методологического институционализма. Методологический институционализм предполагает рассмотрение процедур проверки и оценки качества пищевых продуктов и их регламентацию с точки зрения поддерживающих целостность и развитие социального порядка институтов, и объяснение требований к качеству пищевых продуктов в терминах институциональной структуры. Использование институционального подхода подразумевает выстраивание синтезированной теории и методологической основы исследования процесса институционализации на разработках:

- неоинституциональной теории. Данная теория позволяет охарактеризовать последствия и определить перспективы институционального регулирования качества пищевых продуктов в контексте проблем расшифровки информации о внешнем мире и когнитивных возможностей индивидов (Г. Саймон), неопределённости и трансакционных издержек (Дж. Акерлоф, Дж. Стиглер, Р. Коуз), оппортунистического поведения экономических агентов (О. Уильямсон) и логики институциональных изменений (Д. Норт);

- экономики соглашений (Л. Тевено), в рамках которой раскрывается проблема координации деятельности экономических агентов через допущение о разнице преобладающих в обществе систем и процедур оценки. Использование наработок Л. Тевено позволяет объяснить различия требований, предъявляемых индивидами и их группами к качеству пищевых продуктов, а также последствия институционального проектирования и конвенционального конструирования через множественность способов координации экономических агентов;

- конструктивистской социологии (П. Бергер и Т. Лукман), позволяющей изучить социальные стандарты качества пищевых продуктов с точки зрения

поддерживающих целостность и развитие социального порядка формальных правил и неформальных ограничений. Важным элементом конструктивистской социологии является концепция институционализации как совокупности трех обязательных этапов формирования и закрепления социального порядка: типизации, объективации и легитимации требований;

- социолингвистической теории дискурса, позволяющей описать процессы типизации и объективации требований к качеству пищевых продуктов и охарактеризовать процесс институционализации социальных стандартов качества пищевых продуктов на языке преобладающей в обществе институциональной структуры. Использование данной теории позволяет выявить дискурсивную природу конвенций качества пищевых продуктов (М. Йоргенсен и Л. Филлипс), описать влияние дискурса на социальный порядок (Дж. Серл) и институтов на воспроизводство дискурса (Н. Фэркло).

В диссертационном исследовании использована стратегия критического дискурс-анализа Н. Фэркло. Для выявления специфики и условий институционализации социальных стандартов качества пищевых продуктов в России использовалась методическая триангуляция. Различные аспекты конвенций качества были изучены методами включенного наблюдения, полуструктурированного интервью и методом теоретической истории. При формализации некоторых результатов был использован аппарат булевой алгебры.

Гипотезы исследования. Основная гипотеза заключается в том, что несоответствие технических регламентов преобладающим в российском обществе требованиям к качеству пищевых продуктов обусловлено несовершенством механизма взаимодействия социальных групп, препятствующим образованию конвенции и выработке эффективных регуляций.

Частные гипотезы:

1. Индивиды и их группы оперируют различными интерпретациями объективированных требований, процедурами проверки и оценки качества по причине разницы в условиях институционализации социальных стандартов качества пищевых продуктов;

2. Дискурсивная природа требований к качеству пищевых продуктов является следствием повторяемости и воспроизводимости социальных практик оценки и единства интерпретаций качества в рамках социальных групп.

Информационной базой диссертационного исследования являются:

1) государственные нормативно-правовые (Федеральные законы, Указы Президента РФ, Постановления Правительства РФ и т.п.) и неправовые (ГОСТ Р, ISO, НАССР и т.п.) акты, а также книги и сборники кулинарных рецептов, публикуемых на русском языке в течение XX века.

2) статистические сборники Роспотребнадзора и международных организаций, а также материалы медицинских исследований Института питания РАМН о здоровье и питании населения.

3) материалы исследований, проведенных другими авторами, в частности Т.И. Заславской, В.В. Радаевым, В.В. Похлебкиным, В.М. Позняковским, И.В. Глущенко и др.

4) результаты мониторингов цен и химико-биологических исследований ассортимента пищевых продуктов на продовольственных рынках РФ в период 2006-2013 гг., проводимых органами исполнительной власти РФ и исследовательскими коллективами (в том числе при участии автора).

В работе использован эмпирический материал, полученный в результате социологических исследований, проведенных под руководством автора и при его участии в роли исполнителя.

5) данные эмпирических исследований, проведенных в 2013 году:

5.1) включенное наблюдение социальных практик оценки качества пищевых продуктов со стороны различных социальных групп:

- товароведов-экспертов. Исследование проведено на базе двух испытательных лабораторий (продолжительность наблюдения две недели – февраль 2013 года);

- производителей. Наблюдение осуществлялось на базе отделов контроля качества двух крупных сибирских промышленных предприятий

(продолжительность наблюдения суммарно составила два календарных месяца – апрель-май 2013 года);

- потребителей при выборе пищевых продуктов на базе сетевого гипермаркета (продолжительность наблюдения две недели – февраль 2013 года).

5.2) полуструктурированное интервью, проведенные во время работы 2-го Сибирского Торгового Форума (20-21 марта 2013 года) среди экспертов в области исследования и контроля качества. Были опрошены преподаватели ВУЗов, ученые, инженеры по качеству, специалисты Роспотребнадзора, представители некоммерческих организаций (8 информантов), потребители (12 информантов) и производители пищевых продуктов (6 информантов).

Область исследования. Исследование выполнено по специальности 22.00.03 «Экономическая социология и демография» Паспорта специальностей ВАК (социологические науки) в соответствии с п. 2 «Социальная эффективность экономических решений»; п. 4 «Социально-экономические группы и структуры»; п. 5 «Экономическое поведение»; п. 7 «Социальный контроль в экономике»; п. 9 «Социальное содержание и условия экономической деятельности»; п. 14 «Проблемы поведения потребителя».

Научная новизна диссертационного исследования заключается в следующем:

I. Уточнено понятие «социального стандарта». Социальные стандарты рассматриваются как неформальные ограничения, представляющие легитимированные в процессе институционализации интересы социальных групп, которые содержатся в порядке дискурса о качестве пищевых продуктов в виде объективированных требований;

II. Определена социальная функция стандартизации в системе регулирования качества пищевых продуктов как процесса согласования интересов социальных групп. Стандартизация, осуществляемая до регламентации, формирует социальные стандарты качества пищевых продуктов, одобряемые всеми заинтересованными группами. Стандартизация, осуществляемая после

регламентации, реализуется в принятии отдельными социальными группами добровольных стандартов.

III. Введено понятие «институциональный конструкт» для обозначения исторически выработанных, предписанных пищевым продуктам свойств, позволяющих индивидам, относящимся к определенной социальной группе, оперировать требованиями, процедурами проверки и контроля качества. От институциональных конструктов зависит качество пищевых продуктов как отношение индивидов и их групп к объектам материального мира в процессе их использования, в том числе производства, потребления и обмена;

IV. Посредством исследования процесса и условий институционализации социальных стандартов качества пищевых продуктов расширены представления о качестве как объекте социально-экономического анализа. Качество представляет собой социальное событие, обусловленное конвенцией между социальными группами о соответствии пищевых продуктов признанным в обществе легитимированным требованиям.

Положения, выносимые на защиту:

1. В исследовании выявлена и охарактеризована общественная потребность в институциональном регулировании качества пищевых продуктов со стороны органов государственной власти и иных заинтересованных лиц. Согласно анализу текущей продовольственной ситуации в России, в рационе населения фиксируется дефицит поступающих с пищей полезных веществ. Трансформация системы регулирования качества пищевых продуктов привела к тому, что продукты питания потеряли свою семантическую определенность, перейдя в разряд доверительных благ. Репрезентация качества сменилась имитацией, что подтверждается сопровождающими пищевые продукты информационными сигналами: некачественный продукт позиционируется фирмами как соответствующий требованиям (в том числе ГОСТ). Установлено, что в этих условиях поведение потребителей сопровождается транзакционными издержками поиска информации. Со стороны производителей демонстрируется оппортунистическое поведение, препятствующее оптимальному выбору

потребителем пищевых продуктов. Ценовая и информационная координация экономических агентов показали свою неэффективность по причине наличия критической неопределенности – ситуации, при которой социальные группы не могут достичь согласия о необходимом качестве пищевых продуктов. Провал политики дерегулирования качества пищевых продуктов в России обусловлен несовершенством механизма взаимодействия власти, бизнеса и общества, усложняющим саморегуляцию продовольственных рынков.

2. Определены приоритетные направления институционального регулирования качества пищевых продуктов в России. Для снижения уровня критической неопределенности на продовольственных рынках и обеспечения качества пищевых продуктов предлагается прибегнуть к институциональному регулированию, которое осуществляется государством и иными заинтересованными лицами посредством регламентации и контроля качества пищевых продуктов. Задачей регламентации выступает выработка эффективных регламентаций в виде формальных правил: технических регламентов, добровольных стандартов, технических условий и т.п. В зависимости от сравнения формальных правил, каждое из которых оказывает влияние на уровень транзакционных и трансформационных (производственных) издержек фирм, в исследовании выделены типы социальных стандартов качества пищевых продуктов. Оптимальной основой для формальных правил считаются конвенциональные социальные стандарты качества, базирующиеся на общественных и частных интересах при условии согласия заинтересованных групп с вводимыми ограничениями. Таким образом, приоритетным направлением институционального регулирования качества пищевых продуктов является поиск и внедрение конвенциональных социальных стандартов, содействующих снижению критической неопределенности и повышению эффективности ценовой и информационной координации деятельности экономических агентов.

3. Социальные стандарты качества пищевых продуктов являются неформальными ограничениями, определяющими эффективность координации деятельности индивидов и их групп на фоне формирования и функционирования

расширенного порядка (как макроуровня социального порядка). Установлено, что расширенный порядок формируется естественным образом посредством конвенционального конструирования качества пищевых продуктов и процесса культурной эволюции. Также допускается искусственное формирование расширенного порядка за счет институционального проектирования – сознательного внедрения культурных инноваций, изменяющих траекторию развития общества. Определено, что неудачная трансформация системы регулирования качества пищевых продуктов в России обусловлена игнорированием процесса конвенционального конструирования при «шоковом» изменении траектории развития от централизованной системы регулирования к саморегуляции рынка. В результате при регламентации качества в форме технических регламентов не учитываются требования со стороны всех заинтересованных социальных групп: потребителей, производителей и экспертного сообщества.

4. В исследовании предложена модель институционализации социальных стандартов качества пищевых продуктов. Ключевым элементом модели является выделение дискурсивной природы социальных стандартов качества пищевых продуктов за счет описания процессов объективации процедур проверки и оценки качества на уровне социальных групп (микроуровней социального порядка). Преодолев упрощенное представление о природе социального порядка в русле методологического коллективизма и индивидуализма, мы обратились к принципу методологического институционализма. В результате было выделено «пропущенное звено» в механизме взаимодействия индивидов и их групп с институтами – институциональные конструкты. Преимуществом разработанной модели является выделение деятельностного, институционального и дискурсивного аспектов конвенций качества пищевых продуктов. Социальные практики (деятельностный аспект), опосредованные институтами (институциональный аспект), позволяют конституировать порядок дискурса, который, в свою очередь, конституирует социальные стандарты за счет институциональных конструктов (дискурсивный аспект).

5. Выявление условий институционализации социальных стандартов качества пищевых продуктов стало возможным за счет организации и проведения социологических исследований, ориентированных на получение эмпирических данных о деятельностном, институциональном и дискурсивном аспекте конвенций качества. Для этого в исследовании был построен порядок тематического дискурса о качестве пищевых продуктов, в структуру которого входил перечень типов дискурса (микропорядков) как конфигураций дискурса и систем оценки качества, присущих различным социальным группам. Социологическое исследование позволило:

а) сгруппировать преобладающие в российском обществе социальные практики оценки в процедуру социальной экспертизы качества пищевых продуктов. Социальная экспертиза объединяет различные способы координации деятельности субъектов в процессе оценки качества пищевых продуктов, демонстрируя зависимость социальных практик от институциональных условий, и объясняет ситуации конвенций как результата взаимного согласия заинтересованных сторон;

б) выявить зависимость социальных практик оценки качества от свойственного социальным группам контекста. Системы оценки продуцируются в рамках присущего социальным группам контекста восприятия за счет взаимозависимости между системами измерения, критериями и методами оценки качества пищевых продуктов (дискурсивный аспект) и социальными практиками оценки (деятельностный аспект);

в) охарактеризовать связь между институциональными конструктами и дискурсивными практиками. Институциональные конструкты воспроизводятся в типах дискурса благодаря наличию дискурсивных практик, содействующих объективации требований и процедур оценки в рамках исторически обусловленного контекста. В свою очередь, социальные практики способствуют сохранению данной связи благодаря интенциональности индивидов;

г) определить перечень объективированных требований к качеству пищевых продуктов и объединить их в модель конвенционального социального стандарта с помощью аппарата булевой алгебры.

6. Разработана концептуальная схема институционального регулирования качества пищевых продуктов. Концептуальная схема базируется на усовершенствованном алгоритме институционального проектирования, позволяющем реализовать модель конвенционального социального стандарта качества пищевых продуктов в форме эффективных регуляций. В основу алгоритма заложен способ согласования интересов, дающий возможность осуществить поиск консенсуса за счет активного вовлечения некоммерческого сектора в процессы мониторинга, стандартизации и регламентации качества. Применению эффективных регуляций содействует механизм общественного контроля, организуемый государством за счет расширения полномочий некоммерческих организаций как субъектов институционального регулирования. Основу механизма общественного контроля создают отраслевые организации саморегулирования и общества защиты прав потребителей: они содействуют стандартизации, выступают в защиту интересов потребителей и добросовестных производителей, организуют программы добровольной сертификации.

7. Выявлены способы реализации концептуальной схемы институционального регулирования при модернизации системы регулирования качества пищевых продуктов в России. Предлагаемая система регулирования качества пищевых продуктов представляет собой совокупность процессов стандартизации, регламентации и контроля качества, определяющих статусы, роли и характер взаимодействия власти, бизнеса и общества при производстве и применении регуляций. На начальном этапе модернизации государство выступает в роли гаранта обеспечения качества пищевых продуктов, постепенно делегируя функцию контроля некоммерческому сектору. Данная система позволяет в полной мере реализовать международные принципы институционального регулирования при одновременном достижении приоритетов национальной продовольственной безопасности.

Научно-практическая значимость. Основные положения диссертации могут быть использованы органами государственной власти на федеральном и региональном уровне при реализации Федерального закона «О техническом регулировании» и Закона РФ «О защите прав потребителей». Результаты работы имеют применение в учебном процессе и в проведении научных исследований в области продовольственной безопасности.

Апробация диссертационного исследования. Основные выводы данной работы представлены на: V Международной научно-практической конференции «Сучасна економічна теорія та пошук ефективних механізмів господарювання» (Украина, Симферополь, 2012), V Всероссийском симпозиуме по экономической теории (Россия, Екатеринбург, 2012), IV Всероссийском социологическом конгрессе (Россия, Уфа, 2012), Международной научно-практической конференции «Парадигмальні зрушення в економічній теорії ХХІ ст.» (Украина, Киев, 2012), V Всероссийской зимней школе по институциональной экономике (Россия, Екатеринбург, 2012), III Международной научной конференции «Институциональная трансформация экономики: условия инновационного развития» (Россия, Новосибирск, 2013). Также результаты работы были представлены на I Симпозиуме им. Т.И. Заславской и на методологическом семинаре НЭСШ (Россия, Новосибирск, 2014).

Положения диссертации использовались ИЭОПП СО РАН и ОНЦ СО РАН в исследованиях, посвященных продовольственной безопасности России и её регионов. Основные выводы исследования включены в образовательный процесс.

По теме диссертации **опубликовано** 24 работы (авт. объемом 9,6 п.л.), в том числе главы в коллективных монографиях (1,3 п.л.) и 5 статей (2,4 п.л.) в рецензируемых научных журналах и изданиях из перечня ВАК РФ.

Структура диссертации обусловлена целью и задачами исследования. Работа состоит из введения, четырех глав, двенадцати параграфов, выводов к каждой главе, 2 таблиц, 13 рисунков, заключения, списка литературы (223 источника) и 7 приложений. Общий объем диссертации (без списка литературы и приложений) – 201 страница.

Глава 1. Теоретико-методологические и прикладные аспекты институционального регулирования качества пищевых продуктов

Исторически сложилось, что обеспеченность населения продовольствием выступает важнейшим индикатором уровня социально-экономического развития страны, её независимости и конкурентоспособности на мировой арене. В связи с этим можно обнаружить свидетельства пристального государственного интереса к вопросам обеспечения населения качественным продовольствием, реализованным в практике институционального регулирования. Во всех развитых и динамично развивающихся государствах существуют законы, устанавливающие принципы, цели и задачи государственной политики в области обеспечения качества пищевых продуктов. В США Дж. Кеннеди ввел Билль «О правах потребителей» ещё в 1962 году, тогда как в Китае Закон «О качестве продукции» датируется 2000 годом. В 2002 году Президентом РФ был утвержден Федеральный закон «О техническом регулировании», в основе которого заложен принцип «правила создания правил» [137], исходя из требований о недопущении ограничения конкуренции вследствие внедрения конкретных требований к регламентации качества, прежде всего, с точки зрения безопасности продукции. На сегодняшний день сложно отыскать страну, где государство отказывается возлагать на себя функцию по обеспечению качества пищевых продуктов.

Примечательно, что до сих пор не выработалось единой общепринятой позиции по поводу содержательного наполнения данной функции. Следует отметить, что в странах США и в ЕС органы власти озабочены проблемами обеспечения безопасности пищевых продуктов, тогда как в современной России и в Китае больше внимания уделяется проблеме регламентации качества продовольственных товаров. Объединяет страны только то, что каждое государство выстраивает свою систему регулирования¹, затрачивая огромное количество ресурсов с целью получения конкурентных преимуществ. Чья позиция

¹ Под системой регулирования понимается правовое, социальное и экономическое регулирование отношений в области установления, применения и исполнения обязательных и добровольных требований к продукции или к связанным с ними процессам производства хранения, перевозки, реализации и утилизации, а также правовое регулирование отношений в области оценки соответствия данным требованиям.

окажется более результативной – покажет время. Однако следует учитывать, что за кулисами конкурентной борьбы скрывается более утонченное академическое противостояние, главная роль в котором отводится не конкретным странам, а абстрактным идеям. Данная глава посвящена рассмотрению и сравнению этих идей, а также тому, какое влияние они оказали на государственную политику и социально-экономическое состояние России.

1.1. Концептуальные основы институционального регулирования качества пищевых продуктов²

Считается, что большинство решений, принимаемых на государственном уровне вольно или невольно ангажированы идеями, оформленными в виде теоретических концепций. К такому выводу нас подводит мысль Дж. М. Кейнса: «идеи экономистов и политических мыслителей – и когда они правы, и когда они ошибаются – имеют гораздо большее значение, чем принято думать. В действительности только они и правят миром. Люди практики, которые считают себя совершенно не подверженными интеллектуальным влияниям, обычно являются рабами какого-нибудь экономиста прошлого» [65, с. 15]. Если это действительно так, то рассмотрение концептуальных основ институционального регулирования позволит спрогнозировать последствия их воплощения на практике ещё до момента получения реальных эмпирических результатов. Более того, по итогам данного анализа существует реальная возможность развития данных концептуальных основ, что также способно убедить какого-либо государственного деятеля и найти практическое применение в экономической политике государства.

Идеи институционального регулирования фрагментарно отражены в различных экономических концепциях. В данном исследовании нами сделан акцент на классификацию теорий регулирования, предложенную российским экономистом В.Л. Тамбовцевым [134].

² Результаты теоретических изысканий, представленных в данном параграфе, получены и апробированы при поддержке д.э.н., доцента Е.А. Капогузова [61].

Первую группу, согласно выбранной классификации, формируют теории общественного интереса. Их практическая и теоретическая польза заключается в рассмотрении регулирования как средства преодоления «провалов рынка»³. Исходя из допущения, что рыночное равновесие не всегда приводит к экономическому оптимуму, Й. Хертогомом предложено определение термина «регулирование». Под регулированием в рамках его подхода следует понимать «способ преодоления недостатков несовершенной конкуренции, несбалансированности рынков, отсутствия рынков или негативных последствий рыночного механизма» [183, р. 225]. Из данного определения следуют три возможных варианта «провалов рынка», при которых институциональное регулирование (в данном случае как разновидность государственного регулирования) становится оправданной мерой, следовательно, приобретает концептуальную основу.

Первый вариант предусматривает наличие несовершенной конкуренции на продовольственных рынках, которая продиктована тенденциями монополизации. Данные тенденции обусловлены планомерной экспансией крупных компаний (в том числе транснациональных корпораций (ТНК)), которые имеют возможность получать положительный эффект от масштаба при производстве пищевых продуктов за счет интеграции с химической промышленностью. Например, интеграция технологических процессов производства пищевых продуктов с технологическими процессами химической промышленности позволяют резко сократить время и себестоимость производства пищевых продуктов без ущерба для органолептических свойств, но с занижением пищевой ценности⁴. Вследствие вышесказанного отдельная компания или группа компаний получают конкурентное преимущество, позволяющие им захватить рынок и получить экономическую власть. Это приводит к негативным социально-экономическим

³ Рынок рассматривается как преимущественно ценовой механизм регулирования спроса и предложения, приводимых в равновесие силами свободной конкуренции между независимыми и рациональными участниками рынка [113, с. 20]. В основе идеи «провалов рынка» лежит теория благосостояния А. Пигу [190], согласно которой рыночное равновесие не всегда приводит к оптимальному использованию ресурсов с точки зрения эффективности по Парето.

⁴ Данная тенденция наиболее характерна для развивающихся стран. В свою очередь, в странах с развитой системой контроля качества (таких как страны ЕС) данная тенденция выражена в меньшей степени.

последствиям в условиях неэластичности спроса на пищевые продукты (преимущественно товары первой необходимости) от доходов населения. Монополист способен устанавливать цены на пищевые продукты независимо от их качества.

Следующим примером «провала рынка» служит его несбалансированность, которая в современных условиях может приводить к избыточной конкуренции. Следует отметить, что избыточная конкуренция стимулирует фирмы снижать затраты до уровня совокупных средних издержек и, как следствие, приводит к сокращению суммарных затрат на обеспечение качества пищевых продуктов. Данный тезис также подтверждается исследованиями американского экономиста А. Кана, который указывал на то, что борьба фирм в условиях избыточной конкуренции может осуществляться путем снижения качества продукции [184, p. 175].

Третьим примером «провалов рынка», аргументирующим необходимость институционального регулирования, является несовершенство рыночного механизма в части асимметрии распределения информации о ценах и качестве пищевых продуктов между потребителями и фирмами. В данном случае предусматривается допущение о том, что одна сторона (преимущественно фирмы) может использовать имеющуюся информацию недобросовестным образом. В погоне за максимальной прибылью им свойственно скрывать информацию о действительном качестве товаров, сигнализируя потребителям о высоком качестве, тем самым вводя их в заблуждение.

Обобщая вышесказанное, теории общественного интереса базируются на концептуальной основе, предполагающей устранение недостатков рыночного механизма посредством государственного регулирования с целью повышения общественного благосостояния. Применительно к институциональному регулированию совокупность данных теорий позволяет аргументировать комплекс мероприятий экономической политики, проводимой в ряде государств. Например, для преодоления недостатков несовершенной конкуренции в России существуют законы о ценах на пищевые продукты, кредитные и налоговые

инструменты [17; 53]. Для балансировки рынков и устранения избыточной конкуренции используются административные барьеры в форме лицензирования и сертификации.

В большинстве стран неотъемлемым инструментом институционального регулирования качества пищевых продуктов выступает регламентация. В общем виде регламентация качества пищевых продуктов представляет деятельность органов власти по закреплению требований в форме формальных правил, с целью их многократного использования фирмами для достижения упорядоченности в производственной сфере. В случае установления обязательных требований к качеству пищевых продуктов и их закреплению в форме Технического регламента (в России), Стандарта (в США) или Директивы (в ЕС) государством производятся регуляции поведения⁵, нацеленные на ограничение действий фирм в части снижения качества пищевых продуктов. Неоспоримым преимуществом регламентации является возможность нивелирования негативных последствий описанных «провалов рынка». При этом следует отметить, что данный инструмент институционального регулирования качества пищевых продуктов также создает основания для критики теорий общественного интереса.

Во-первых, возникает вопрос о содержательном наполнении регуляций с точки зрения критериев экономической эффективности (критерии Парето и Калдора-Хикса). В этом контексте регуляции должны быть одобряемы всеми заинтересованными сторонами, не ущемлять их равноправие в доступе к ресурсам и не уменьшать их индивидуальный уровень благосостояния. Иначе пропадает смысл государственного регулирования как способа повышения эффективности экономики.

Во-вторых, альтернативой государственному регулированию является саморегуляция рынка, при которой главная роль отводится фирмам и их объединениям. Например, нобелевский лауреат по экономике Дж. Акерлоф обосновал обращение фирм к гарантиям, фирменным знакам и добровольной сертификации как способам преодоления негативных последствий избыточной

⁵ Под регуляцией понимается общественное благо, направленное на организацию деятельности экономических агентов [132].

конкуренции и несбалансированности рынков [167, р. 500]. Фирмы могут добровольно применять данные информационные сигналы для информирования потребителей о качестве своего продукта, содействуя им в совершении осознанного выбора в условиях конкурентного рынка.

В-третьих, допущение об экономической нейтральности государства (как субъекта институционального регулирования) может быть принято только при условии многочисленных оговорок («при прочих равных условиях»). Де-факто, практика и теория государственного регулирования демонстрирует примеры того, как государство, производя регуляции, преследует не общественные, а частные интересы отдельных фирм.

Последнее положение было раскрыто в рамках второй группы концепций, получившей название теорий «частного интереса». Суть данной концептуальной основы отражена в тезисе американского экономиста Дж. Стиглера, что регуляции вводятся государством для предоставления преференций отдельным фирмам, их объединениям или отраслям экономики [197, р. 5]. Регуляции могут снижать благосостояние одних фирм в пользу других, что обусловлено спросом на регуляции (как общественное благо). Например, после принятия в рамках Таможенного союза Технического регламента «О безопасности мяса и мясных продуктов», государства установили ряд требований по убою скота, ограничив возможность домашнего (подворного) убоя для целей реализации. В результате этих мер, мелкие товаропроизводители понесли существенные убытки, тогда как крупные предприятия получили относительное конкурентное преимущество.

В процессе регламентации качества пищевых продуктов заинтересованные группы⁶ оказывают давление на государство с целью продвижения собственного интереса. В этом смысле, вслед за американским экономистом Г. Беккером, стоит именовать данные группы «группами давления» [169]. Согласно теориям

⁶ Мы говорим именно о заинтересованных группах, а не отдельных индивидах, по причине того, что давление на государство сопровождается издержками. Отдельный индивид (если он не является политиком, что уже предполагает его ангажированность определенной социальной группой) получает ничтожный, по сравнению с издержками давления, выигрыш. В свою очередь, в заинтересованной группе издержки распространяются между её членами. При этом от степени организованности заинтересованной группы и возможности её влияния на политический процесс зависит эффективность давления [94, с. 10-12]. Например, отраслевые ассоциации способны оказывать более эффективное давление, нежели локальные фермерские сообщества.

частного интереса группы давления, обладая организационными преимуществами, получают выгоды от установления благоприятствующих им регуляций. Исходя из этого, мы можем предположить, что спрос на регуляции находится в обратной зависимости от степени развития конкуренции на рынках пищевых продуктов. Если рынок находится в состоянии несовершенной конкуренции, то спрос на регуляции будет возрастать, так как монополист имеет большую экономическую заинтересованность и возможность давления в закреплении своей рыночной власти. Напротив, в рыночных условиях, приближенных к совершенной конкуренции, отдельные фирмы не имеют исключительных возможностей (по сравнению с остальными) оказывать давление на государство или иного регулятора.

Введение регуляций, устанавливающих требования к качеству пищевых продуктов, может быть в интересах тех фирм, которые уже соответствуют данным требованиям. Фирмам, производство на которых не соответствует регуляциям, приходится либо нести издержки по изменению технологических процессов, либо покинуть отрасль. Кроме того, регуляции устанавливают требования для потенциальных участников отрасли, что может служить для них непреодолимым барьером входа в отрасль.

Один из основателей теории общественного выбора – Г. Таллок, указывал: «фирма, имеющая рыночную власть в результате существования барьеров, заинтересована инвестировать в его закрепление» [199, р. 3]. Для осуществления таких инвестиций фирмы готовы отказываться от максимизации прибыли в краткосрочном периоде. Фирмы и их объединения могут инвестировать часть своего дохода в политиков (путем прямого подкупа или поддержки избирательных кампаний), в финансирование научных исследований и в средства массовой информации, формируя общественную потребность в регуляции. Последние два пункта приобретают большую популярность в наши дни, когда происходит переосмысление вредности или безвредности пищевых продуктов, содержащих ГМО, трансжиры, синтетические пищевые добавки.

Таким образом, теории частного интереса базируются на постулате: регуляции полностью зависят от интересов групп давления. Это порождает критику теорий в части допущения об отсутствии у государства собственного интереса. Основоположники теории конституционной политической экономии – Дж. Бьюкенен и Дж. Бреннан, утверждали, что «функция правил состоит в том, чтобы обеспечивать взаимодействие людей, чьи желания могут быть совершенно различными» [24, с. 30]. Реализуя институциональное регулирование, государство заинтересовано в нахождении легитимных правил с целью сохранения собственной власти. При этом, как указывал Дж. Бьюкенен, легитимность правил исходит из их способности содействовать интересам всех заинтересованных групп [24, с. 31]. Пренебрегая общественными интересами в угоду групп давления (или наоборот, частными интересами в пользу общественных), государство рискует оказаться свергнутым [170, р. 69-96]. Во избежание данного исхода государство в состоянии согласовать интересы заинтересованных групп, либо выдать частный интерес за общественную позицию.

В первом случае регулирование обретает концептуальную основу на базе неинституциональной теории, во втором происходит «захват» регулятора группами давления.

Неинституциональная теория государственного регулирования базируется на концепции нобелевского лауреата Р. Коуза, который доказал, что «провалов рынка» не может быть в социально-экономической системе, где по умолчанию предполагаются нулевые трансакционные издержки⁷ [69, с. 215]. В условиях нулевых трансакционных издержек отдельная фирма не может достичь необходимых масштабов для получения рыночной власти, так как существует прямая зависимость между размерами фирмы и уровнем трансакционных издержек. Кроме того, в условиях нулевых трансакционных издержек потребители способны договориться с фирмами о желаемом качестве продукции и обеспечить контроль над их деятельностью. Если трансакционные издержки

⁷ Под трансакционными издержками мы понимаем непроизводственные издержки взаимодействия экономических агентов. Мы исходим из определения, предложенного К. Эрроу, который понимал под трансакционными издержками «издержки эксплуатации экономической системы» [168, р. 12].

выше нуля, тогда необходимы «правила игры», устанавливающие ограничительные нормативные модели поведения.

С точки зрения неинституциональной теории, регулирование качества пищевых продуктов – это реакция государства на «провалы рынка», причиной которых являются ненулевые трансакционные издержки. Однако, по мнению В.Л. Тамбовцева, в науке до сих пор отсутствует единая и полноценная неинституциональная теория государственного регулирования, что не позволяет сформулировать концептуальную основу для разработки эффективных регуляций [136, с. 60].

Дело в том, что государство устанавливает формальные правила, которые сказываются не только на трансакционных издержках, но и на трансформационных (частных) издержках фирм. Например, система обязательных стандартов ГОСТ, просуществовавшая в России до 2002 года, предъявляла набор единых исчерпывающих требований к производству, хранению и реализации пищевых продуктов. Фирмы не имели возможности самостоятельно определять качество пищевых продуктов на легальной основе. В результате они были вынуждены нести издержки, связанные с обеспечением качества. Такая система устанавливала четкие рамки поведения фирм, но негативно сказывалась на частных издержках. В тот момент, когда данные издержки стали превышать частные выгоды, фирмы отказывались следовать законным предписаниям. Это привело к тому, что государством был инициирован процесс трансформации национальной системы регулирования качества с курсом на политику дерегулирования. Следует отметить, что в основе политики дерегулирования заложена идея о саморегуляции рынка, которая получает все большее теоретическое объяснение и практическую аргументацию.

Во-первых, в современных рыночных условиях практически невозможно установить исчерпывающий перечень технических требований к качеству пищевых продуктов, не ограничив конкуренцию. Даже в случае успеха, контроль качества пищевых продуктов со стороны государства не представляется

возможным по причине заведомо высоких издержек⁸. Как отмечали специалисты Всероссийского научно-исследовательского института сертификации (ВНИИС): переход к рыночной экономике предполагает создание более гибкой системы регулирования, чувствительной к современным темпам научно-технического развития и инновациям [8].

Во-вторых, в теории существует множество обоснований тезиса о саморегуляции рынка с точки зрения экономической эффективности. С одной стороны, существует целый ряд теорий, посвященных исследованию «провалов государства»⁹ [116]. С другой стороны, получают своё развитие теории, объясняющие эффективность альтернативных государству форм регулирования – организаций саморегулирования [73].

Идея о саморегуляции рынка стала устойчивой основой для инициирования политики дерегулирования, сформированной как «Новый» (New Approach) и «Глобальный» (Global Approach) подходы. В ЕС существует система обязательных для исполнения правил (Директивы New Approach), которые предполагают основополагающие требования безопасности пищевых продуктов. При этом фирмы имеют право на самостоятельный выбор технических решений. Конкретные качественные характеристики пищевой продукции регламентируются в форме добровольных регуляций (гармонизированных стандартов). Согласно Директивам Global Approach, производство пищевых продуктов, исходя из предписаний гармонизированных стандартов, расценивается как соответствие продукции требованиям Директив New Approach. Этот принцип получил название «презумпции соответствия».

Согласно презумпции соответствия, фирмы также могут разрабатывать свои собственные регуляции (в форме технических условий). В этом случае фирма должна доказать, что её продукция соответствует требованиям Директивы New Approach с помощью «третьей стороны», в роли которой выступают независимые

⁸ Полнота контроля может быть достигнута только путем тождества (с точки зрения степеней сложности) объекта регулирования и регулирующей системы. Это возможно лишь в случае упрощения объекта регулирования, либо увеличения масштабов регулирующей системы.

⁹ Под «провалами государства» понимается совокупность негативных последствий государственной политики, обусловленных неспособностью регулятора обеспечить оптимальное распределение ресурсов при производстве общественных благ по причине ограниченности информации, высокого уровня издержек контроля и мониторинга.

организации по сертификации продукции. При положительном исходе фирме выдается сертификат соответствия, позволяющий ей использовать специальную маркировку – CE (Certificate of Compliance CE, CE Certificate of Conformity), выполняющую функции информационного сигнала для потребителей.

Главной целью внедрения такого подхода стала экономия издержек контроля качества продукции со стороны государства при одновременном устранении административных барьеров по перемещению товаров внутри глобальных рынков. Государства, использующие подобную систему регулирования, оставили за собой обязанность по институциональному регулированию безопасности пищевых продуктов, тогда как определение остальных показателей качества предоставлено на саморегуляцию рынка при активном участии организаций саморегулирования. При этом результативность¹⁰ функционирования такой системы в странах ЕС сформировала иллюзию универсальности политики дерегулирования.

Примечательно, что именно концепция саморегуляции послужила основой для модернизации российской системы технического регулирования качества пищевых продуктов. Изначальная предпосылка трансформации – модернизация национальной системы стандартизации и сертификации, являлась оправданной. Унаследованная советская система регулирования качества пищевых продуктов разработана в середине прошлого века, когда преобладали принципы плановой экономики. При данном способе организации продукция тотально стандартизировалась, и её оценка была в значительной мере упрощена. Сегодня происходит постоянная смена сырья и технологии, что, безусловно, отражается на контроле качества пищевых продуктов и делает непригодной бескомпромиссную систему ГОСТ. Это выступило основанием для модернизации системы регулирования качества пищевых продуктов в России, образцом которой стали Новый и Глобальный подходы.

¹⁰ Результативность Нового и Глобального подходов в странах ЕС определилась как соотношение цели государственной политики с фактическими результатами. За последние 20 лет в ЕС резко снизилось количество административных барьеров, повысился уровень конкурентности рынков и отмечаются положительные тенденции в части состояния здоровья граждан (по данным Food and Agriculture Organization of the UN [204]).

Таким образом, мы выявили, что абстрактные теории характеризуют вектор государственной политики, задавая концептуальную основу институциональному регулированию качества пищевых продуктов в ряде стран. Анализ концептуальных основ институционального регулирования показал, что ни одна из теорий не дает полного и исчерпывающего объяснения практики введения регуляций. Каждая из теорий предлагает своё обоснование действий государства, порождая противоречия при оценке последствий фактически проводимой государственной политики. Теории общественного интереса основываются на допущении «идеального» государства, ориентированного на решение проблем общества через преодоления недостатков рыночной экономики. Теории частного интереса, в свою очередь, предполагают ангажированность государства группами давления, которые реализуют свой частный интерес через производимые регуляции.

В этом свете стала набирать популярность политика дерегулирования, пропагандирующая идеи саморегуляции рынка и государственного невмешательства. Однако теоретическая проработанность данной концепции не позволяет убедиться в её надежности. Возникает вопрос о различной результативности практического приложения концепции саморегуляции в странах с рыночной экономикой. Если в странах ЕС политика дерегуляции показывает свою результативность, то в России это ещё следует выяснить.

Для этого мы решили обратиться к положениям неинституциональной теории государственного регулирования, позволяющей сравнить относительную результативность системы регулирования через оценку влияния различных альтернатив (государственное регулирование или дерегулирование) на уровень трансакционных и трансформационных издержек. Следует отметить, что на сегодняшний день в науке отсутствуют методики количественного определения уровня трансакционных издержек, поэтому мы решили прибегнуть к косвенной (качественной) оценке результативности системы регулирования через описание и объяснение тенденций, происходящих в российской экономике в результате проведения политики дерегулирования.

1.2. Социально-экономические последствия политики дерегулирования качества пищевых продуктов в России¹¹

Начало XXI века в России ознаменовалось процессом реформ во многих областях общественной жизни. Не остались в стороне вопросы институционального регулирования качества пищевых продуктов. С принятием в 2002 году Федерального закона № 184-ФЗ «О техническом регулировании» в России происходит планомерная трансформация централизованной системы обязательных стандартов к децентрализованной системе регулирования. В данном случае наблюдается попытка перехода к Новому и Глобальному подходам институционального регулирования, которая является следствием усиливающихся глобальных процессов интернационализации [2].

Членство РФ в международных торговых и общественных организациях обязывает принять определенные «правила игры» взамен на получение права доступа к глобальным рынкам. В том числе, недавнее вступление России в ВТО подразумевает набор общеобязательных требований к государственной политике в сфере регулирования качества пищевых продуктов [206].

Также следует отметить влияние международной организации по стандартизации – ISO (International Organization for Standardization), задачами которой являются внедрение, популяризация и абсолютизация стандартов менеджмента качества в различные сферы общественного производства. Российская Федерация в лице Федерального агентства по техническому регулированию и метрологии входит в ISO в роли комитета, что не могло не сказаться на процессе трансформации. Например, основные государственные приоритеты в области институционального регулирования оформились в «Концепции развития национальной системы стандартизации РФ до 2020 года». Достижение этих приоритетов предполагает обеспечение качества ряда пищевых продуктов путем внедрения принципов ISO, предполагающих переход системы регулирования на концептуальную основу саморегуляции.

¹¹ В параграфе использованы результаты исследований, проведенных соискателем совместно с к.э.н., доцентом Ю.В. Дубровской в рамках V Всероссийской зимней школы по институциональной экономике ИЭ УрО РАН [45].

В России прогрессирует заблуждение, что концепция саморегуляции предполагает минимизацию объемов государственного регулирования [49]. Однако в ряде стран ЕС государства проводят достаточно активную политику нормирования и надзора, что свидетельствует об обратном [10]. Реализация интересов стран Евросоюза (в части защиты здоровья граждан и обеспечения собственной продовольственной безопасности) сочетается с принципом недопустимости ограничения конкуренции. Однако складывается впечатление, что в российской практике технического регулирования идея саморегуляции рынка возведена в абсолют. За последние десять лет регламентация качества осуществляется крайне медлительными темпами. В свою очередь, в принятых технических регламентах на национальном и наднациональном (в рамках Таможенного союза) уровнях представлен неполный перечень нормативных требований к качеству продукции.

Размышляя о последствиях трансформации системы регулирования для национальной экономики, следует сказать об их неоднозначности¹². Например, экс-председатель Госстандарта России – Г.П. Воронин, отмечает, что новая система регулирования оказалась практически неработающей [34]. С одной стороны, переход на западные принципы институционального регулирования (за исключением принципа «презумпции соответствия») дал фирмам относительную самостоятельность в выборе системы менеджмента качества. С другой, за последние десятилетие так и не было зафиксировано повышение качества потребительских благ массового потребления. В частности, трансформация не способствовала обеспечению качества пищевых продуктов, несмотря на то, что данный пункт является важнейшим государственным приоритетом обеспечения продовольственной безопасности с учетом сложившейся продовольственной ситуации в стране [121].

За последнее десятилетие в России обостряются проблемы в области обеспечения экономической и физической доступности качественных пищевых продуктов для населения. Высокая доля расходов домохозяйств на питание в

¹² К такому суждению также приходит российский экономист П.В. Крючкова, анализируя более широкий перечень аспектов данной трансформации [74].

совокупности с недостаточным (согласно физиологическим нормам) потреблением пищевых продуктов подтверждают критичность продовольственной ситуации. Сотрудниками научно-исследовательского института питания РАМН отмечается недостаточное (относительно рекомендуемого уровня) потребление населением таких пищевых продуктов, как мясо, молоко и молочные продукты, рыба, яйца, овощи и фрукты [131; 142]. Это приводит к дефициту белка, витаминов С и группы В, микроэлементов и энергии.

В результате фиксируется рост выявленных случаев заболеваний атеросклероза, гипертонической болезни, остеопороза, сахарного диабета, гиперлипидемии и ожирения [203]. Например, недостаточное потребление населением РФ рыбы и морепродуктов можно напрямую соотнести с высоким уровнем распространения заболеваний щитовидной железы. При этом доля расходов российских домохозяйств на пищевые продукты (по данным показателя Global Food Security Index) в 2013 году составляла более 30% от общей величины потребительских расходов. Для примера, в Швейцарии расходы домохозяйств на пищевые продукты в аналогичный период составляли 7%, в США – 13,9%, в Великобритании – 22,6%, в Германии – 18,5%, во Франции – 22% [205].

Обостряет сложившуюся ситуацию снижение качества пищевых продуктов (в части пищевой ценности). Директор ВНИИС В.Г. Версан указывает на то, что после отмены обязательной сертификации некоторых групп пищевых продуктов, многие фирмы исключили из себестоимости затраты по обеспечению качества, тогда как некоторые производители продолжали придерживаться системе государственных стандартов [30, с. 4]. Как результат избыточной конкуренции произошла дифференция товаров по качеству. Российские исследователи отмечали, что после отмены обязательных стандартов на российских рынках более 30% муки и макаронных изделий, более 40% растительного масла, более 50% цельномолочной продукции, колбас и копченостей, мяса всех видов, масла животного, рыбы и морепродуктов являлись некондиционным продуктом, суррогатом и подделкой [150, с. 86].

Кроме того, следует учитывать тенденцию по технологической интеграции пищевой и химической отраслей промышленности. Российский исследователь качества продукции А.Д. Шадрин отмечает, что современные рыночные условия диктуют необходимость увеличения сроков хранения товарной продукции до стадии конечного потребления и усиления её органолептических параметров [153, с. 20-21]. В связи с этим в продукт вносятся модификации в виде химических добавок.

Организованные и проведенные в 2013 году выборочные химико-биологические исследования молока и молочносодержащих продуктов, колбас, сливочного масла, рыбных продуктов известных российских брендов свидетельствуют о высоком содержании в реализуемых на территории РФ пищевых продуктах нитрозоамина, глутамата натрия (E621), пирофосфатов (E450) и солей каррагинана (E407)¹³.

Следует упомянуть, что в стандартах ISO термин «качество» определяется как степень соответствия совокупности присущих характеристик продукта требованиям¹⁴ [216, с. 6]. В этом контексте безопасность может считаться неотъемлемым требованием к качеству пищевых продуктов. По нашему мнению, продукт не может считаться качественным, если нет обоснованной уверенности в его безвредности – отсутствии опасности для здоровья и жизни нынешних и будущих поколений.

Некоторые российские исследователи отмечают, как пищевые продукты, содержащие в своём составе пищевые добавки (в том числе запрещенные в ряде стран консерванты E281, E251), пользуются среди населения стабильным спросом, подпитываемым информационными сигналами со стороны фирм [25; 73; 147]. Семиотический анализ информационных сигналов убеждает в том, что фирмы пытаются уверить потребителя в ценности своего продукта, имитируя его качество. Информационные сигналы оформляются в форме лексем: вкусный, свежий, натуральный, здоровый, без ГМО, стандарт и т.п. Как правило, такие

¹³ Исследования проводились на базе испытательной лаборатории ООО «ЦСЭ «Омск-Тест» при поддержке химического факультета ОмГУ им. Ф.М. Достоевского [39].

¹⁴ В российском законодательстве дается схожее определение «качества» как совокупности характеристик, способных удовлетворять потребности человека в пище при обычных условиях их использования [211].

информационные сигналы влияют на выбор потребителя в пользу определенного продукта, не отражая его содержания.

В такой ситуации сложно говорить о пищевых продуктах в уже устоявшихся представлениях. Ещё Гегель отметил: «нечто есть благодаря своему качеству то, что оно есть, и, теряя свое качество, оно перестает быть тем, что оно есть» [36, с. 116]. Например, молоко, теряя свои качества, перестает быть молоком и всё чаще считается таковым. Приобретают популярность термины: «молочный напиток», «мясной продукт» и т.д. Таким образом, мы сталкиваемся с существенной онтологической проблемой: с одной стороны, пищевые продукты теряют свою семантическую определенность, что свидетельствует об утрате ими своих качеств, с другой – репрезентация качества сменяется имитацией.

Используемый в исследовании институциональный подход открывает принципиально новые возможности по сравнению с господствующими научными парадигмами в объяснении данных тенденций. Согласно концепции саморегуляции рынка, в роли потребителя рассматривается индивидуум, предпочтения которого социально не детерминированы. Информация на рынке, априори, является полной, следовательно, потребитель не нуждается в её поиске и обработке. Эта аксиома вытекает из принципа рациональности потребителя. Основоположник маржинализма – У. Джевонс, определял рациональность как «принцип разума, который любая истинная теория должна учитывать в расчет, – это принцип предвидения» [44, с. 71]. Принцип предвидения подразумевает наличие у индивида способности предсказать будущую полезность от потребления пищевых продуктов еще до момента их выбора. Согласно данной позиции, рыночное поведение потребителей в большинстве случаев ориентировано на максимизацию полезности. Сущность максимизации может быть описана в двух положениях: потребитель владеет полной информацией обо всех возможных альтернативах и способен осуществить оптимальный выбор исходя из критерия максимизации полезности. В сумме, оба явления образуют абсолютно рационального потребителя.

Прибегая к институциональному подходу, необходимо обратиться к идеям Карла Поланьи об экономике как «институционально оформленном процессе» [110, с. 82]. Используя данный подход в исследовании последствий политики дерегулирования, мы попытаемся сделать акцент на условиях, в которых потребитель осуществляет экономический выбор. Представитель неонституционализма – Д. Норт, отметил, что «наше виденье «реальности» всегда несовершенно <...> и тенденция переносить предпосылку рациональности в чистом виде на более сложные проблемы стала препятствием на пути прогресса в понимании нами социального ландшафта» [86, с. 42-43].

Применительно к поведению потребителей термин «ограниченная рациональность» впервые был предложен нобелевским лауреатом – Г. Саймоном. Он констатировал, что «модель мира субъекта, принимающего решение, включает только мельчайшую долю всех необходимых характеристик реального мира, а его выводы извлекают только мельчайшую долю информации, которая присутствует в его модели» [195, р. 272]. Другими словами, ограниченная рациональность потребителя обусловлена тем, что он не способен владеть полной информацией об окружающей действительности в силу своих когнитивных возможностей. Кроме того, в условиях отсутствия или неэффективности правил, релевантная информация о качестве пищевых продуктов становится редкой, следовательно, приобретает экономическую ценность. Последователь американского институционализма Дж. Ходжсон писал: «информация – странный, нетипичный для рыночной торговли товар, который не может быть предметом чистого торга» [149, с. 242], тем самым отмечая ограничения в её распространении. Таким образом, для получения определенной информации потребитель сталкивается с транзакционными издержками, не позволяющими ему совершить оптимальный выбор.

Как отметил Дж. Стиглер: «на всех рынках цены меняются более или менее часто, и, если только рынок не централизован полностью, никому не будут известны все цены, устанавливаемые в данный момент различными продавцами. Покупатель, желающий определить наилучшую цену, должен опросить разных

продавцов, и это явление называется «поиск» [198, р. 213]. Потребитель не может продолжать поиск необходимого для него продукта бесконечно. Конечное число опрошенных продавцов исходит из чистого предельного выигрыша – разницы издержек поиска и чистого предельного выигрыша, получаемого потребителем в форме прироста полезной информации о возможных альтернативах. Как только чистый предельный выигрыш принимает отрицательное значение, потребитель останавливает поиск. В этом случае ему приходится оперировать лишь той информацией, которую он смог собрать. Вероятность оптимального выбора, таким образом, будет зависеть от количества альтернатив и их различий, а также от совокупности предельных издержек, которые терпит потребитель в процессе поиска.

Ситуация избыточной конкуренции, фиксируемая на российских продовольственных рынках исследователями, демонстрирует факт значительной дифференциации однотипных пищевых продуктов по цене и качеству [20; 152]. При таких условиях можно однозначно сказать о низкой вероятности совершения потребителем оптимального выбора исходя из цен на гомогенные продукты (например, на молоко одной или нескольких марок со схожими техническими параметрами). С выбором дифференцированных по качеству (или гетерогенных) продуктов дела обстоят сложнее. Как указывает Дж. Стиглер «поиск сведений о качестве товара возможно, не более важен, но, конечно, с точки зрения анализа более труден» [198, р. 224].

Вслед за известным экономистом Р. Нельсоном, мы делим всю совокупность гетерогенных продуктов с точки зрения возможности потребителя получать информацию об их качестве на три основных типа: исследуемые, опытные и доверительные блага [188, р. 314]. Информацию о качестве исследуемых благ потребитель может получить без специальных издержек до момента покупки. Знания об опытных благах приобретаются до их покупки только с определенными транзакционными издержками, а достоверные сведения о доверительных благах становятся доступны лишь спустя значительное время после приобретения товара.

В условиях несовершенства рыночного механизма потребитель не может объективно измерить качество пищевых продуктов исходя из информационных сигналов и цен, что не позволяет нам отнести пищевые продукты к разряду исследовательских благ. При этом их качество все же может быть измерено потребителем до непосредственного выбора или в процессе потребления. Однако, как писал Д. Норт, «для того чтобы произвести оценку свойств, необходимо затратить ресурсы» [87, с. 47], величина которых зависит от сложности процедуры измерения.

Для измерения качества до момента выбора потребителю необходимы специальные методы. Следует отметить, что методы объективного контроля технических характеристик пищевых продуктов, по мнению некоторых российских ученых, слишком продолжительны и сложны и, как следствие, не пригодны для рядового потребителя [127]. Например, для определения кислотности необходимо прибегнуть к титрованию. При этом цвет раствора определяется визуально, не давая гарантии в точности проведенного опыта даже для профессионала. Для определения влажности используют сушильные шкафы, эксплуатация которых требует длительного времени и наличия соответствующих навыков. Высокие транзакционные издержки при приведенных способах измерения создают условия, при которых потребитель при прочих равных условиях полагается исключительно на эвристику. Данный факт исключает пищевые продукты из разряда опытных благ.

Ещё Дж. Ст. Милль отмечал: «мнение о том, что потребитель – компетентный судья товара, можно принять только с многочисленными оговорками и исключениями» [83, с. 960]. Некомпетентность потребителя в совокупности со спецификой влияния полезных свойств пищи на организм человека позволяют нам отнести пищевые продукты к доверительным благам. В связи с этим мы можем констатировать, что потребитель совершает свой выбор, ориентируясь на информационные сигналы в условиях естественной

неопределенности¹⁵, которая выступает благоприятной почвой для оппортунистического поведения со стороны производителей пищевых продуктов.

Согласно теории нобелевского лауреата О. Уильямсона, под оппортунистическим поведением понимается «преследование личного интереса с использованием коварства» [144, с. 97]. Считается, что оппортунизм является ключевой проблемой российской экономики, так как он характерен для большого числа потребительских рынков, на которых присутствует неопределенность и информация распределена несимметрично. Потребители в условиях естественной неопределенности оперируют рыночной статистикой для совершения выбора. Это вызывает стимулы для оппортунистов предлагать товар низкого качества на соответствующем рынке, и как указывает Дж. Акерлоф: «в результате возникает тенденция к уменьшению среднего качества товаров, так и размеров рынка» [167, р. 488].

В науке данная тенденция получила название «ухудшающий отбор». Суть ухудшающего отбора заключается в следующем: когда на несбалансированном рынке товары существенно дифференцированы по цене и качеству, а потребитель совершает свой выбор в условиях неопределенности с ориентацией на цену товара, следует ожидать, что, при прочих равных условиях, товары низкого качества будут вытеснять с рынка товары высокого качества. Снижение качества происходит потому, что цена, по которой потребитель готов купить продукт в условиях неопределенности, ниже цены, которую желает получить продавец качественных товаров. Данная цена спроса представляет собой среднее взвешенное значение, рассчитанное потребителем исходя из его знаний о рыночной ситуации. Значение математического ожидания, как правило, меньше цены предложения группы фирм, предлагающих товар высокого качества. В результате высококачественные товары будут вытесняться низкокачественными, приводя к уменьшению суммарной ценности благ данной группы. Как известно, снижение ценности благ способствует снижению не только индивидуального благосостояния, но и общественного.

¹⁵ То есть неопределенности, обусловленной разницей потребностей и интересов взаимодействующих экономических агентов.

Кроме того, склонные к оппортунистическому поведению фирмы генерируют информационные сигналы, имитирующие истинное качество товара [118]. Например, молочный напиток, позиционируемый как молоко, сопровождается сигналами о его высоком качестве. Себестоимость производства единицы молочного напитка на порядок ниже, чем у качественного молока, что даёт конкурентное преимущество оппортунисту. Потребитель, в свою очередь, отдаёт предпочтение столь же качественному (по его мнению), но менее дорогому товару. В результате оппортунист получает прибыль, а его конкуренты терпят убытки, становясь перед выбором: снижать качество или уходить с рынка.

Таким образом, трансформация системы регулирования в России привела к изменению условий взаимодействия потребителей и фирм. Переход к политике дерегулирования способствовал созданию нормативного вакуума. В этих условиях некомпетентный российский потребитель помещается в условия, при которых он неспособен оценить качество пищевых продуктов, а оппортунисты убеждают его в пользе своего товара. Производители качественных пищевых продуктов, в свою очередь, не могут выдержать конкурентной борьбы, так как их продукция в значительной мере уступает по цене, а сигнализация о высоком качестве теряет всякий смысл при возможности безнаказанно имитировать качество пищевых продуктов посредством ложных информационных сигналов.

Признание ограниченной рациональности потребителей является стимулом к исследованию институтов, главное предназначение которых заключается в снижении уровня естественной неопределенности. Согласно подходу Д. Норта, под институтами понимаются «правил игры» или созданных человеком ограничительных рамок, организующих взаимоотношения между людьми [87, с. 17]. По мнению Д. Норта, «институты существуют для уменьшения неопределенностей, сопровождающих взаимодействие между людьми» [87, с. 43]. Мы можем констатировать, что произошедшие в области технического регулирования изменения привели не к снижению, а к увеличению совокупного уровня неопределенности на продовольственных рынках. В этом смысле политику дерегулирования в России следует считать провальной.

Обращение к институтам как регуляторам качества пищевых продуктов также обосновывается за счет преодоления упрощенного понимания рынка как идеального механизма координации. Социолог Н. Флигстин считает, что рынки – это результат институционального проекта, и в этом смысле «рынки являются социальными конструкциями. Сделать эти институциональные проекты успешными – сугубо политическая задача» [177, р. 664]. Он подчёркивает, что «одним из следствий, подразумеваемых метафорой «рынки как политика», является важная роль государства в конструировании рыночных институтов» [177, р. 657].

В результате осмысления последствий политики дерегулирования можно сделать вывод о том, что в современном российском обществе обостряются проблемы в части экономической и физической доступности для населения качественных пищевых продуктов, так как пищевые продукты утрачивают свои качества. Развитие этой проблемы однозначно повлечет к ухудшению продовольственной и демографической ситуации.

Основная сложность заключается в ограниченности возможностей теоретического осмысления данной проблемы в рамках ортодоксальных экономических традиций. С точки зрения идей саморегуляции рынков, поведение потребителя рационально, и вероятность приобретения некачественных товаров нивелируется ввиду допущения о полноте информации. В рамках неинституциональной теории, рациональное поведение в условиях свободного рынка является затруднительным для потребителя ввиду наличия транзакционных издержек поиска информации, оппортунистического поведения и измерения. Исходя из этого, мы приходим к необходимости регламентации качества пищевых продуктов в России с целью содействия институтам, снижающих уровень неопределенности на продовольственных рынках. Институты координируют деятельность потребителей и фирм, тем самым оказывая влияние на уровень транзакционных издержек. Однако перед нами возникает задача поиска нормативной модели, отвечающих интересам заинтересованных групп, которые способны лечь в основу регуляций.

1.3. Регламентация и стандартизация качества пищевых продуктов: проблема эффективности регуляций

Следует понимать, что в развитых странах система регулирования базируется, в первую очередь, на фактической (а не абстрактной) саморегуляции рынка, которая возможна за счет отлаженного механизма взаимодействия заинтересованных групп: государства, фирм и потребителей. По мнению академика РАН В.М. Полтеровича, в России данный механизм ещё не успел сложиться и имеет ряд существенных недостатков [111, с. 196]. Мы считаем, что провал политики дерегулирования в России обусловлен именно недостатками механизма взаимодействия заинтересованных групп, не позволяющим осуществить полноценную трансформацию системы регулирования от централизованной системы к саморегуляции рынка.

Дело в том, что отличительная черта качества в стандартах ISO выражается как собственная характеристика продукции, процесса или системы, вытекающая из требований. Связующим понятием выступает «требование», определяемое стандартом ISO как потребность или ожидание, которое установлено, обычно предполагается, или является обязательным [216, с. 6]. Если принять за данность существование различных требований со стороны заинтересованных групп, то, исходя из данного определения, можно с одинаковой уверенностью вынести суждение, что продукт может быть качественным и некачественным одновременно. В условиях несовершенства механизма взаимодействия заинтересованных групп, ценовой механизм не способен привести к обеспечению качества пищевых продуктов, удовлетворяющего принятым в обществе требованиям.

Пока рынок не способен обеспечить качество пищевых продуктов, с целью защиты интересов различных групп населения целесообразно прибегнуть к авторитету государства. Государство, согласно Д. Норту, представляет собой особую организацию, обладающую преимуществами в осуществлении легального насилия [189, р. 21]. Оно выполняет значимую функцию по созданию условий для

эффективности экономики, выступая в роли гаранта и производителя регуляций. Оно является одним из наиболее заинтересованных субъектов институционального регулирования, и имеет возможность регламентации качества пищевых продуктов с целью выработки легитимных формальных правил.

В современной российской практике институционального регулирования регламентация качества может осуществляться путем принятия формальных правил органами государственной власти на национальном уровне (в форме Федеральных законов, Постановлений Правительства или Указов Президента) и/или на межнациональном уровне Комиссией Таможенного союза в форме технических регламентов. Действующим законодательством РФ предусматриваются оба способа регламентации при условии главенства наднациональных правил. С вступлением в законную силу технических регламентов Таможенного союза, дублирующие их национальные формальные правила прекращают своё действие. Примечательно, что с 2008 года в Российской Федерации стали приниматься первые национальные технические регламенты на пищевую продукцию, которые с 2012 года постепенно замещаются наднациональными правилами [92].

Согласно п. 2 ст. 9 Федерального закона РФ «О техническом регулировании», разработчиком проекта технического регламента может быть любое лицо, что инициирует ситуацию «захвата» регулятора на национальном уровне [209]. Крупные фирмы или отрасли заинтересованы в оказании воздействия на органы власти и должностных лиц. Нобелевский лауреат по экономике Ж. Тироль выделил пять форм такого воздействия: денежные взятки, гарантии будущей занятости чиновников, использование неформальных отношений, защита органа власти от публичной критики и прямое воздействие через политиков [186].

Что касается последнего, то данный способ воздействия представляет большую актуальность для России, где большинство технических регламентов на пищевую продукцию было принято в форме Федеральных законов. Исходя из

модели Дензау-Манджера, законодатели ориентированы на максимизацию политических выгод в свою пользу [175, р. 93]. Ограничением законодателя является ресурс в виде усилий, предпринимаемых им при принятии решений. Каждый законодатель перераспределяет свой ресурс между различными функциями с учетом конечной политической выгоды.

Согласно исландскому ученому Т. Эггертссону, законодатель может достичь конечного результата двумя способами [163, с. 327]. Во-первых, за счет проведения политики и действий, направленных на общественные выгоды и интересы и на защиту интересов своего государства на межнациональном уровне. Во-вторых, поддерживая частные интересы групп давления (например, лобби крупных отраслевых ассоциаций). По мнению руководителя Ростехрегулирования Г.И. Элькина и В.Г. Версана: главная проблема включения требований в технический регламент – поиск баланса между теми характеристиками, которые являются приемлемыми с точки зрения решения социально-экономических задач, и теми, которые принимаются большинством голосующих [165].

Законодатель вынужден находиться между двумя огнями (общественными и частными интересами), отталкиваясь от внутренней и внешней политической и социально-экономической ситуации. Однако группы давления обладают большими возможностями повлиять на конечное решение путем подкупа или сговора с законодателем. Учитывая тот факт, что отдельный законодатель не является монополистом в сфере производства регуляций, группы давления стараются привлечь более производительных законодателей (например, членов Комиссии по техническому регулированию при Государственной Думе РФ или при Таможенном союзе).

В результате утвержденные формальные правила ориентируются на частные интересы отдельных групп давления (как правило, крупных корпораций и их союзов) и не обеспечивают необходимой координации действий фирм на уровне отдельного общества согласно интересам данного общества, что подтверждается исследованиями российских ученых [7; 23; 144]. Таким образом,

выявляется проблема согласования интересов большинства социальных групп при регламентации качества пищевых продуктов.

Для разработки технических регламентов на пищевые продукты необходимо определить набор исчерпывающих требований к их качеству, которые должны учитывать интересы социальных групп. Однако чем обширней сфера применения формальных правил, тем больше численность заинтересованных групп, следовательно, и степень разнородности их интересов [33]. Например, при разработке и принятии технического регламента на наднациональном уровне Комиссия (или иной уполномоченный орган) вынуждена согласовывать интересы стран-участников Таможенного союза. Принимаемый технический регламент не должен ущемлять частных интересов фирм, которым каждое государство гарантировало предоставить выход на общий рынок (порой прикрываясь идеями патриотизма [14]), и интересов населения, не заинтересованного в снижении качества пищевых продуктов и в повышении цен на них. В этом смысле уместно высказывание российского экономиста А.Е. Шаститко: «реальный ход реформ является непреднамеренным результатом конфликта различных групп интересов» [155, с. 74].

П. 4 ст. 9 Федерального закона «О техническом регулировании» предусматривает возможность предоставления проекта решения заинтересованным группам для ознакомления [209]. Если у заинтересованных групп возникают замечания, то разработчик должен внести коррективы в проект технического регламента. Каждое государство, входящее в Таможенный союз, заинтересовано в обеспечении собственной экономической (в том числе продовольственной) безопасности. Государство-участник не станет одобрять правила, представляющие угрозу собственной продовольственной независимости (если отсутствует «захват» регулятора). Например, О.М. Рой отмечает, что «в Белоруссии сельское хозяйство является фактически государственным: там сырьё распределяется среди переработчиков по установленным схемам. Казахстан форсирует, в свою очередь, государственную поддержку по зерну» [120, с. 75]. Следовательно, в процессе регламентации происходит снижение требований к

качеству пищевых продуктов (в аспекте их количества и содержания) до уровня наименее развитой (с точки зрения экономических возможностей) стороны.

Именно этими тенденциями объясняются медлительные темпы регламентации качества пищевых продуктов в России и Таможенном союзе. Принятые правила, в свою очередь, ориентируются на интересы групп давления и негативно сказываются на конкуренции. Однако следует не забывать о том, что в российской системе технического регулирования помимо технических регламентов существуют добровольные стандарты качества. Но мы не можем отнести добровольные стандарты и технические регламенты к разновидности институтов, разделяя мнение Д. Норта, согласно которому институт включает в себя не только правила, но и механизм принуждения к их исполнению. Д. Норт указывал: «важный элемент механизма функционирования институтов состоит в том, что установление факта нарушения не требует специальных усилий и что нарушитель подвергается суровому наказанию» [87, с. 19]. Добровольные стандарты, таким образом, представляют собой формальные правила, которые устанавливают характеристики продукции, способ осуществления и характеристики процессов производства, реализации и утилизации с целью их многократного и добровольного использования фирмами.

В технических регламентах, в свою очередь, устанавливаются обязательные для исполнения требования к качеству пищевых продуктов (по аналогии Директив New Approach). Указание конкретных характеристик качества в данных формальных правилах, по мнению ряда российских сотрудников ВНИИС, может привести к формированию барьеров в торговле [9]. Поэтому в технических регламентах указываются лишь общие требования к качеству пищевых продуктов с закреплением минимальных пороговых значений показателей качества (в том числе безопасности). Конкретные характеристики качества пищевых продуктов и процессов производства имеют необязательный характер, то есть фиксируются в добровольных национальных и межнациональных стандартах.

Следует понимать, что требования добровольных стандартов не могут быть ниже соответствующих требований технических регламентов, но могут содержать

дополнительные (не указанные в технических регламентах) требования к качеству продукции. Таким образом, институциональное регулирование качества пищевых продуктов начинается с регламентации и продолжается стандартизацией качества. Технический регламент закладывает набор обязательных к применению требований к качеству пищевых продуктов, а добровольные стандарты качества предлагают конкретные значения характеристик пищевой продукции исходя из требований, указанных в технических регламентах.

Данная система могла бы отлично функционировать в России при двух обязательных условиях. Во-первых, добровольные национальные и межнациональные стандарты должны быть гармонизированы с техническими регламентами. Во-вторых, должен действовать принцип презумпции соответствия (по аналогии с Директивами Global Approach). В противном случае фирмы экономически заинтересованы пренебрегать добровольными стандартами в пользу технических условий, предполагающих номинальное соответствие продукции минимальным требованиям технического регламента.

Так называемая «третья сторона» институционального регулирования – некоммерческий сектор, реализует явную функцию контроля в части оценки соответствия продукции или технических условий требованиям регламентов. Однако, в отличие от отраслевых ведомств или отдельных чиновников, организации саморегулирования несут меньшую юридическую ответственность в случае оказания непрофильных услуг коммерческим фирмам. В данном случае речь идет о «захвате» регулятора, в роли которого выступает не государство, а организации саморегулирования, латентная функция которых заключается в получении дохода от предоставления фирмам услуг в области выдачи сертификатов соответствия [72]. Кроме того, такие организации зачастую являются инструментом в руках крупных фирм для ограничения доступа в отрасль потенциальных участников.

Государство, в свою очередь, не способно осуществить мониторинг качества пищевых продуктов в условиях нормативного вакуума и неопределенности на продовольственных рынках. Согласно Положению «О

мониторинге качества, безопасности пищевых продуктов и здоровья населения в РФ», под мониторингом понимается «система наблюдения, анализа, оценки качества и безопасности пищевых продуктов, материалов и изделий, контактирующих с пищевыми продуктами, питания и здоровья населения» [215]. Мониторинг предполагает сбор объективной информации о качестве пищевых продуктов, её системный анализ и оценку. Однако здесь возникает неурегулированный вопрос о перечне объективных показателей качества пищевой продукции и о методах системного анализа полученной информации, без которой государство не имеет возможности реализовать функцию контроля, следовательно, санкционировать неправомерное поведение.

Таким образом, ключевыми недостатками современной российской системы регулирования являются проблемы в части регламентации и, как следствие, контроля качества пищевых продуктов. По нашему мнению, данные проблемы обусловлены недостатками механизма взаимодействия заинтересованных сторон. При этом допущении нами переосмысляются роль и место стандартизации в системе регулирования качества пищевых продуктов.

Стандартизация, с точки зрения институционального подхода, представляет собой процесс разработки регуляций в виде формальных правил и неформальных ограничений (нормативных моделей). В этом смысле регламентация качества пищевых продуктов не продолжаться стандартизацией, а начинаться с неё, так как правила, априори, базируются на нормативных моделях поведения. Однако стандартизация осуществляется и по факту регламентации в форме добровольных национальных и межнациональных стандартов. Данный факт позволяет нам выделить два вида стандартизации (в зависимости от её отношения к регламентации): *ex post* и *ex ante*.

Ex ante стандартизация предполагает создание неформальных ограничений, которые выступают основой для будущих формальных правил, утверждаемых в процессе регламентации. *Ex post* стандартизация, в свою очередь, осуществляется уже после регламентации, когда существуют технические регламенты, закрепляющие результаты *ex ante* стандартизации. При этом *ex ante*

стандартизация, не учитывающая множественность требований к качеству и неориентированная на их постоянное обновление и актуализацию в соответствии с существующими и возникающими новыми рисками и угрозами качеству пищевых продуктов, как правило, приводит к крайне негативным социально-экономическим последствиям.

В истории институционального регулирования качества пищевых продуктов в России можно выявить множественные случаи, когда институты навязывали нормы поведения, отличные от преобладающих в обществе интересов¹⁶. Согласно мнению сотрудников ВНИИС, фирмы отказывались следовать законным предписаниям и поступали так, как велели их собственные представления [31]. Во всех этих случаях раскрывается суть проблемы легитимности правил – сознательного согласия заинтересованных групп с теми или иными ограничениями.

Задача *ex ante* стандартизации заключается в поиске нормативных моделей, как основы для выработки легитимных правил. Исходя из положений теории Дж. Бьюкенена, легитимность правил исходит из их способности содействовать реализации интересов социальных групп. Следовательно, эффективность регуляций определяется согласованностью данных интересов при включении требований в нормативную модель. Данная функция позволяет нам определить неформальные ограничения, вырабатываемые в ходе *ex ante* стандартизации, как «социальные стандарты качества». Введение термина «социальный стандарт качества» обусловлено путаницей, вызванной соотношением различных видов регуляций как продуктов *ex ante* и *ex post* стандартизаций. В первом случае безосновательно говорить о неформальных ограничениях как добровольных стандартах, так как они представляют собой основу для регламентации и формальных правил. Во втором случае, норма может вовсе не гармонизироваться с формальными правилами, имея добровольный и самостоятельный характер. Социальный стандарт качества, таким образом, представляет собой разновидность неформальных ограничений, отражающую требования

¹⁶ Например, действующая до 2002 года в России система обязательных стандартов ГОСТ Р.

заинтересованных групп к качеству и являющуюся обязательной основой для соответствующих институтов¹⁷. Исходя из этого, проблемы регламентации качества пищевых продуктов напрямую связаны с ex ante стандартизацией. Дело в том, что формальные правила при прочих равных условиях оказывают влияние на величину трансакционных и трансформационных издержек в зависимости от заложенных в их основу социальных стандартов. В связи с этим можно построить типологию социальных стандартов качества, учитывающую влияние правил на соотношение между данными издержками (см. рисунок 1), где ТИ – трансакционные издержки, СВ – социальные выгоды, ПИ – производственные (трансформационные) издержки и ЧВ – частные выгоды.

		Частные интересы	
		ПИ > ЧВ	ПИ < ЧВ
Общественные интересы	ТИ < СВ	«оруэлловские» социальные стандарты	Конвенциональные социальные стандарты
	ТИ > СВ	«Ложные» социальные стандарты	«laissez-faire» социальные стандарты

Рис. 1 – Типология социальных стандартов качества пищевых продуктов (составлено на базе схемы В.Л. Тамбовцева [134, с. 65])

Применительно к качеству продуктов питания, типы социальных стандартов могут быть охарактеризованы следующим образом.

Первый тип основан на принципе полного государственного вмешательства. Правила, построенные на данном типе социальных стандартов, устанавливают рамки поведения фирм, ограничивая их выбор в части производственных альтернатив. «Оруэлловские»¹⁸ социальные стандарты качества предлагают

¹⁷ Мы продолжаем идею Д. Норта, согласно которой институты включают в себя формальные правила, неформальные ограничения и характеристики принуждения к выполнению тех и других [88, с. 7]. Технический регламент представляет собой формальное правило, а социальный стандарт – признанную норму поведения.

¹⁸ Данное название посвящается литературному произведению Дж. Оруэлла «1984» с отсылкой на общество тоталитарного строя, где нет места индивидуальности.

набор требований к способу осуществления и характеристики процессов производства пищевых продуктов. Примером институтов, базирующихся на таких неформальных ограничениях, служит описанная нами ранее система обязательных стандартов ГОСТ. Неоспоримым преимуществом совокупности входящих в институт правил выступает их положительное влияние на уровень транзакционных издержек за счет регламентации производственных процессов. В этих условиях пропадает дифференциация: качество пищевых продуктов становится стандартизированным, следовательно, поддающимся всеобщей оценке. Снижаются транзакционные издержки поиска продукта и измерения его качества. Однако фирмы вынуждены нести несоизмеримые с их выгодами трансформационные издержки, что негативно сказывается на конкуренции и инновациях. Таким образом, данный тип институтов неэффективен по критерию Ролза, так как он не всегда приводит к равноправному доступу к ресурсам заинтересованных сторон. «Оруэлловские» социальные стандарты пригодны для командно-административной системы, где государство выполняет распределительную функцию и организует производственный процесс.

Противоположным (с точки зрения рыночной экономики) является второй тип социальных стандартов, основанных на принципе «laissez-faire» (невмешательства государства в экономику). Такие нормативные модели предъявляют требования не к производственному процессу, а к пищевым продуктам. В политике дерегулирования такая регуляция предполагает модель конечного результата производственной деятельности, оставляя за фирмой право на самостоятельный выбор способа достижения данного результата. Однако, как было сказано ранее, фирмы, действующие на рынке до введения правила, заинтересованы в продвижение своих интересов относительно содержания регуляций. А именно, группы давления могут оказывать влияние на ex ante стандартизацию, занижая требования к качеству пищевых продуктов. Это приводит к экономии производственных издержек, но сказывается на росте естественной неопределенности в условиях несбалансированности рынков. Конечные регуляции, несмотря на свою популярность, не являются эффективным

по критерию Калдора-Хикса. Суть критерия заключается в том, что состояние экономики после регламентации является предпочтительным по сравнению с состоянием до введения правила, если те, кто получит выгоду от перехода к новому состоянию экономики, могут компенсировать убытки тем, кто их понес от этого перехода, и все равно остаться в выигрыше [90, с. 35]. В российском примере выигрывающая сторона (оппортунисты) не способна и не заинтересована компенсировать убытки проигравшей стороне – потребителям.

Третий тип социальных стандартов пренебрегает как общественными, так и частными интересами. Такая ситуация возможна лишь в одном случае, когда происходит «захват» регулятора одной или несколькими фирмами с целью получения или закрепления рыночной власти. Мы охарактеризовали данный тип социальных стандартов «ложными», так как государство номинально ориентируется на общественные интересы, но, де-факто, обслуживает частный интерес. Построенные на данном типе правила не формируют структуру устойчивого взаимодействия между потребителями и фирмами и, в тоже время, вносят ряд существенных ограничений по входу в отрасль новых участников. В результате принимаемые правила не способствуют Парето-улучшениям. Оценка эффективности регуляций, согласно социологу и экономисту В. Парето, должна придерживаться критерию: всякое изменение, которое никому не приносит убытков, а некоторым людям приносит пользу (по их собственной оценке), является улучшением. По мнению В.И. Одинцовой, критерий Парето подразумевает, что «должны приниматься только те решения законодателя, которые получили единогласную поддержку всех членов общества» [90, с. 32]. Однако в российском случае наблюдается ухудшение уровня благосостояния всего общества, обусловленное несовершенной конкуренцией¹⁹.

На наш взгляд, наиболее оптимальным приоритетом институционального регулирования выступают институты, основанные на конвенциональных

¹⁹ Примечательно, что принятый в 2014 году Технический регламент «О безопасности мяса и мясной продукции» может быть отнесен к данному типу институтов. Запрет домашнего (подсобного) уоя животных ограничил доступ на продовольственные рынки для личных подсобных и крестьяно-фермерских хозяйств. В результате этих мер следует ожидать сокращение на рынках доли свежего мяса и увеличение цен на него. В свою очередь, ожидается прирост доли замороженного мяса. Как следствие, помимо снижения качества мяса и увеличения цен, мелкие производители понесут финансовые убытки и будут вынуждены уйти с рынка, освободив нишу для крупных фирм.

социальных стандартах качества пищевых продуктов. Такие институты оказывают понижающее воздействие на уровень естественной неопределенности, учитывая частные интересы (как соотношение выгод и издержек). Таким образом, конвенциональный социальный стандарт предлагает не только учет частных и общественных интересов, но и их согласование. При этом следует учитывать условия сознательного отказа от константы максимизирующего поведения со стороны заинтересованных групп и их принципиального согласия с регуляциями. Как указывал Г. Саймон: «модель удовлетворяющего поведения богаче, чем модели максимизирующего поведения, так как они дают не только понятие равновесия, но и предлагают метод его достижения» [195, р. 263]. Исходя из этого, соглашение заинтересованных групп с нормой не только придает правилам необходимое свойство легитимности, но и предполагает достижение экономического равновесия.

Социально-экономический смысл конвенциональных социальных стандартов качества пищевых продуктов может быть описан через концепцию Л. Тавено – «экономику соглашений». Рассуждая о координации человеческой деятельности, Л. Тавено отмечал, что неопределённость, возникающая при проблеме взаимодействия, перестаёт сводиться исключительно к вопросу распределения информации. Неопределённость связана с интерпретативной рациональностью заинтересованных групп, а её снижение достигается благодаря наличию конвенции (общих «рамочек оценки»), с помощью которой индивиды и их группы способны классифицировать значимые элементы ситуаций [138, с. 86]. Внутренний источник неопределенности, таким образом, кроется не столько в проблемах координации деятельности фирм посредством формальных правил, сколько в природе конвенций между разнородными требованиями заинтересованных групп на уровне неформальных ограничений.

Л. Тавено указывал: «в самом обычном случае любое взаимодействие неопределенно, ибо в нем участвуют разнородные стороны, оно разворачивается во времени и нацелено на товар или услугу, которые заранее невозможно полностью специфицировать» [138, с. 85]. Поэтому снижение неопределенности

на продовольственных рынках предполагает конструирование конвенции через процедуру агрегирования различных оценок. При этом Тевено отмечал, что «конвенциональное конструирование – это перманентное индивидуальное и коллективное занятие» [138, с. 86]. Потребители принимают решение исходя из своих предпочтений и имеющиеся у них информации о продукте. Фирмы, в свою очередь, определяют характеристики производственного процесса. Таким образом, акт свободного потребительского выбора в пользу того или иного пищевого продукта свидетельствует о факте социального согласия.

Рынок, таким образом, рассматривается Л. Тевено «как место проверки и оценки качества благ» [138, с. 91]. Из этого выходит, что эффективность конкуренции продовольственных рынков обуславливается преобладающим способом проверки и оценки качества пищевых продуктов. Однако в условиях высокого уровня трансакционных издержек измерения со стороны потребителей и оппортунистического поведения со стороны фирм, проверка и оценка качества (с точки зрения преобладающих в обществе требований) затруднена. Иными словами, когда пищевые продукты теряют свою семантическую определенность, а репрезентация качества заменяется имитацией, мы не можем судить об эффективной конкуренции на продовольственных рынках. Сложившаяся в условиях саморегуляции конвенция разрушается с помощью репрезентации истинного качества пищевых продуктов по мере раскрытия информации об их характеристиках и получения знаний об их влиянии на здоровье конечных потребителей.

Таким образом, мы в очередной раз приходим к выводу о необходимости проведения активной государственной политики в сфере регулирования качества, призванной обеспечить повышение и репрезентацию качества пищевых продуктов посредством институтов. Однако обеспечение легитимности правил – важная, сложная, даже деликатная задача *ex ante* стандартизации: как конвенцию не подменить «единственно верной» позицией. Решение этой задачи возможно за счет согласования интересов социальных групп и их включения в социальный стандарт качества пищевых продуктов в форме требований. Конвенциональный

характер таких социальных стандартов позволяет судить об их эффективности, так как они предлагают удовлетворительный (с точки зрения заинтересованных групп) способ проверки и оценки качества пищевых продуктов. Конвенция не только содействует эффективности (адаптивности) институтов, снижая издержки государства по обеспечению функции контроля, но и содействуют Парето-улучшениям, определения равновесие на продовольственных рынках.

Выводы по первой главе

Рассмотрев теоретико-методологические и прикладные аспекты институционального регулирования качества пищевых продуктов, мы пришли к ряду научных выводов, которые позволяют очертить логику институционального регулирования в современных российских социально-экономических условиях.

Мы выяснили, что практика институционального регулирования в различных странах может быть объяснена через набор теоретических положений, задающих концептуальную основу регулирования качества. Следует упомянуть, что большинство мер институционального регулирования находит свою аргументацию в теориях общественного интереса, согласно которым «провалы рынка» препятствуют обеспечению качества пищевых продуктов. Однако нами была затронута и противоположная точка зрения, подразумевающая ангажированность мер институционального регулирования частными интересами отдельных фирм и их объединений. Кроме того, в теории и практике набирает популярность политика дерегулирования, переосмысляющая необходимость государственного вмешательства через призму идей саморегуляции рынка.

Именно последнее теоретическое положение закладывает концептуальные основы практики институционального регулирования качества пищевых продуктов в странах с рыночной экономикой (таких как США и страны ЕС). Сформулированная в форме «Нового» и «Глобального» подходов концепция саморегуляции предполагает постепенное замещение активной государственной политики в области регламентации качества пищевых продуктов добровольной

стандартизацией и сертификацией. Результативность данной концепции в развитых странах в совокупности с её теоретической обоснованностью определила вектор трансформации системы регулирования качества пищевых продуктов в России.

Однако мы выявили, что переход системы регулирования в России на международные принципы привел к неоднозначным результатам. С одной стороны, отказ от обязательных государственных стандартов качества пищевых продуктов предоставил фирмам свободу в выборе системы менеджмента качества. С другой, стали обостряться проблемы в части физической и экономической доступности качественных пищевых продуктов для потребителей. В условиях положительных трансакционных издержек ограниченно рациональный потребитель не способен отличить качественный продукт от некачественного аналога. Оппортунисты, в свою очередь, убеждают его в качестве своего продукта с помощью маркетинговых и технологических уловок. В результате пищевые продукты теряют свою семантическую определенность, а репрезентация их качества замещается имитацией.

На фоне негативной демографической ситуации (в аспекте состояния здоровья населения и средней продолжительности жизни [129]) последняя тенденция напрямую противоречит государственным приоритетам в сфере национальной продовольственной безопасности. В связи с этим мы решили обратиться к неоинституциональной теории государственного регулирования.

С точки зрения данной теории, обеспечение качества возможно за счет институтов, оказывающих влияние на уровень неопределенности за счет ограничительных рамок поведения, организующих взаимоотношения между экономическими агентами. Когда рыночная саморегуляция неэффективна по причине высокого уровня трансакционных издержек, на государство возлагается важная функция по институциональному регулированию качества пищевых продуктов посредством установления эффективных регуляций. Однако здесь возникает содержательный, особо актуальный для российской действительности вопрос: как добиться эффективности регуляций?

Мы предлагаем следующий вариант ответа: эффективность регуляций зависит от согласованности общественных и частных интересов. В этом ключе происходит переосмысление роли и места стандартизации в системе регулирования качества пищевых продуктов. Стандартизация осуществляется не только после (*ex post*), но и до (*ex ante*) принятия формальных правил, задавая их содержательную основу. Такой основой в процессе регламентации выступает результат *ex ante* стандартизации – социальные стандарты качества пищевых продуктов как нормативные модели, отражающие интересы социальных групп.

В зависимости от влияния формальных правил на уровень трансакционных и трансформационных издержек мы выстроили типологию лежащих в их основе социальных стандартов качества пищевых продуктов. Сопоставляя данные типы, мы пришли к выводу о необходимости формирования легитимных формальных правил, основанных на конвенциональных социальных стандартах. Конвенциональные социальные стандарты предполагают образование конвенции между заинтересованными группами в части предъявляемых к качеству пищевых продуктов требований. Они содействуют семантической определенности пищевых продуктов и выступают основой эффективных регуляций.

Однако на сегодняшний момент в науке отсутствует информация о природе социальных стандартов качества пищевых продуктов и возможности их использования при регламентации и *ex post* стандартизации, что открывает перспективы развития концептуальных основ институционального регулирования в русле неинституциональной теории.

Глава 2. Методология институционализации социальных стандартов качества пищевых продуктов

Каждое новое поколение исследователей призвано пройти тернистый путь через дебри науки и не побояться проложить маршрут к глубинным уровням её бытия. Отправной точкой в данном процессе служит непреодолимое любопытство исследователя к ранее проигнорированным или ещё незамеченным явлениям. Однако возникают преграды в виде постулатов существующих парадигм. Как точно отметил Дж. М. Кейнс в своём предисловии к «Общей теории»: «трудности не в новых идеях, а в освобождении от старых, которые проникли во все уголки сознания тех, кто были воспитаны так же, как и большинство из нас» [65, с. 41].

Современное состояние социальных наук свидетельствует о том, что многие, на первый взгляд, экономические явления не могут быть познаны сугубо экономическими методами. Данный тезис был выдвинут ещё Дж. Ст. Миллем, который отмечал, что «едва ли найдутся практические вопросы, даже стоящие по своей природе ближе всего к чисто экономическим, которые можно решать, основываясь лишь на одних экономических посылах» [83, с. 83]. Однако эта предпосылка политэкономии была позабыта в связи со стремлением неоклассиков наделить экономику статусом «чистой» науки. Попытки американских институционалистов обратиться к основам путем внедрения социологических принципов в методологию экономической теории не ознаменовались теоретической революцией, но содействовали созданию почвы для развития нового взгляда на сущность экономических явлений. Основным вкладом американского институционализма являлось представление общества как особой формы организации индивидов и их групп, которая включает в себя системы правил. Этот взгляд выступил основой для экономических исследований в области социального порядка, явления которого не всегда могут быть объяснены привычным экономическим образом мысли.

Однако к середине XX века данный подход был потеснен концепцией, предложенной представителями неинституционализма. Отличительной

особенностью «новой» теории стало использование методологии неоклассики, прежде всего, методологического индивидуализма. Если у ранних институционалистов делался акцент на влиянии институтов на поведение, то неоинституционалисты занялись исследованием деятельности людей по созданию институтов. Но сегодня такой подход уже не кажется достаточным для познания сложных явлений социального порядка, таких как социальные стандарты качества. Остро ощущается потребность в концептуально-методологическом обновлении неоинституциональной теории на базе опыта социологов, которые в большей мере преуспели в исследовании вопросов организации социального порядка.

Результаты представленных в данной главе исследований получены при поддержке Международной Ассоциации Институциональных Исследований, в частности эксперта в области экономических и социальных учений – к.э.н., доцента Г.М. Самошиловой, совместно с которой был опубликован ряд ключевых работ [58; 126].

2.1. Институциональное проектирование и конвенциональное конструирование качества пищевых продуктов

Мы уже приводили высказывание В.Л. Тамбовцева, что на данный момент отсутствует полноценная неоинституциональная теория государственного регулирования. Причина этого кроется в недостаточной проработке методологии институционального проектирования, что делает её непригодной для реализации практических целей регламентации качества пищевых продуктов. Согласно В.Л. Тамбовцеву, институциональное проектирование представляет собой деятельность (теоретическую и практическую) по сознательному формированию новых институтов или «культурных инноваций» [136, с. 84]. Исходя из его идеи, успешность регламентации и *ex post* стандартизации (как этапов институционального проектирования) зависит от соответствия социальных стандартов культурному пространству того общества, где утверждаются правила.

Иными словами, регламентация качества пищевых продуктов должна исходить из социально-культурных особенностей конкретного общества, включая специфику его развития и функционирования.

В экономической теории о данных особенностях известно крайне мало, так как большинство исследователей пренебрегали ими, считая их заданными и малозначимыми в контексте главенства экономических отношений над остальными. Примечательно, что представитель австрийской школы – К. Менгер, настаивал на теоретическом осмыслении социального порядка. Социальный порядок, согласно Менгеру, есть выражение общей (родовой) сущности, порождаемой через действие индивидуальных экономических расчетов [81, с. 457]. Таким образом, социальным порядком, по мнению Менгера, является естественный порядок, достигаемый посредством рынка. Однако в истории экономической мысли имеются и обратные примеры. Один из основоположников немецкой исторической школы – Г. Шмоллер, считал, что социальный порядок выступает непосредственным продуктом коллективной воли людей, закладывающей особую (исторически обусловленную) специфику и организацию [158, с. 23].

Попытка объединения двух противоположных подходов и выведения единого взгляда на природу социального порядка была предложена А. фон Хайеком. Он выдвинул концепцию культурной эволюции, согласно которой социальный порядок представляет связь множества общественных подсистем, позволяющих индивидам и их группам выстраивать правильные ожидания, ознакомившись лишь с фрагментом целого [181, р. 36]. В зависимости от уровня анализа, Хайек выделял два уровня социального порядка: макро- (расширенный) и микропорядки. Задача концепции культурной эволюции как раз призвана объяснить природу и устойчивость уровней социального порядка.

Теоретическая значимость данной концепции в разрешении поставленной нами задачи заключается в её объяснительной способности явления социальных стандартов как конвенций качества пищевых продуктов на макро- (между заинтересованными группами) уровне за счет согласования интересов,

свойственных микроуровням. Дело в том, что социальные стандарты представляют собой институциональную форму конвенций качества (как соглашений заинтересованных групп с набором требований, способов проверки и оценки качества), без которых расширенный порядок и социальное взаимодействие не представляются возможными. Институты не могут существовать без нормативных моделей поведения, а общество не функционирует без институтов (если только мы не принимаем допущение о нулевом уровне трансакционных издержек).

Расширенный порядок характеризуется Хайеком как спонтанный, возникающий вследствие сознательных действий заинтересованных групп, направленных на преследование собственного интереса. Иными словами, формирование расширенного порядка представляет собой эндогенное конвенциональное конструирование. При этом он допускал возможность искусственного создания расширенного порядка, предполагая экзогенное (по отношению к эволюции общества) институциональное проектирование. Таким образом, *ex ante* стандартизация может рассматриваться двояко: в контексте естественного и искусственного образования расширенного порядка.

Рассмотрение *ex ante* стандартизации в контексте конвенционального конструирования социального порядка не является новым, что подтверждается исследованиями французских социологов: Л. Тевено, Л. Болтански и Ф. Эмар-Дюверне. В их основе заложена идея конвенционального конструирования качества как источника множественности форм координации [172]. Рыночное взаимодействие потребителей и фирм подразумевает обязательное условие эквивалентности товаров, которое может достигаться тремя путями: стандартизацией, информационными сигналами и ценовой координацией. Каждая из этих форм координации устанавливает конвенцию качества, опосредующую взаимодействие и определяющую степень устойчивости социального порядка в целом [164, с. 109].

Ортодоксальный экономический ракурс на образование расширенного порядка превозносит механизм ценовой координации, который дополняется

информационными сигналами в условиях естественной неопределенности. Однако если интересы заинтересованных групп противоречат друг другу, то конвенция качества на уровне расширенного порядка может складываться с помощью трех перечисленных ранее форм координации. Неэффективность ценовой координации исходит из невозможности потребителей оценить качество только исходя из цен на пищевые продукты. Информационные сигналы в условиях асимметрии информации и оппортунизма имитируют качество, а не репрезентируют его. По мере роста уровня знаний о пищевых продуктах, развития культуры хозяйствования и потребления такие конвенции качества будут разрушаться, приводя к необходимости постоянного конвенционального конструирования.

Один из основных тезисов нашего исследования заключается в том, что несостоятельность ценовой и информационной координации не должна сводиться исключительно к предпосылке ограниченной рациональности потребителей. По мнению Тевено, важную роль в процессах конвенционального конструирования играют объекты, относительно которых происходит взаимодействие. Он писал: «признавая роль объектов в процессе координации, мы снижаем требования к рациональности людей, частично перенося их на внешнюю среду и на процедуры координации» [139, с. 74]. То есть логика поведения и взаимодействия потребителей и фирм обусловлена спецификой требований, предъявляемых к качеству пищевых продуктов различными заинтересованными группами²⁰. Следовательно, *ex ante* стандартизация тесно связана с иными формами координации и от этой взаимосвязи зависит устойчивость расширенного порядка.

Для обеспечения возможности взаимодействия (в том числе в условиях рыночных отношений) индивидам и их группам необходимо договориться об общих требованиях, способах проверки и оценки качества пищевых продуктов. Облегчает взаимодействие наличие социальных стандартов качества, которые позволяют потребителям идентифицировать, классифицировать и определить

²⁰ В данном аспекте проблемы «ухудшающего отбора» и оппортунистического поведения приобретают совершенно иную интерпретацию. Причина несостоятельности ценовой формы координации кроется в различиях подходов к проверке и оценке качества, присущих потребителям и фирмам [176].

способ использования пищевых продуктов исходя из их качеств, а фирмам принять решение о производстве и реализации того или иного продукта²¹.

Смягчение проблемы координации, хоть в какой-то мере, стало возможным за счет выработки (на протяжении длительного сотрудничества) нормативных моделей и процедур проверки и оценки качества пищевых продуктов – устойчивых конвенций качества, призванных упростить процесс переработки, организации и использования информации об объектах материального мира в процессе повторяющихся трансакций.

Социальные стандарты качества воплощаются в институтах через формальные правила (Технические регламенты, Директивы, Законы и т.п.), являясь неформальными ограничениями деятельности экономических агентов. Расширенный порядок, по мнению Хайека, представляет собой переплетение данных правил, комбинация которых никем не запрограммирована, следовательно, считается спонтанной. Его устойчивость, в свою очередь, обуславливается культурной эволюцией – совокупностью непрерывных процессов конкуренции и отбора институтов. Согласно Хайеку, сохраняются те институты, которые дают обществу больше шансов на выживание.

Тем не менее, культурная эволюция не всегда проходит по оптимальной траектории, что объясняется зависимостью от исторически выбранного пути развития (path dependence) и QWERTY-эффектами.

Парадоксом культурной эволюции являются примеры замещения эффективных институтов неэффективными (с точки зрения оптимального использования ресурсов). Этому свидетельствует длительная история институционального регулирования качества пищевых продуктов в России. Например, советская система стандартов ГОСТ предполагала унификацию процессов производства, хранения и реализации пищевых продуктов, основанную не на самом совершенном (по тем временам) уровне технологии. Советская

²¹ Через данный тезис объясняется ряд проблем, возникающих у фирм при производстве и реализации пищевых продуктов. Например, в Израиле производители вынуждены практиковать «шхиту» – ритуальный убой скота. Данный способ достаточно сложен и трудоемок: начиная от требований к убийству животного и разделки его туши, заканчивая требованиями к образованию и морали самого забойщика. Если мясо животного не получено с помощью шхиты, то ортодоксальные иудеи не используют данный продукт в пищу, идентифицируя его как некашерный (или некачественный).

пищевая промышленность отставала от международных стандартов в части уровня технологии обработки пищевого сырья. Однако международный опыт игнорировался исходя из идеологических соображений. В итоге неэффективные (неадаптивные) институты за длительный период своего существования сформировали логику производственной деятельности (хозяйственные уклады) и культуру потребления целого ряда поколений.

Именно эти аспекты определили провал перехода на западные принципы институционального регулирования в России. Столь резкий отказ от институтов, построенных на «оруэлловских» социальных стандартах качества, и переход к политике дерегулирования считается нереалистичным. Фирмы не способны моментально перестроиться на новый хозяйственный уклад: начиная от обновления производственных фондов и технологии производства, заканчивая выработкой этики хозяйствования. Вдобавок к этому, потребители, непривычные к дифференциации, не успевают переориентировать культуру потребления и продолжают ориентироваться на несуществующий ГОСТ. Высокие издержки перехода на новые формы хозяйственных укладов и развития культуры потребления способствовали нарастанию дискуссий о возвращении к «старой» системе. Как указывал известный российский экономист – Р.И. Капелюшников, «культурная эволюция действует не по-дарвиновски, а по-ламаркистски: она допускает наследование приобретенных признаков» [62, с. 519].

В данном случае фиксируется феномен зависимости институтов от исторически выбранного пути развития. По мнению английского экономиста Д. Паффета: «зависимость от предшествующего развития для институтов, вероятно, будет вполне подобна зависимости от предшествующего развития для технологий, поскольку обе основаны на высокой ценности адаптации к некой общей практике, так что отклонения от неё становятся слишком дорогостоящими» [192, р. 283]. Таким образом, траектория культурной эволюции отталкивается от уже существующего состояния расширенного порядка и не приемлет «шоковых» мер институционального проектирования.

Институциональное проектирование представляет собой попытку изменения траектории культурной эволюции, путем сознательной и контролируемой стандартизации и регламентации. Примером неудачного институционального проектирования служит попытка трансформации национальной системы регулирования качества пищевых продуктов в России с её переориентацией на международные принципы. Расширив наши представления о природе социального порядка, мы можем констатировать, что впоследствии трансформации в российском обществе произошло столкновение «новых» формальных правил и «старых» неформальных ограничений, сформированных ещё во времена существования ГОСТов. Именно этим объясняется возникшая критическая неопределенность²² на продовольственных рынках и имитация качества пищевых продуктов.

С момента начала трансформации в России продовольственные рынки наполнились импортными товарами. В свою очередь, отечественные производители в условиях конкуренции перестроились на новые хозяйственные уклады, ориентированные на дифференциацию продукта. Однако многие российские потребители, не привыкшие к многообразию, продолжают идентифицировать качество пищевых продуктов исходя из советского эталона [75]. Фирмы, выявляя специфику потребительской культуры и поведения, стали сопровождать свой продукт информационными сигналами: «ГОСТ», «Сделано в СССР», тем самым имитируя качество пищевых продуктов и манипулируя потребителем. В этом смысле можно отнести сформированные в советскую бытность социальные стандарты качества пищевых продуктов к QWERTY-эффектам.

Согласно российским экономистам Р.М. Нурееву и Ю.В. Латову: «QWERTY-эффектами в современной научной литературе называются все виды сравнительно неэффективных, но устойчиво сохраняющихся стандартов, которые

²² В отличие от естественной, критическая неопределенность связана с унификацией объектов материального мира, то есть уровень критической неопределенности находится в обратной зависимости с качеством благ.

демонстрируют, что «история имеет значение»²³ [89, с. 233]. Несмотря на то, что российское общество находится под влиянием процессов глобализации и унификации, в нём продолжают существовать неэффективные институты. Причина этого кроется в том, что культурная эволюция проходит не через индивидуальный, а через групповой отбор. То есть во главу конвенционального конструирования посредством *ex ante* стандартизации ставятся заинтересованные группы, которые на протяжении длительного периода времени выработали свои представления о качестве пищевых продуктов.

Социальные стандарты качества онтологически расположены между миром природных объектов (материальным (объективным) миром) и их восприятием со стороны индивидов (субъективным миром), находясь в зависимости от того и другого. Ещё Д. Норт отметил: «если мы принимаем точку зрения о существующей ограниченности знаний индивида и его способности к вычислениям и расчётам, то мы должны проводить различие между реальным миром и его восприятием со стороны индивида» [87, с. 41]. В исследованиях потребления пищевых продуктов существует мнение, согласно которому эти различия обусловлены исключительно психологическим и физиологическим восприятием индивидов – законом оценки продовольствия Абея, согласно которому вкус пищи приносится в жертву её калорийности до момента насыщения [166]. Однако в действительности данные различия характеризуются не столько генетическими и психологическими особенностями, сколько социально-культурным контекстом взаимодействия индивидов, что подтверждается исследованиями ряда ученых [32; 179].

Таким образом, от исследования конвенционального конструирования качества на уровне расширенного порядка мы переходим к рассмотрению его основы – микропорядков, где центральное место в выработке конвенций качества занимает взаимодействие не социальных групп, а индивидов. Ключевой движущей силой конвенционального конструирования выступает

²³ Изначально термин «QWERTY-эффект» был предложен П. Дэвидом для описания парадокса популярности стандартных клавиатур с QWERTY раскладкой клавиш по сравнению с более эргономичными клавиатурами Дворака [173].

интенциональность индивидов, то есть их естественное стремление снизить уровень критической неопределенности [86, с. 16]. Целенаправленность действий индивидов по выбору и использованию пищевых продуктов предусматривает осмысление этих действий²⁴. Следовательно, индивиды стремятся снизить уровень критической неопределенности за счет объективации своих представлений и социального сближения.

Как указывал Л. Тевено: «действие может быть обоснованным или осмысленным только в той мере, в которой оно связано с сущностями, обладающими достаточной универсальностью, позволяющей выйти за рамки частностей и случайностей и осуществить сближение» [139, с. 75]. Применительно к пищевым продуктам, индивиды способны вырабатывать различные обоснования действий: от аргументации полезности продукта для своего здоровья, до принятия производственных решений о технологии производства. В условиях расширенного порядка индивиды обладают достаточной квалификацией для идентификации качества пищевых продуктов, которая зависит от присущего им контекста. Л. Тевено привлек внимание к тому, что люди действуют в контексте, образованном текстами, законами, учётными единицами, критериями оценок [138, с. 96]. Именно существование общего контекста опосредует существование микропорядков, в рамках которых индивиды демонстрируют свою приверженность к определенной группе, связывая себя локальными неформальными ограничениями, четко отделяющих их от контрагентов в процессе рыночного взаимодействия.

В этом смысле рынок представляет собой культурное пространство, на котором происходит столкновение различных нормативных моделей и осуществляются процессы культурной эволюции. М. Аболафия, поясняя выражение «рынки как культура», отмечает, что «будучи местами осуществления повторяющегося взаимодействия/транзакций, рынки предполагают свои собственные, особенные совокупности взаимных пониманий («understandings»). Эти понимания одновременно стимулируют и ограничивают действия. Иными

²⁴ Советский философ М. Мамардашвили заявлял о том, что в такой ситуации «в понятии знание тавтологически заключено предположение, что тот, кто знает предмет А, знает своё состояние ума относительно А» [79, с. 19].

словами, участники рынка используют их как для преследования собственных интересов, так и для ограничения спектра возможных альтернатив. Такие понимания рождаются из взаимодействия, а затем подвергаются институционализации» [1, с. 431]. Таким образом, мы в очередной раз подчеркиваем, что конвенциональное конструирование качества пищевых продуктов на уровне расширенного порядка отталкивается от пониманий качества, присущих заинтересованным группам и образующих микропорядки.

Тем не менее, остается открытым вопрос о возможности институционального проектирования при условии существования QWERTY-эффектов. С точки зрения концепции культурной эволюции ответ на данный вопрос положительный, но, очевидно, не в том виде, в котором мы наблюдали трансформацию в России. В случае с институциональным регулированием качества пищевых продуктов произошло заимствование «западных» формальных правил и их погружение в совокупность неформальных ограничений, характерных для постсоветского пространства. Учитывая феномен зависимости от исторически выбранного пути развития, данный проект был обречен на провал.

Реформаторам следовало понимать, что институциональное проектирование – это сложный процесс, который не подменяет, а дополняет культурную эволюцию. Он должен проходить постепенно, путем взращивания новых институтов, а не путем разрушения сложившихся за длительный период норм и правил. Ликвидация института посредством принятия нового закона не способна изменить набор пониманий и нормативных моделей, присущих заинтересованным группам. Иначе существует риск того, что институт не будет функционировать, так как индивиды и их группы откажутся следовать законным предписаниям. Более негативные последствия могут произойти при переходе от политики жесткого государственного регулирования к дерегулированию. В этом случае уместно высказывание Р.И. Капелюшникова: «игра по «плохим» правилам может быть лучше, чем игра без правил» [62, с. 529].

Перед институциональным проектированием ставится важная задача – ликвидация парадоксов культурной эволюции за счет внедрения культурных

инноваций, призванных изменить траекторию развития общества в русло наилучших альтернатив. Исходя из этого, трансформацию системы регулирования качества пищевых продуктов в России следовало начинать с выявления взаимных пониманий качества пищевых продуктов, постепенно переходя к процессам *ex ante* стандартизации и регламентации. Таким образом, объектом институционального проектирования является не совокупность формальных правил, а конвенции качества (в том числе социальные стандарты), которые складываются в обществе за счет взаимодействия заинтересованных групп.

Главным недостатком существующей методологии институционального проектирования является её ориентация на поиск эффективных универсальных правил и способах их внедрения. С одной стороны, такой подход значительно преувеличивает когнитивные способности реформаторов. С другой, представляет собой скорее политический инструмент на вооружении у определенных идеологий, а не научную концепцию, призванную объяснять существующие (а не идеальные) формы социального порядка. Мы, в свою очередь, отталкиваемся от более широкого понимания сущности социального порядка (как совокупности естественных форм координации деятельности индивидов и их групп) и предлагаем рассматривать институциональное проектирование без отрыва от процессов конвенционального конструирования качества пищевых продуктов.

Таким образом, возникает потребность в новой методологии, которая бы объединяла процессы конвенционального конструирования и институционального проектирования социального порядка в единую модель, предлагающую объяснение устойчивости социальных стандартов качества пищевых продуктов и способы устранения парадоксов культурной эволюции. Дело в том, что до сих пор остаются открытыми вопросы, касающиеся взаимосвязи микро- и макро- порядков. Остается неизвестной логика *ex ante* стандартизации и, самое главное, неясны причины и механизмы изменения социальных стандартов качества пищевых продуктов.

2.2. Институционализация социальных стандартов качества пищевых продуктов

Развитие концептуальных основ институционального регулирования качества пищевых продуктов возможно за счет их дополнения методологией, способной описать и объяснить взаимозависимость микро- и макро- порядков, процессов конвенционального конструирования и институционального проектирования качества пищевых продуктов. При этом мы вынуждены констатировать, что построение такой методологии усложняется разграничением принципов индивидуализма и холизма, предполагающих различную трактовку взаимовлияния индивидов, их групп и институтов.

Вопросы взаимодействия правил и индивидов волновали не одно поколение ученых экономистов и социологов, что подтверждает их теоретическую значимость в социальных науках в целом. Кроме того, данные вопросы имеют огромную онтологическую актуальность в связи с непрерывным поиском способов объяснения воздействия заинтересованных групп на институты и наоборот. Общая предметная область и уже назревшая необходимость раскрытия вопроса о взаимовлиянии, на первый взгляд, должны были сплотить экономистов и социологов в едином исследовательском порыве. Однако до сих пор существует ряд существенных противоречий. И сейчас мы можем наблюдать периодически возникающие дискуссии между теоретиками касательно методологического выбора: индивидуализм или коллективизм.

Примечательно, что экономисты традиционно отстаивают позицию методологического индивидуализма, а социологи – коллективизма (холизма). Но представитель американского институционализма – Т. Веблен, выступил с попыткой изменения методологической доктрины экономической науки. Институты вошли в экономическую теорию как принятая система общественной жизни и привычный образ мысли, руководствуясь которым живут люди [28, с. 202]. Институциональная среда понималась Вебленом как социально оформленное проявление расширенного порядка, мало зависящего от воли

отдельного индивида. При этом сама воля и действия индивидов напрямую зависят от качественного наполнения институциональной среды. По мнению Т. Веблена «социальные институты являются особыми способами существования общества, которые образуют особую систему общественных отношений и, следовательно, в свою очередь, выступают действенным фактором отбора» [28, с. 200]. Очевидно, что такой подход гораздо ближе к социологическому принципу социального детерминизма, нежели к экономической методологии индивидуализма.

В разрез общепринятому мнению корни американского институционализма ближе к социологии Э. Дюркгейма, нежели к воззрениям представителей новой немецкой исторической школы. Автор концепции социологизма считал, что «можно назвать институтом все верования, все поведения, установленные группой» [46, с. 19]. В этом смысле институты существуют и образуются вне индивидуального сознания, являясь для индивида внешними детерминантами. Они способны оказывать принуждающее воздействие на волю индивидов и их групп, предопределяя их действия и поступки согласно общественной функции. В свою очередь, представитель исторической школы – М. Вебер, делал акцент на индивидуальном характере формирования социальных институтов, предполагая рационально признанные всеми участниками на основе общего согласия «целевые союзы» [26, с. 538]. Он не только использовал понятие «институт» применительно к организациям, но и предполагал возможность сознательного (целерационального) влияния индивидов на общественные структуры.

Эту позицию пытался развить Т. Парсонс в своей теории социального действия. Система действий, согласно данной теории, состоит из, так называемых, единичных актов, которые имеют субъективную (по наполнению) концептуальную структуру [95, с. 40-42]. Структура единичного акта демонстрирует явную связь ранней теории действия Парсонса с концепцией М. Вебера. Однако в процессе теоретизирования, Т. Парсонс пришел к системно-функциональному подходу, который приблизил его к дюркгеймовской социологии. В обновленной теории социальное действие рассматривается через

ряд подсистем, каждой из которых Парсонс приписывал собственную функцию [96, с. 18]. Одной из главных подсистем действия является общество, которое само образовано набором подсистем, фактически выраженных в институтах. Из этого следует определение института, как системы стандартизованных ожиданий, рассматриваемых относительно их места в общей системе и достаточно глубоко пронизывающих действия, чтобы их можно было признавать без доказательств как законные [95, с. 320]. В данном случае, институты понимаются как факторы, от которых зависят действия индивидов. Примечательно, что Парсонс пытался обозначить зависимость институтов от индивидуального действия, но итогом его работы стала теория, где главенствующая роль отдается структуре.

Совершенно иной подход, основанный на принципе методологического индивидуализма, представлен в феноменологической традиции А. Шюца. Опираясь на общие философские принципы феноменологии Гуссерля, он полагал, что «мы можем продвинуться далеко вперед в исследовании таких социальных феноменов, как всевозможного рода социальные институты, не отказываясь от базисной схемы соотнесения, которую можно сформулировать следующим образом: что означает все это для нас, научных наблюдателей?» [162, с. 100]. При исследовании социального порядка Шюц рассматривал его как интерсубъективный «жизненный мир», который не является объективным, а лишь считается таковым в рамках сложившихся типизаций. Именно типизации образуют форму микропорядка, воспринимаемого индивидами как система норм и правил, фактическое наполнение которых зависит от регулярности и глубины социального взаимодействия. Таким образом, согласно феноменологической концепции, институты конституируются в результате взаимодействия индивидов и их групп в повседневной жизни.

Если в социологии противодействующие парадигмы развивались параллельно, то в экономической теории американский институционализм возник как альтернатива, а неоинституционализм как дополнение ортодоксальной неоклассической теории. Неоинституционалисты унаследовали постулаты методологического индивидуализма от неоклассики, внося поправки в аксиому об

абсолютной рациональности экономических агентов. О. Уильямсоном была предпринята попытка установить связь между ограниченной рациональностью и экономическим поведением. Именно им был выдвинут тезис о том, что «признание ограниченности познавательных способностей служит стимулом к исследованию институтов» [144, с. 95].

Когда люди не могут договориться между собой, ограниченно-рациональному индивиду необходимы организации и правила, снижающие уровень неопределенности и транзакционных издержек. Из принятого нами определения институтов как «правил игры» видно, что Норт разделяет понятия «институт» и «организация». По его мнению, организация представляет собой группу индивидов, достигающих собственные цели посредством создания институтов. Тем самым Д. Норт предполагает целенаправленное движение от индивидов и их групп к институтам, которые являются внешними (по отношению к ним) структурами. В этом смысле расширенный порядок предстает как продукт сознательных действий заинтересованных групп.

На наш взгляд, именно в этом аспекте заключается главное противоречие методологического индивидуализма и холизма. Если коллективисты полагали прямую зависимость поведения индивидов и их групп от расширенного порядка, то у индивидуалистов контролируемая институциональная среда лишь содействует абстрактному индивиду в совершении оптимального выбора.

С тех времен производились многочисленные попытки разрешения дилеммы «холизм или индивидуализм?» путем выработки синтетической методологии. Наиболее яркими из них представляются труды Э. Гидденса в социологии и Дж. Ходжсона в экономической теории.

Для снятия методологических противоречий Э. Гидденс ввел понятие «структуриации», обозначающие процесс оформления социальных отношений в пространстве и времени [37, с. 38]. Данный процесс выглядит следующим образом: индивиды и их группы, преследуя частные цели, сознательно создают соответствующие структуры (или институты), которые определяют цели индивидов (правила) и условия их реализации (ресурсы). В этой «каузальной

петле» ключевая роль отдается всё же индивиду, который подвержен влиянию дуалистичных институтов за счет собственной интенциональности – внутреннего стремления постичь интеллигибельный мир.

Совершенно иной интегративный проект предлагается последователем американского институционализма – Дж. Ходжсоном. Им выдвинут тезис, согласно которому «требуется концепция, в рамках которой можно было бы объяснить как изменения индивидов, так и структурную, институциональную динамику» [148, с. 55]. В отличие от теории структурации, такая концепция не может строиться исключительно на эклектике положений индивидуализма и холизма, а должна базироваться на метаметодологии, позволяющей не только описать, но и объяснить взаимозависимость действий и институтов. При рассмотрении данной взаимозависимости Дж. Ходжсон допускает возможность существования «пропущенного звена». Он полагает, что данный недостающий элемент механизма взаимодействия институтов и социальных групп ещё предстоит найти, однако он однозначно связан с взаимными пониманиями качества на уровне социальных групп.

Таким образом, в экономической и социологической науках на протяжении XX века происходила постепенная эволюция теорий институтов от методологического холизма к индивидуализму (см. рисунок 2).



Рис. 2 – Методологические подходы к исследованию социальных порядков

Снятие противоречий между парадигмами стало возможным благодаря интегративным проектам, каждый из которых предполагает свою версию механизма взаимовлияния институтов и индивидов. Однако сегодня такой подход уже не кажется достаточным для понимания сложных социальных явлений, так как предметная область задает необходимость создания институциональной метаметодологии, которая сформирует приемлемую для экономистов и социологов основу для будущих дискуссий.

Отправной точкой в таком диалоге может стать факт нахождения, так называемого, «пропущенного звена». На наш взгляд, данный элемент должен объяснить ранее не раскрытые вопросы о взаимосвязи макро- и микропорядков. Как отмечает институционалист В.В. Дементьев: «...открытым остаётся вопрос о механизме этого влияния. Причём речь идёт как о влиянии институтов на поведение, так и обратном влиянии экономического поведения на сами институты, их структуру и эволюцию» [43, с. 10]. Новизна данного подхода состоит в утверждении, что влияние институтов на экономическое поведение опосредуется взаимодействием социальных групп: «институты формируют власть, а власть в свою очередь, формирует экономическое поведение, его мотивы и цели» [43, с. 12].

Следует понимать, что для нахождения «пропущенного звена» необходимо установить точки соприкосновения между методологическими позициями. Снятие противоречий возможно за счет обращения к принципу методологического институционализма. Автор данного подхода – российский социолог С.Г. Кирдина, определила методологический институционализм как «подход к исследованию любой социальной системы (от микро- до макроуровня) с точки зрения поддерживающих её целостность и развитие формальных правил и неформальных ограничений и объяснение общественных явлений в терминах институциональной структуры» [66, с. 39]. Согласно С.Г. Кирдиной, принцип методологического институционализма позволяет учитывать совершенно иной

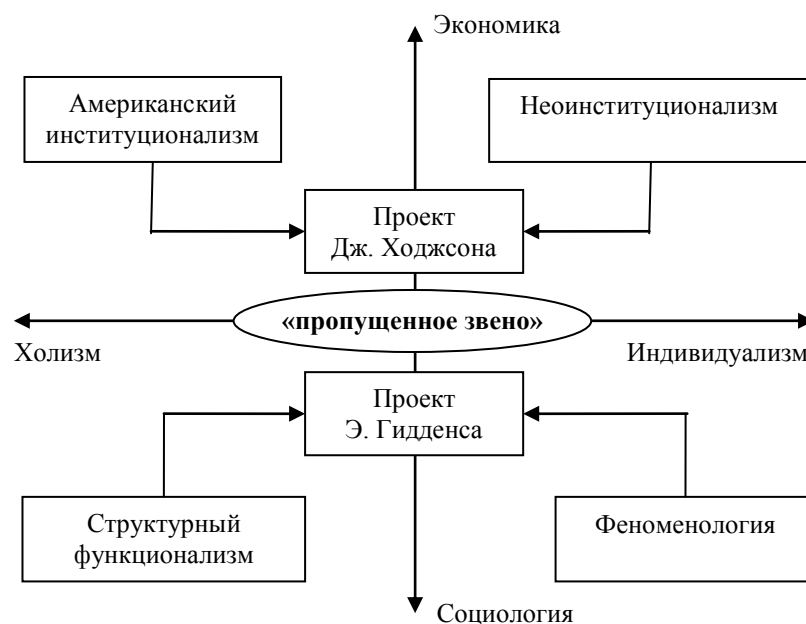
уровень анализа, рассматривая макроуровень (расширенный порядок) как качественно иное состояние микроуровня²⁵.

Обращение к принципу методологического институционализма позволяет отойти от крайних позиций институционального проектирования или конвенционального конструирования, перейдя к более широкой методологии институционализации социальных стандартов качества. Методология институционализации затрагивает многоэтапный процесс обеспечения качества, подразумевающий выработку конвенций, формальных правил оценки и контроля качества пищевых продуктов, а также повышение культуры потребления, содействующей улучшению информированности потребителей о характеристиках продуктов и формированию ответственной позиции у фирм по отношению к последствиям производства и реализации некачественных пищевых продуктов.

Следуя концепции социологов-конструктивистов П. Бергера и Т. Лукмана, под институционализацией следует понимать процесс возникновения и установления социального порядка [18, с. 89-90]. Очевидно, само понятие «социального порядка» не позволяет свести весь процесс по его обеспечению к регламентации или стандартизации. Институционализация гораздо шире, чем может представиться с первого взгляда. Согласно концепции П. Бергера и Т. Лукмана, можно выделить минимум три этапа процесса институционализации социальных стандартов качества пищевых продуктов: типизация, объективация и легитимация.

Первый этап институционализации заключается в формировании первичных представлений о качестве пищевых продуктов у отдельных индивидов, которые образуют изначальные микропорядки, возможные за счет типизации доминирующих действий. Лукман и Бергер утверждали, что необходимым условием типизации является хабиитуализация («опривычивание») деятельности: «хабиитуализация означает, что рассматриваемое действие может быть снова совершено в будущем тем же самым образом и с тем же практическим усилием» [18, с. 91].

²⁵ Согласно данному методологическому подходу главное роль в исследовании отводится «контексту», в котором действуют индивиды [67, с. 107].

Для рассмотрения роли и места хаби́туляции в организации первичного микропорядка представим ситуацию, при которой потребитель сталкивается с «новым» для него объектом и принимает решение об использовании его в пищу. При этом внесем временное допущение о наличии полной критической неопределенности: то есть об отсутствии у индивидов представлений о качестве или о непреложности данных представлений к материальному объекту²⁶.

Известный американский психофизиолог – П. Розин, отмечал, что «очень трудно разработать генетическую программу, которая бы дифференцировала съедобные и несъедобные элементы объектов, поскольку не существует надежных сенсорных характеристик, по которым производится данная дифференциация» [194, р. 206]. Для преодоления проблемы выбора в условиях критической неопределенности у человека (как биологического вида) существует ряд эволюционно выработанных филогенетических и онтогенетических механизмов. Примером филогенетического механизма является врожденное отторжение горького вкуса (как индикатора отравляющего вещества) и предпочтение сладкого (как показателя калорийности). Онтогенетический механизм, в свою очередь, предусматривает дополнение естественных следствий филогенетического механизма посредством обучения.

В условиях полной критической неопределенности индивиды реализуют свою склонность к интенциональности за счет базовых некогнитивных стимулов обучения: метода проб и ошибок и подражания. Когда отдельно взятый индивид сталкивается с «новым» для него объектом, он начинает совершать действие по его определению как пищевого продукта. При этом индивид присваивает объекту значения (характеристики), что устанавливает способ его использования в пищу. Это указывает на активную роль индивида в осуществлении потребительских инноваций [82, с. 101].

²⁶ Такая ситуация возможна при столкновении индивида с новой (для него) формой объективного мира. Например, в эпоху освоения новых территорий первооткрыватели сталкивались с ранее неизвестными им видами животных и растений, пригодность в пищу которых была под сомнением. Также можно рассмотреть специфику потребительского поведения детей, которые на этапе своего становления ещё не имеют устойчивых представлений о качестве пищевых продуктов.

Примечательно, что в случае неоднократного повторения одинаковых действий, они приобретают характер регулярностей. В случае с принадлежностью индивида к социальной группе, регулярность способна находить своё социальное признание и становится привычным нормальным действием. Через механизм подражания регулярность становится социальной практикой – типизацией процедур оценки и проверки качества пищевых продуктов²⁷. Типизации образуют первичные микропорядки, которые, по своей природе, имплицитны и не всегда устойчивы во времени и пространстве. Закрепление первичных микропорядков становится возможным за счет объективации взаимных пониманий качества пищевых продуктов.

Объективация типизаций достигается за счет эффекта седиментации. По мнению Лукмана и Бергера, «лишь небольшая часть человеческого опыта сохраняется в сознании. И тот опыт, который сохраняется в нем, становится осажденным (седиментированным), то есть застывшим в памяти в качестве незабываемой и признанной сущности» [18, с. 114]. Седиментация (то есть «осаждение» опыта) происходит посредством единства и доступности знаковой системы (преимущественно языка [47]). Знаки, из которых состоит данная система, приобретают определенный смысл, который передается (порой в искаженной форме) в процессе коммуникации для осуществления когнитивного обучения. Объективация является вторым этапом институционализации социальных стандартов, результатом которого выступает совокупность объективированных процедур оценки и проверки качества пищевых продуктов.

Объективация социальных практик оценки качества пищевых продуктов есть результат реализации оттогенетического механизма группового приспособления к изменению среды, предусматривающего передачу адаптационного опыта во времени и пространстве. Именно через возможность передачи опыта посредством когнитивного обучения достигается устойчивость

²⁷ Например, после появления на российских продовольственных рынках мяса индейки, оно быстро стало пользоваться среди населения стабильно высоким спросом. При этом оно не вытеснило с рынка мясо курицы, а стало субститутотом свинины. Произошло это по причине использования мяса индейки преимущественно при барбекю. В результате появились полуфабрикаты из мяса индейки, которые ориентированы на данный способ использования: шашлыки, колбаски, стейки и т.п.

микропорядков. Как отмечал известный немецкий психофизиолог В. Рупрехт: «в дополнение к некогнитивному стимулирующему обучению человек всеядный решает проблемы выбора пищи также при помощи социально-когнитивного обучения тому, как продукты питания влияют на здоровье» [124, с. 196].

Является бесспорным, что социально-когнитивное обучение осуществляется лишь в той степени, в которой процедуры оценки и проверки качества погружены в структуру интеллигибельности, делающей социальные практики объектом коммуникации. По нашему мнению, под данной структурой следует понимать дискурс. Согласно специалистам в области теории коммуникации – Л. Филлипс и М. Йоргенсен, под дискурсом (в социологическом аспекте²⁸) понимается «особый способ общения и понимания окружающего мира (или какого-то аспекта мира)» [58, с. 18]. Те предметы, которые индивид не может погрузить в эту структуру, не могут быть описаны с помощью языка (то есть объективироваться), следовательно, узаконить факт своей определенности. Мы считаем, что социальные практики оценки качества пищевых продуктов седиментируются по мере того, как они становятся предметом дискурса.

Не следует считать, что дискурс является лишь виртуальной игрой в головах людей. Дискурсивные практики (создание, восприятие и интерпретация смыслов индивидами) делают возможным конституирующее влияние дискурса на образование устойчивого микропорядка. Американский философ Дж. Сёрл привлек внимание к такой важнейшей стороне конструирования микропорядков как приписывание значений [128, с. 8]. Порядок конструируется исходя из формулы «X считается Y в контексте C» – это есть конститутивное правило, которое предопределяет поведение. Яркой иллюстрацией служат социальные практики потребителей при оценке качества пищевых продуктов.

Некоторые российские потребители демонстрируют причудливые практики оценки качества исходя из «народных» методов оценки и представлений о

²⁸ Следует понимать, что существуют иные точки зрения, актуализирующие явление дискурса в философском и лингвистическом аспектах. Однако разница между этими подходами заключается лишь в предметной плоскости и методах, с помощью которых проводится исследование. С социолингвистической позиции дискурс указывает на релевантный контекст [140, с. 50]. Исходя из этого, мы сфокусировались на исследовании дискурса с точки зрения его влияния на социальный порядок.

полезных свойствах продуктов. Например, выбор потребителем молока опирается на всеобщее убеждение о пользе данного продукта, даже несмотря на то, что у многих людей фиксируется непереносимость лактозы. Кроме того, при оценке качества молока многие домохозяйки пытаются превратить его в простоквашу, не учитывая того факта, что стерилизованное молоко не подвержено скисанию, если в него не добавить закваску. Во всех этих случаях предмет приобретает значение, которое поддерживается благодаря коллективным соглашениям о наличии соответствующего статуса [128, с. 12-13]. По мнению Дж. Серла, совокупность конститутивных правил образует институты, которые регулируют деятельности индивидов и их групп.

По нашему мнению подобную совокупность следует считать не институтом, а институциональным конструктом, так как институт включает в себя не только нормы и правила, но и механизмы принуждения к их исполнению. Институт, таким образом, включает в себя регулятивные правила, а институциональный конструкт – конститутивные. Конститутивное правило выражает объективированные требования к пищевым продуктам, а институт представляет собой созданную людьми регуляцию, которая принуждает остальных индивидов и их группы действовать согласно данным требованиям. В этом смысле природа институционального конструкта в очередной раз отсылает нас к концепции, предложенной П. Бергером и Т. Лукманом. Они дают схожее определение социальному конструкту: «матрица всех социально объективированных и субъективно реальных значений» [18, с. 157]. Однако ставить знак тождества между институциональными и социальными конструктами не представляется возможным в свете того, что «социальный конструкт» представляет собой общее понятие, под которое попадают как конститутивные, так и регулятивные правила.

В общем виде институциональные конструкты означают набор требований индивидов к качеству пищевых продуктов, имеющих привычный характер для отдельных социальных групп. Как правило, такие требования оформлены в виде исторически выработанных, социально предписанных пищевым продуктам значений в форме свойств. Перечень предписанных свойств вносит порядок, на

основе которого пищевые продукты приобретают своё специфическое социальное бытие и выделяются из многообразия других объектов материального мира. Однако это вовсе не те свойства, которые выражают идею или предназначение объектов, связывая их с трансцендентной формой. Природа предписанных свойств не характеризуется объективностью (то есть принадлежностью к объекту вне зависимости от субъекта). Скорее они считаются объективными, нежели являются таковыми на самом деле. Следовательно, мы можем говорить о том, что институциональные конструкты не существуют в естественной природе, являясь продуктом редуцирующих микропорядок дискурсивных практик.

На втором этапе институционализации возникает «социальный мир вообще, в смысле всеобъемлющей и данной реальности, с которой индивид сталкивается наподобие реальности природного мира» [18, с. 99]. При этом такая реальность не обладает собственным онтологическим статусом и не существует вне социального порядка. Ещё К. Маркс, описывая товарный фетишизм, указал на то, что «товарная форма и то отношение стоимостей продуктов труда, в котором она выражается, не имеют решительно ничего общего с физической природой вещей и вытекающими из неё отношениями вещей. Это – лишь определенное общественное отношение самих людей, которое принимает в их глазах фантастическую форму отношения между вещами» [80, с. 129]. Осмысляя позицию Маркса, можно сказать, что бытийные свойства объектов не тождественны тем качествам, которые приписываются объекту, когда он становится товаром. По Марксу, качества отчуждаются от свойств сущего тогда и только тогда, когда предмет превращается в товар или в «чувственно-сверхчувственную вещь» [80, с. 128]. Таким образом, свойства выражают некую трансцендентную сущность, а качество есть выражение отношения индивидов к объектам в процессах их использования (производства, обмена, потребления)²⁹.

Институциональные конструкты представляют собой своеобразные средства оценки, которые фиксируют различия и благодаря этому делают оценку

²⁹ При этом данный тезис не противоречит «интегральному» представлению о качестве в работах Г.Г. Азгальдова, А.В. Гличева и В.П. Панова, согласно которым качество есть совокупность потребительской стоимости и стоимости [4, с. 65].

возможной. При оценке происходит обращение к результатам предыдущих операций как к основанию будущих практик. Исходя из этого, мы можем связать процесс конституирования дискурса с социальными практиками по оценке качества, которые зависят от преобладающих в обществе институтов. Данная гипотеза была озвучена английским лингвистом – Н. Фэркло, который полагал, что дискурсивное формирование общества является следствием социальных практик, глубоко укорененных и ориентированных на социальные структуры [178, р. 66].

Для развития объективированного социального порядка необходима его легитимация [18, с. 104.]. Легитимация – это процесс когнитивной и нормативной интерпретации расширенного порядка, обеспечиваемый посредством взаимодействия социальных групп. Социальные стандарты включают в себя только те требования, которые легитимировались благодаря уникальным обстоятельствам. Иными словами, некоторые качества обрели форму требований исторически и объективировались в рамках преобладающего дискурса. В связи с этим социальные стандарты выражают требования, которые связаны с объективной ценностью. Это позволяет нам судить об институциональных конструктах как о взаимных пониманиях качества пищевых продуктов на уровне микропорядков, а социальные стандарты представлять как продукт согласования данных пониманий на уровне расширенного порядка.

Институты оказывают непосредственное влияние на поведение индивидов, формируя их систему оценки, что, в свою очередь, задает характер социальным практикам. В данном случае следует понимать, что создание условий для зависимых от желания оснований действия предполагает создание независимых от желания оснований действия [128, с. 16]. Исходя из этого, институционализация предполагает взаимонаправленный процесс совершенствования институтов. При этом институциональное проектирование является лишь одним из аспектов институционализации, который не может рассматриваться в отрыве от конвенционального конструирования. Обобщив вышесказанное, у нас появляется возможность построить модель

институционализации социальных стандартов качества пищевых продуктов (см. рисунок 3).



Рис. 3 – Модель институционализации социальных стандартов качества пищевых продуктов

Для построения такой модели были использованы когнитивные инструменты (триграммы и пентаграммы), предложенные российским методологом – В.И. Разумовым [117, с. 37-40]. Внешние связи обозначают прямую зависимость между явлениями. Внутренние связи (пунктиры) демонстрируют обратную зависимость. Дискурс представляет собой особую структуру понимания и общения, которая конституирует социальный порядок за счет предписывания свойств реальным объектам (институциональный аспект конвенций качества) и конституируется данным порядком через преобладающие в обществе социальные практики (деятельностный аспект). Социальный порядок, в

свою очередь, начинает рассматриваться не только как определяющий человеческое поведение, но и всё больше как определяемый: одновременно являясь особой структурой, порождающей события общественной жизни (расширенный порядок) и результатом интенциональности индивидов (микропорядки). Институциональные конструкты являются обозначающим, а качество – обозначаемым. Институты способствуют утверждению и сохранению данной связи за счет упорядочивания действий индивидов и их групп. В процессе социализации индивиды воспроизводят социальные практики путем подражания или принуждения, сохраняя существующий социальный порядок. При этом принуждение может быть как косвенным, так и непосредственным. Косвенное принуждение представляет собой процесс навязывания определенного контекста, осуществляемый через издательскую политику, систему образования, средства массовой информации. Прямое принуждение реализуется за счет институтов, которые принуждают индивидов и их группы поступать тем или иным образом. Приобретая характер привычности, социальная практика воспроизводит определенный дискурс. В свою очередь, институциональный конструкт способствует формированию социальных стандартов, а институты их закреплению, создавая QWERTY-эффекты и провоцируя критическую неопределенность.

Мы выяснили, что сконструированный социальный порядок определяет действия индивидов и их групп. Можно сказать, именно в институционализации социальных стандартов качества находится объяснение дивергенции человеческого развития, когда реальность задаётся выбором «чем считать Y в контексте C». Проблема институционального проектирования, в свою очередь, свидетельствует об игнорировании данных особенностей. В результате длительного конвенционального конструирования пищевые продукты уже перестали быть чем-то однозначным, и истинное предназначение объектов материального мира скрывается за завесой истории. Однако мы не ставили себе задачу по вычленению единственно верного смысла (если таковой имеется) и превознесения его над остальными. Наша задача заключается в выявлении

институциональных конструкторов и фиксации различий между ними. Выявив данные различия, мы можем продвинуться в вопросах *ex ante* стандартизации и согласовать требования заинтересованных групп, придав принимаемым социальным стандартам конвенциональный характер, а формальным правилам необходимое свойство легитимности.

Данная задача находит своё решение в методологии институционализации, которая позволяет рассматривать социальный порядок в терминах, способствующих его установлению и сохранению. То есть мы в очередной раз подчеркиваем необходимость и актуальность исследования процесса институционализации социальных стандартов с точки зрения его дискурсивности. Представляется, что в начале XXI-го века назрела необходимость нового качественного витка в гуманитарных науках – на основе синтеза методологического коллективизма и индивидуализма, когда рассматривается процесс создания человеком институтов для достижения собственных целей, учитывая, что сами цели и представления людей формируются за счет процессов институционализации. Для снятия условных противоречий мы предлагаем идею институциональных конструкторов, которые помещаются между действием и структурой. Это то самое «пропущенное звено», которое разрешает теоретическую проблему взаимовлияния расширенного и микропорядков. В связи с этим институциональные конструкторы позволяют расширить и углубить представление о качестве пищевых продуктов и продвинутся в вопросах его проектирования с учетом особенностей и условий институционализации социальных стандартов качества.

2.3. Порядок дискурса о качестве пищевых продуктов и методика его исследования

Наше внимание привлекли институциональные конструкторы, включенные в тематический дискурс о качестве пищевых продуктов. При этом данный дискурс достаточно обширен (с точки зрения социальной структуры общества) и обладает

своими жанро-стилистическими особенностями, выраженными в системах оценки. Совокупность присущих социальным группам систем оценки образует порядок дискурса, под которым (вслед за Н. Фэркло) понимается конфигурация всех типов дискурса, которые применяются индивидами в каком-либо институте или используются в социальной области [180, p. 145]. Типы дискурса состоят из самого дискурса и систем оценки, которые позволяют индивидам и их группам оперировать лишь ограниченным перечнем институциональных конструктов. Для этого ими используются специализированные методы оценки и формулируются специфические требования к качеству пищевых продуктов. Таким образом, мы можем констатировать, что в рамках порядка дискурса о качестве пищевых продуктов содержится ряд типов дискурса, образующих микропорядки. Системный анализ выбранного порядка показал, что на сегодняшний день существуют четыре доминирующие системы оценки качества пищевых продуктов:

1. Товароведческая оценка качества пищевых продуктов увязывает качество с формализованными параметрами. Оценка качества с позиции представителей данной заинтересованной группы выражается через совокупность операций, выполняемых с целью определения соответствия пищевых продуктам директивным требованиям технической документации. Данный подход активно используется в товароведческих практиках, определяя качество пищевых продуктов по нормируемым, но ограниченным показателям. Представителями данного микропорядка являются индивиды – носители специального технического знания, которое позволяет им оперировать ограниченным количеством требований и методов.

2. Экономический смысл качества понимается через призму положений конкурентоспособности товара и фирмы. Считается, что конкурентоспособность товара и фирм определяется показателями качества продукции: чем ниже цена и выше качество товара, тем выше конкурентоспособность самого товара и его производства. Но данное условие не всегда соблюдается. Дело в том, что фирмы не всегда способны вывести репрезентативный набор показателей качества для

определения и оценки конкурентоспособности, ограничиваясь финансовыми показателями деятельности. Именно корпоративный контекст, таким образом, диктует хозяйственные уклады, определяя логику производственной деятельности и задавая качество пищевой продукции. Представителями данного микропорядка являются индивиды, участвующие в процессе принятия решений по производству и реализации пищевых продуктов на уровне фирм.

3. Потребительская оценка качества характеризуется с точки зрения потребительских практик, направленных на удовлетворение потребностей за счет наличия у потребляемого продукта предписанных свойств. Пищевые продукты, помимо отражения объективных свойств, включают в себя символические значения, следовательно, через их приобретение индивиды идентифицируют себя с определенной группой. Имея социальную природу, предпочтения индивида обладают переменчивым характером и зависят от институциональной среды. Ж. Бодрийяр указывал, что эффекты «красоты», «естественности», «функциональности» вписываются в социальную природу и не могут быть отделены от неё [19, с. 25]. Ввиду этого, качество пищевых продуктов отсылает нас к практикам потребления, к лояльности индивидов и их групп к существующей культуре и их включенности в определенное социальное поле.

Выявлению онтологической проблемы, которая заключается в противоречии между критериями и процедурами оценки качества пищевых продуктов, способствовала группировка типов дискурса в единую модель (см. таблицу 1).

Решение задачи по выявлению условий институционализации возможно за счет анализа порядка дискурса. По мнению российского лингвиста В.И. Карасика, анализ порядка дискурса представляет собой междисциплинарную область знания, находящуюся на стыке различных наук и философии [63, с. 192]. Следовательно, анализ порядка дискурса требует определенной стратегии, учитывающей данные особенности. В данном исследовании мы решили прибегнуть к стратегии критического дискурс-анализа, предложенной Н. Фэркло.

Таблица 1 – Структура порядка дискурса о качестве пищевых продуктов

Тип дискурса (микропорядки)	Элементы системы оценки		
	Субъекты оценки	Критерии оценки	Методы оценки
Товароведческий (формальный)	Носители специального технического знания	Ограниченный перечень параметров, указанных в нормативных документах	Ограниченный перечень методов оценки, имеющих, как правило, статус стандартов или аттестованных методик, в том числе: - органолептические; - физико-химические; и т.п.
Корпоративный	Лица, участвующие в процессе принятия решений по производству и реализации пищевых продуктов	Показатели конкурентоспособности продукции	Вариативный перечень методов оценки, основанных на выявлении стоимостных показателей качества продукции
Потребительский	Потребители	Предпочтения	Эвристические и традиционные методы оценки качества
Научный	Носители научных знаний	Полный объем научных знаний об объектах исследования качества, имеющиеся в распоряжении у субъекта познания	Полный перечень методов исследований, имеющихся в распоряжении субъекта на момент проведения оценки качества

Стратегия критического дискурс-анализа ориентирована, в первую очередь, на рассмотрение типов дискурсов через анализ социальных практик оценки качества как предметной области конвенций качества [58, с. 122]. В данном случае анализ сосредоточен на условиях институционализации социальных стандартов качества пищевых продуктов, с помощью которых типы дискурса находят своё социальное воплощение в практиках.

Мы предполагаем, что данные условия выражаются через аспекты конвенций качества, каждый из которых предопределяет результаты институционализации: зафиксированные в институциональных конструктах

объективированные требования, дискурсивные и социальные практики (см. рисунок 4).



Рис. 4 – Условия институционализации социальных стандартов качества пищевых продуктов (составлено на базе трехуровневой аналитической модели Н. Фэркло [177])

Именно в данных аспектах конвенций качества кроется природа интересующих нас институциональных конструкторов как элементов дискурсивной области институционализации. Анализ дискурсивных практик, в свою очередь, предполагает акцент на логике формирования, восприятия, интерпретации требований с использованием существующих типов дискурса. Процессы предписывания и обращения к институциональным конструкторам образуют дискурсивные практики, которые объективируют социальные практики оценки. При оценке качества дискурсивные практики выступают посредниками между институциональными конструкторами и социальными практиками.

Следует понимать, что социальные практики включают в себя помимо дискурсивных практик ещё и недискурсивные элементы, которые также должны учитываться в анализе. При этом в науке до сих пор идут споры относительно соотношения дискурсивных и недискурсивных практик. Некоторыми авторами предлагается поставить знак равенства между этими явлениями (например, Э. Лакло и Ш. Муфф [185]). Однако, согласно логике критического дискурса-анализа Н. Фэркло, данное разделение носит в большей мере аналитический,

нежели эмпирический характер. Данное допущение позволяет сформировать цель критического дискурс-анализа – выявление условий институционализации социальных стандартов качества пищевых продуктов, путем изучения связей между типами дискурса (в рамках исследуемого порядка) и социальными практиками, реализуемыми индивидами и их группами при оценке качества.

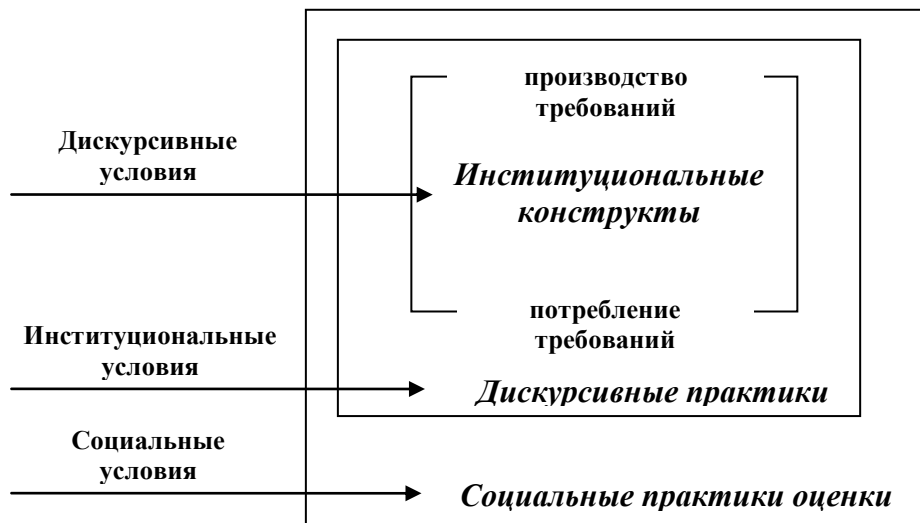
Мы предполагаем, что социальные стандарты качества пищевых продуктов представляют собой легитимированные в ходе процесса институционализации требования со стороны заинтересованных групп, содержащиеся в порядке дискурса о качестве пищевых продуктов и воспроизводимые благодаря социальным практикам оценки качества. Если основная гипотеза подтвердится, то выявление условий институционализации откроет возможность для разработки практических рекомендаций по согласованию требований к качеству при решении теоретических и практических задач в области институционального регулирования (а именно, регламентации качества пищевых продуктов).

Таким образом, критический дискурс-анализ проводится для того, чтобы на основе собранного материала сделать некоторые теоретические обобщения, получив ответ на следующие исследовательские вопросы:

- каково содержание требований к качеству пищевых продуктов со стороны социальных групп?
- в чем выражается специфика оценки качества пищевых продуктов различными социальными группами?
- каким образом происходит сохранение и изменение типов дискурса?

Отвечая на исследовательские вопросы, перед нами ставятся задачи по подбору соответствующей эмпирической базы и обоснования методов эмпирического исследования. Выбирая в роли предмета эмпирического исследования условия институционализации социальных стандартов качества пищевых продуктов, мы неизбежно должны охватить все аспекты конвенций качества. Для решения такой задачи мы предлагаем прибегнуть к методической триангуляции, предполагающей использование в одном исследовании нескольких методов сбора и обработки данных.

Учитывая, что институциональные конструкты и дискурсивные практики артикулируются в более широких социальных практиках, рассмотрение условий институционализации начинается с деятельностного аспекта конвенций качества. Под социальными практиками понимаются привычные действия индивидов, реализующие определенный тип дискурса. В связи с этим мы предполагаем, что индивиды будут демонстрировать различные социальные практики оценки качества пищевых продуктов в зависимости от того, субъектами какого типа дискурса они являются. Для выявления данной специфики необходимо провести включенное наблюдение практик оценки качества, свойственных субъектам оценки.

Именно данный метод сбора эмпирического материала считается наиболее пригодным для решения поставленной задачи. При обосновании выбранного метода уместно привести высказывание Дж. Серла: «факты существуют только с точки зрения их участников, и поэтому внешние функционалистские или бихевиористские методы для их анализа неадекватны. Следует самому мысленно вжиться в институт, чтобы понять его» [128, с. 27]. Несмотря на относительно большие затраты времени, главными преимуществами включенного наблюдения являются отражение социальных практик оценки качества в реальном времени и частичное погружение исследователя в определенный контекст.

Включенное наблюдение, бесспорно, начинается с вхождения в поле. В данном случае нами осуществлен поиск и выбор наиболее открытых организационных единиц. Возможность доступа к организационной единице выступила одним из критериев выбора места наблюдения в каждом отдельном случае. Также следует понимать, что особенностью включенного наблюдения является умеренное участие (при средней вовлеченности в ситуацию) исследователя в процесс оценки качества. Таким образом, сам исследователь на время становится субъектом оценки. Это условие существенно ограничило перечень открытых организационных единиц. Кроме того, при выборе мест наблюдения мы пытались максимально учесть специфику объектов наблюдения – социальных практик оценки качества и социальных условий их реализации.

Например, включенное наблюдение за процессом оценки и контроля качеством на предприятиях пищевой промышленности осуществлялось на базе отделов контроля качества данных предприятий, потребителей – в крупной розничной торговой сети, а товароведов в испытательных лабораториях.

Непосредственно процедура включенного наблюдения, согласно Дж. Спрадли, состоит из трех этапов: описательного, фокусированного и избирательного наблюдения [196, р. 34]. При этом содержание каждого из этапов ориентируется на выявление специфики социальных практик оценки качества пищевых продуктов и условий их реализации.

В первую очередь мы провели описательное наблюдение, ориентированное на введение исследователя в контекст наблюдаемого объекта. При проведении описательного наблюдения мы прибегли к стратегии «Grand tour», предполагающей всестороннее рассмотрение объекта. В ходе наблюдения мы попытались выявить основные характеристики объекта наблюдения (место, действующие лица, материальная среда и т.п.).

После осуществления категоризации, мы провели операцию по уточнению категорий с выделением субкатегорий (как составных частей категорий). Для этого мы сфокусировали наблюдение на предметах наблюдения (выбранных категориях). В основу фокусированного наблюдения заложен вопрос об условиях осуществления социальных практик оценки качества пищевых продуктов. В данном случае мы постарались детализировать и уточнить социальные практики через процедурные компоненты оценки качества.

На стадии избирательного наблюдения сделан акцент на отдельные элементы социальных практик с целью выявления специфики и типичности процедур оценки качества пищевых продуктов. Мы попытались выявить и объяснить скрытые механизмы существования социальных практик, интерпретируя наблюдаемые явления и процессы с точки зрения их дискурсивной природы, путём погружения исследователя в соответствующий контекст.

Дискурсивная практика – это социальное действие, направленное на производство и использование требований. В данном случае эмпирическим

материалом исследования послужили тексты (в семиотическом понимании), в которых данные требования отражены. Например, для анализируемого порядка дискурса наиболее характерны нормативные неправовые (ГОСТ Р, ISO, НАССР и т.п.) акты, напрямую или косвенно регламентирующие качество пищевых продуктов на некоторых российских предприятиях. Фирмы, в свою очередь, оперируют показателями конкурентоспособности продукции, которые не всегда документируются. То же самое относится к потребителям, чьи взгляды и интересы на качество являются наиболее разнородными и малоизученными. Исходя из основной гипотезы, мы предполагаем, что при различных институциональных условиях индивиды оперируют различными интерпретациями объективированных требований по причине влияния институтов на социальные практики, исторической обусловленности контекста восприятия и интенциональность индивидов. Следовательно, нам предстоит описать контекст производства и потребления текстов и определить роль интересующей составляющей в оценке качества пищевых продуктов различными социальными группами.

Рассматривая институциональные конструкты как конститутивные правила, оформленные в виде исторически выработанных, предписанных конкретной вещи качеств, для исследования институционального аспекта конвенций качества мы прибегли к использованию метода теоретической истории, разработанного российским методологом Н.С. Розовым [119]. Обращение к данному методу в анализе обуславливается теоретической проблемой, выраженной отсутствием релевантной информации о содержании исследуемых контекстов. Метод теоретической истории Н.С. Розова позволяет решить данную проблему за счет применения номотетического подхода к истории. В данном случае контекст восприятия качества рассматривается не как единичный и стохастический феномен в истории конкретного общества, а представлен как постепенно сформировавшийся элемент определенного типа дискурса.

Алгоритм метода теоретической истории предполагает три этапа и девять процедур, совокупность и последовательность которых может быть представлена в форме схемы (см. рисунок 5).



Рис. 5 – Алгоритм метода теоретической истории [119, с.229-380]

Первый этап исследования предполагает постановку проблемы, её осмысление и локализацию. Исследуя дискурсивные практики и условия их реализации в рамках заявленного порядка дискурса, мы решили сфокусировать своё внимание на инфрасоциетальном уровне анализа. Данный уровень предполагает изучение порядка дискурса о качестве пищевых продуктов и соответствующих ему типов в рамках истории развития конкретных российских институтов. В связи с этим нами был очерчен класс рассматриваемых исторических явлений (конститутивных и регулятивных правил) в каждом отдельном случае. Выбор исторического материала осуществлялся исходя из критериев: наличие и доступность материала, его фундаментальность и валидность.

Неотъемлемой операцией первого этапа также стала реструктуризация теоретического поля – составление перечня имеющихся теорий, позволяющих сгруппировать и проанализировать исторические случаи. Результатом этой операции стало представление целостного образа принимаемой парадигмы как исследовательской программы. Например, в исследовании корпоративного

контекста восприятия качества такой программой стала теория Т. Веблена, а в изучении потребительских предпочтений – концепция потребления как дискурса В.И. Ильина.

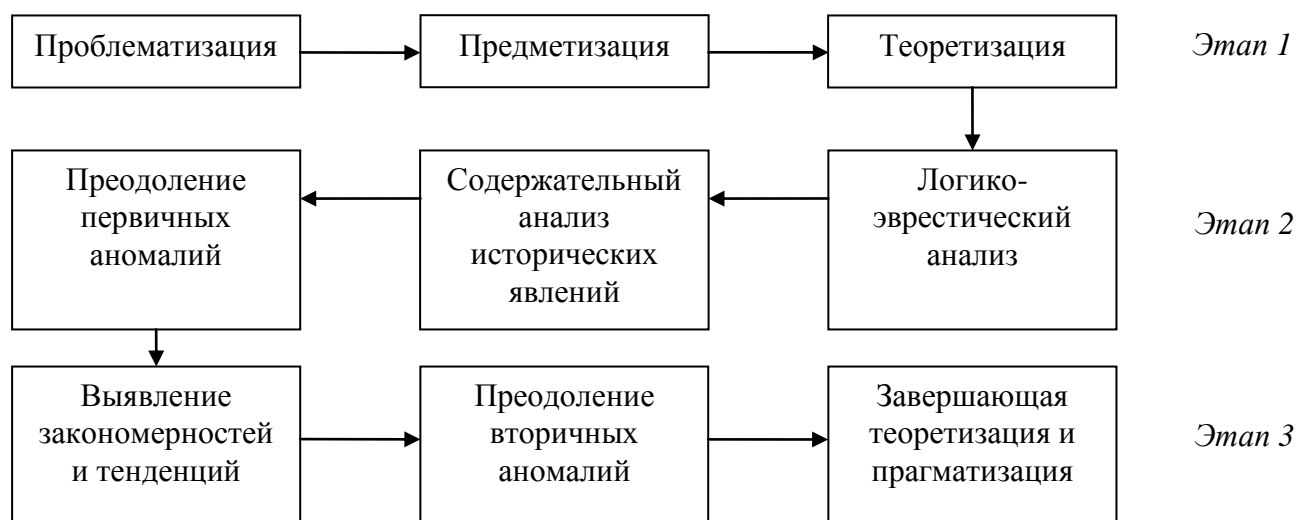
Задача второго этапа заключается в приближении к описанию сущностей объясняемых исторических явлений. Для этого Н.С. Розов предлагает проводить диахроническое развертывание (выделение цепи событий) исторических случаев в парадигматическом развертывании концептуальной основы и в систематическом сопоставлении этих разверток [119, с. 286]. Для этого необходимо выделить в каждом историческом случае цепь определяющих его онтогенез событий, что возможно за счет установления временных границ исторического случая. Затем в этой цепи выделяются значимые (с точки зрения динамики исторического явления) факторы. Например, если в исследовании институционализации в России выделяется зависимость от уровня научно-технического прогресса, то выделяются события в рамках НТР, приводящие к изменению конститутивных и регулятивных правил.

В итоге второго этапа предлагается обобщение причинных объяснений всех отобранных исторических случаев за счет выделения наиболее типичных социально-экономических, культурных и политических факторов. На основе этого обобщения происходит выявление закономерностей и тенденций, позволяющих описать влияние институциональных условий на логику дискурсивных практик и определить роль интересубъектной составляющей в оценке качества пищевых продуктов различными социальными группами.

Непосредственно содержание объективированных требований к качеству пищевых продуктов со стороны различных социальных групп может быть определено за счет анализа смыслов, выявляемых с помощью метода социологических исследований – полужформализованного интервью (с использованием гайда). Метод полужформализованного интервью является наиболее приемлемым для исследования институциональных конструкторов ввиду того, что именно за счет интервью можно обнаружить глубинные смыслы [64, с. 11].

Неотъемлемым процедурным элементом полужформализованного интервью является конструирование инструментария исследования. На основе исследовательской модели были сформулированы исследовательские вопросы, а затем переведены в вопросы гайда с целью формирования его структуры. Из выделенных исследовательских вопросов была составлена примерная структура гайда³⁰. Гайд содержит основные темы, которые необходимо затронуть в ходе беседы, а также дополнительные и уточняющие вопросы, которые задаются информантам, в случае если они сами не затрагивают определенные темы.

Для построения выборочной совокупности в качественном исследовании мы воспользовались «восьмиоконной» моделью выборки И. Штейнберга [160]. Модель восьмиоконной выборки исследования представлена на рисунке 6.

<p>Теоретические информанты A3 (4 информанта)</p>	<p>Ложный информант A4 (1 информант)</p>	<p>Специфические информанты (обладают характеристиками, но не демонстрируют практики)</p>	
<p>Ключевые информанты A2 (1 информант)</p>		<p>B4 (2 информанта)</p>	<p>B5 (2 информанта)</p>
<p>Не типичные информанты (не обладают характеристиками, но демонстрируют практики)</p> <p>B3 (4 информанта)</p>		<p>Типичные информанты (обладают характеристиками и демонстрируют практики)</p> <p>B1 (4 информанта)</p> <p>B2 (6 информантов)</p>	

Рис. 6 – Теоретическая модель выборки

Преимущество модели заключается в том, что она позволяет объединить представителей различных микропорядков в единую выборочную модель. В результате получается перекрестный сбор материала, позволяющий получить релевантную информацию об изучаемом порядке дискурса. Модель выборки предусматривает следующие условные обозначения:

³⁰ Развернутая структура гайда представлена в Приложении А.

В1: Потребители, обладающие опытом и четкой позицией на качество продукции и стремящиеся к оптимизации выбора;

В2: Руководители предприятий или структурных подразделений предприятий, на которых не внедрена или не используется (в полной мере) система менеджмента качества;

В3: Потребители, не обладающие необходимым опытом, но демонстрирующие практики поиска более качественного продукта по оптимальной цене;

В4: Руководители предприятий или структурных подразделений предприятий, на которых существует и активно применяется система менеджмента качества;

В5: Потребители, владеющие необходимым опытом, но действующие иррационально в отношении выбора продукта.

А1: Представители общественных организаций, осуществляющих деятельность по защите прав потребителей, оценке и контролю качества пищевых продуктов;

А2: Специалист-эксперт в области государственного контроля и надзора за качеством пищевых продуктов;

А3: Представители научного сообщества, осуществляющие свою деятельность в области исследования и оценки качества пищевых продуктов;

А4: Представитель торговой компании в розничных сетях, занимающиеся реализацией пищевой продукции.

Отбор информантов (А1-А4) осуществлен в несколько этапов. Первый этап – формирование базы информантов осуществлялось исходя из списков участников 2-го Сибирского торгового форума, проходившего в Омской области в марте 2013 года. Поиск информантов происходил исходя из рекомендаций организаторов мероприятия – гражданских государственных служащих Омской и Новосибирской областей, Алтайского и Красноярского края. Необходимые условия попадания в базу: внешняя идентификация эксперта с исследуемой

группой и наличие у него опыта профессиональной деятельности (критерий – не менее 5 лет).

Аттестация информантов стала завершающим этапом отбора и позволила сформировать окончательный список участников исследования. Для этого мы использовали коэффициент компетентности, предложенный М.К. Горшковым и Ф. Шереги [40, с. 138]. Потенциальному информанту предлагалась карточка для заполнения, в которой он оценивал собственную дискурсивную компетентность. Итоговое значение коэффициента дискурсивной компетентности по изучаемой проблеме формируется на основании оценок, которые указал потенциальный информант, и рассчитывается по формуле (1).

$$K = \frac{k_1 + k_2 + k_3}{3} \quad (1)$$

Где k_1 – числовое значение самооценки информантов уровня своих теоретических знаний; k_2 – числовое значение самооценки практического опыта; k_3 – числовое значение самооценки способности к прогнозу.

Если значение коэффициента превышает 0,5, то его обладатель включается в группу экспертов³¹.

Выбор информантов (В1-В5) осуществлялся исходя из выявленных в ходе наблюдения признаков социальных групп и опирался на структуру потребления продуктов питания в России. Что касается второго основания, то в данном случае мы обратились к результатам исследований, проведенных группой компаний Taylor Nelson Sofres (TNS). Формирование окончательного количества опрошенных информантов производилось в соответствии с критерием теоретического насыщения. По мнению В.И. Ильина, в основе данного критерия лежит феномен насыщения: «сбор эмпирического материала ведется до тех пор, пока он не перестанет способствовать возникновению новых идей, новых типов» [55, с. 58]. А именно, объем выборки корректировался в процессе исследования.

³¹ База и окончательный список информантов (А1-А4) представлен в Приложении Б.

В 2014 году И. Штейнбергом была опубликована статья, где он формализовал озвученные в ходе открытых лекций и мастер-классов логические схемы обоснования объема и состава выборки качественного исследования [159]. Представляется, что организованное и проведенное в 2013 году исследование не противоречит предложенной модели, так как оно основано на общих методологических принципах качественного исследования и на ранее неопубликованных (в научной литературе) положениях «восьмиоконной» модели.

Полученные тексты интервью подлежали дальнейшему транскрибированию. Анализ эмпирического материала осуществлялся с помощью метода интерпретации (толкования) смыслов. В данной ситуации текст интерпретировался в зависимости от присущего исследуемой группе контекста восприятия качества. Следовательно, при анализе интервью основной упор сделан на выявленные дискурсивные условия производства и потребления текстов.

Таким образом, стратегия критического дискурс-анализа предполагает исследование порядка дискурса и соответствующих ему типов (микропорядков) исходя из условий институционализации, которые выражаются через деятельностный (социальные практики) и дискурсивный (институциональные конструкты) аспект конвенций качества в совокупности со связующими процессами объективации в форме дискурсивных практик. Для исследования каждого из аспектов был обоснован специальный метод сбора эмпирических данных, позволяющий определить процедуры и правила оценки и контроля качества, присущие отдельным социальным группам. Дело в том, что критический дискурс-анализ не предполагает конкретных требований к набору методов исследования, представляя собой исследовательскую стратегию. В её основе заложен постулат о множественности способов координации, логика которых продиктована дискурсивностью процесса институционализации социальных стандартов качества пищевых продуктов.

Представляется, что анализ условий институционализации позволит продвинуться в решении теоретических и практических проблем в области *ex ante* стандартизации качества пищевых продуктов. Выявление особенностей оценки

качества пищевых продуктов различными заинтересованными группами позволит разобраться в существующих противоречиях между системами и процедурами оценки и найти точки согласования интересов социальных групп.

Выводы по второй главе

В результате осмысления природы социальных стандартов качества пищевых продуктов мы пришли к выводу, что они являются способом координации деятельности индивидов и их групп на фоне формирования и сохранения расширенного порядка – макроуровня социального порядка. При этом данный порядок может формироваться как естественно (посредством конвенционального конструирования) так и искусственно (с помощью институционального проектирования). Естественное формирование расширенного порядка задается логикой культурной эволюции, в ходе которой первичное место занимает отбор наиболее адаптивных институтов, увеличивающих шансы индивидов и их групп на выживание. Искусственное формирование расширенного порядка, в свою очередь, подразумевает сознательное внесение культурной инновации, изменяющей траекторию исторического развития конкретного общества. Однако это изменение не может быть реализовано в кратчайшие сроки и должно отталкиваться от сформированной за продолжительное время институциональной среды. Провал реформ в сфере технического регулирования качества пищевых продуктов в России, таким образом, обусловлен попыткой резкого изменения траектории развития: от системы тотального регулирования и контроля к децентрализованной системе регулирования, основанной на концепции саморегуляции. При этом мы не отрицаем необходимость институционального проектирования, но настаиваем на переосмыслении методологии, лежащей в основе данного процесса.

Преодолев упрощенное представление о социальном порядке в русле методологического холизма и индивидуализма, нами раскрыт принцип методологического институционализма – подхода к исследованию социального

порядка с точки зрения поддерживающих его целостность и развитие формальных правил и неформальных ограничений на языке данных правил. В этом контексте методология институционального проектирования является лишь частным случаем методологии институционализации.

Нами предложена модель институционализации социальных стандартов качества пищевых продуктов, включающая в себя набор связей между основными элементами, этапами формирования и функционирования социальных стандартов. Ключевым элементом модели является выделение дискурсивной природы социальных стандартов за счет рассмотрения объективации социальных практик оценки на уровне микропорядков (социальных групп) с выделением «пропущенного звена» в механизме взаимодействия структур и индивидов – институциональных конструкторов. В построенной модели отмечено четкое разграничение между формами существования социального порядка и их согласованием.

Институциональные конструкторы представляют собой исторически выработанные, предписанные конкретному объекту свойства, позволяющие индивидам оперировать требованиями, процедурами проверки и контроля качества в рамках определенного микропорядка. Если социальные стандарты качества есть результат согласования интересов социальных групп, то институциональные конструкторы выступают основой для их ante стандартизации, являясь следствием взаимодействия индивидов в рамках микропорядка. Институциональные конструкторы содержатся в типах дискурса как конфигурациях коммуникативного пространства с системами оценки, тогда как социальные стандарты есть продукт порядка дискурса, сформированного в результате непрерывного взаимодействия социальных групп.

Кроме того, неотъемлемым преимуществом модели является выделение предметной, реальной и категориальной областей исследования. Предметная область сфокусирована на анализе условий институционализации социальных стандартов качества пищевых продуктов, которые позволяют воссоздавать (конституировать) порядок дискурса за счет устойчивости реальной области –

совокупности формальных правил и неформальных ограничений. Описание социальных практик, в свою очередь, возможно за счет наличия категориальной области, позволяющей дать объяснение общественных явлений в терминах институциональной структуры. Для этого нами сформирован порядок дискурса о качестве пищевых продуктов с выделением четырех основных типов дискурса и трехуровневая модель предметной области.

Условия институционализации социальных стандартов качества выражаются через аспекты конвенций качества, которые демонстрируют дуальную природу социального порядка. Так, деятельностный аспект выражается в социальных практиках оценки качества, а дискурсивный аспект фиксируется в институциональных конструктах, за счет которых оценка качества становится возможной. Опосредуют эти аспекты дискурсивные практики, которые зависят от преобладающих в обществе институциональных условий. Социальные и дискурсивные практики исследовались с помощью включенного наблюдения за практиками индивидов при оценке качества пищевых продуктов. Выявление требований к качеству пищевых продуктов осуществлялось с помощью метода полуструктурированного интервью с использованием гайда. В опросе приняли участие специалисты в области контроля качества среди представителей органов власти и некоммерческих организаций (было опрошено 8 информантов), рядовые потребители (12 информантов) и представители бизнес структур (6 информантов).

Глава 3. Условия институционализации социальных стандартов качества пищевых продуктов в России

В эмпирическом исследовании применена стратегия критического дискурс-анализа, в рамках которой сделан акцент на выявлении условий институционализации социальных стандартов качества, с помощью которых дискурс и системы оценки находят своё воплощение. Согласно стратегии критического дискурс-анализа, условия институционализации выражаются через аспекты конвенций качества пищевых продуктов. Для изучения каждого из аспектов, применительно к выбранному порядку, нами обоснован перечень специальных социологических методов сбора и анализа эмпирических данных: включенное наблюдение для деятельностного аспекта; метод теоретической истории для институционального аспекта и полуструктурированное интервью для дискурсивного аспекта. В главе представлен обзор результатов критического анализа порядка дискурса о качестве пищевых продуктов с акцентом на полученные в результате социологического исследования эмпирические материалы.

3.1. Социальные практики и экспертиза качества пищевых продуктов

Деятельностный аспект конвенций качества пищевых продуктов (в их социальном отражении) выражается в социальных практиках, реализуемых индивидами и их группами при идентификации объектов реального мира как пищевых продуктов. Отличительной особенностью социальной практики служит её социальная обусловленность, а именно привязка действия к социальным структурам. Как отмечала Т.И. Заславская: «социальные практики представляют собой конкретные формы функционирования общественных институтов, общей же формой реализации каждого института служит совокупность соответствующих социальных практик» [51, с. 7]. В связи с этим утверждением

уместно предположить наличие общей внутренней структуры социальных практик оценки качества пищевых продуктов.

Ещё П. Бурдьё рассматривал социальные практики как способность индивидов совершить оценку соответствия индивидуального действия преобладающим в обществе формальным нормам и неформальным ограничениям. Он полагал, что социальной практикой можно считать не только устойчивое и привычное целерациональное действие, но и привычные поступки, которые могут считаться нелогичными и нерациональными [22]. Если целерациональное действие определяется мотивами и потребностями индивидов, то второе обуславливается системой устойчивых и переносимых диспозиций в форме организационных принципов, называемых Бурдьё габитусом [21, с. 102].

Мы считаем, что габитус определяет контекст восприятия качества, опосредующий связь между социальными и дискурсивными структурными элементами микропорядка через деятельностный аспект конвенций качества в их конкретном социальном выражении в социальных практиках. Габитус является порождающим принципом социальных практик, различительных не по вектору своей объектной направленности, а в зависимости от социальной определенности. От социальной направленности практик зависит не столько их материальная форма (которая может оставаться идентичной и не различимой), а, по всей видимости, их интерпретация со стороны внешних (по отношению к типам дискурса) субъектов. Как указывала российский социолог Н.А. Шматко: «одно и то же поведение или одно и то же благо может казаться утонченным для одних, претенциозным или «вычурным» для других и вульгарным для третьих» [157, с. 59].

Так в результате наблюдения за социальными практиками потребителей при выборе пищевых продуктов, нами был отмечен ряд различных стратегий поведения, свидетельствующих о наличии общих процедур и практик оценки

качества (выписка из дневника наблюдения за потребительским поведением в розничной сети (19 февраля 2013 года)³²).

На наш взгляд, эти различия исходят из символической системы объективированных интерпретаций, образующих и выделяющих микропорядки и определяющих структурные элементы социальных практик оценки качества. В описанном случае потребители демонстрировали схожие практики оценки качества (с точки зрения процедуры), но выносили различное решение относительно гомогенных продуктов. Потребители оценивали качество пищевых продуктов, совершая одинаковые операции: изучали прилавки, рассматривали упаковку, сравнивали продукты между собой. Однако содержательно данные процедуры все же отличались. Некоторые потребители тратили больше времени на рассмотрение прилавков, демонстрируя неуверенность в выборе того или иного пищевого продукта. При этом были зафиксированы неоднократные случаи доведенного до автоматизма выбора – когда потребитель не сравнивал продукты между собой, а искал уже известный ему продукт среди товарного многообразия.

Схожая ситуация выявлена при наблюдении социальных практик оценки качества пищевых продуктов на предприятиях пищевой промышленности, осуществляемых специалистами по оценке и контролю качества (выписка из

³² «Сфокусировав зрение на конкретном прилавке с молоком, я увидел как многие люди (примерно 75%) просто подходят и берут нужное им молоко. Они, как будто, выискивают его из многочисленных марок и кладут себе в корзинку или тележку. Как правило, это одна, две и, иногда, три единицы товара. Люди охотней берут молоко в пластиковых бутылках или тетропаках, нежели в мягких емкостях. Действия покупателей свидетельствуют о том, что у них существует некий план действий. А именно, покупатели совершают покупки «по списку», зная какой продукт им необходим.

Однако приблизительно 20% потребителей вели себя нетипично для первой группы. Стоя у прилавка, они рассматривали различные марки молока, изучая состав и прочие характеристики продукта. Женщина (примерного возраста 65-70 лет) на протяжении двух минут исследовала прилавок и всё никак не могла определиться с выбором. Другая женщина (возраста 25-30 лет), осуществляя покупки с мужчиной, постоянно показывала ему ту или иную марку. В итоге, она не только выбрала одобренный им продукт, но и молоко другой марки, вызывавшей у неё пристальный интерес. Особенно отчетливо был понятен диалог наблюдаемой пары (мужчины и женщины). Женщина периодически интересовалась у своего спутника: «А может быть это?», «Ты точно будешь это пить?». Её речь также сопровождалась фразами: «Я такого раньше не видела», «Давай возьмём, попробуем».

В данном случае потребители хотят попробовать новый продукт. Данное стремление обусловлено, скорее, чувственными посылами. При этом складывается впечатление, что потребители оперируют рациональными расчетами, ориентируясь на предыдущий опыт и анализ при вынесении суждений.

<...> Некоторые люди ходят по гипермаркету с детьми. Дети очень эмоционально реагируют на некоторые товары. Особый интерес у детей вызывают различные йогурты с большим содержанием сахара. Представилось наблюдать, как маленькая девочка (возраста 6-9 лет) выпрашивала у мамы купить ей йогурт с игрушкой внутри. Ребенок брал родителя за руки, отказывался идти дальше. В результате женщина согласилась уступить своему ребенку в его желании. Сначала девочка обращалась к маме с просьбой: «Мамочка, хочю». В ответ взрослая женщина отвечала аргументами: «Это вредно», «Ты в прошлый раз так и не съела. На данные аргументы ребенок продолжал реагировать с избыточной эмоциональностью, переводя слова в историю».

дневника наблюдения практик оценки качества на производственных предприятиях (10 апреля 2013 года)³³).

Следует отметить, что после отмены обязательной сертификации производители качественных пищевых продуктов фактически вытеснялись с российских рынков пищевых продуктов, входящих в состав минимальной продовольственной корзины. Это обусловлено тем, что при массовом производстве пищевых продуктов для обеспечения должного качества продукции необходимо выстроить систему менеджмента качества. Несмотря на то, что внедрение такой системы позволяет автоматизировать процессы обеспечения качества на всех этапах производства (от снабжения до реализации готовой продукции), их содержание является для предприятий затратным. В условиях высокой степени неопределенности на рынке, руководству предприятий выгодней номинальное декларирование системы менеджмента качества, нежели её фактическая реализация (выписка из дневника наблюдения практик оценки качества на производственных предприятиях (5 апреля 2013 года)³⁴).

³³ «Сегодня нам представилась уникальная возможность принять участие в процедуре оценки качества пищевых продуктов в отделе контроля качества на предприятии, где внедрена система НАССР. Уже к утру на рабочем столе руководителя отдела лежала стопка бумаг с отчетами и цифрами по характеристикам производимой продукции. Каждый отчет был вложен в отдельную цветную папку и включал в себя огромное количество бумаг. Руководитель отдела сидел за своим столом, просматривая каждый из отчетов. Он делал заметки карандашом и вставлял закладки на тех страницах, где были сделаны пометки. К обеду он закончил с этой работой и раздал каждому из сотрудников по папке с примечанием о сроках исполнения.

Я попросил своих коллег дать ознакомиться с данными документами. В них были представлены результаты обследования готовой продукции с указанием параметров и предельно допустимых норм по безопасности. Особо следует выделить пометки руководителя. Он обводил некоторые показатели и ставил знак вопроса. Как выяснилось позже, в этом и заключалась наша работа: было необходимо выяснить соответствие данных параметров принятым на предприятии техническим условиям. В основном все показатели касались безопасности пищевых продуктов: содержание тяжелых металлов, вредных примесей, пищевых консерваторов и т.п. Мы потратили пол дня на то, чтобы свести эти показатели. В процессе наблюдения я попытался выяснить: сколько параметров не соответствуют предельно допустимым нормативным значениям технических условий и соответствующего технического регламента? Примечательно, что все показатели были в норме. Однако релевантность этих данных так и не удалось проверить, так как эта задача не входит в перечень должностных обязанностей сотрудников. Все построено на доверии.

³⁴ На предприятии внедрена система менеджмента качества ISO 9000. Мой руководитель рассказал мне, что продукция компания периодически проходит сертификацию у независимых некоммерческих организаций, и что она конкурентоспособна на рынке.

На просьбу предоставить документы или статистику, отражающую фактические характеристики продукции, руководитель ответил отказом.

<...> моя работа заключалась в разработке мероприятий, планируемых отделом контроля качества на последующий квартал. Один из сотрудников предоставил мне варианты отчетов по уже пройденным мероприятиям. Я так и не увидел какого-то четкого плана или стратегии менеджмента качества. Придуманные мной мероприятия, как и прошедшие в моё отсутствие, не имели единой цели и логики. Среди значимых событий 2012 года наиболее запомнились семинар по качеству, проводимый сторонней организацией, и анкетирование среди сотрудников на предмет оценки уровня удовлетворенности условиями труда. В этом перечне так и не было указано не одного мероприятия по контролю качества производимой продукции».

Наблюдение за социальными практиками оценки качества на предприятиях демонстрируют то, что в условиях свободы выбора хозяйствующие субъекты реализуют различные модели поведения: если одни производители номинально декларируют систему менеджмента качества, то другая группа производителей активно использует системы обеспечения безопасности продукции. Анализ существующих систем контроля качества на предприятиях показал, что алгоритм оценки качества пищевых продуктов сводится к определению уровня безопасности продукции. Такой подход характеризует скорее не качество продукта, а качество выполнения работ по его изготовлению, что неоднократно отмечалось российскими исследователями [151; 154]. При этом производители более качественных пищевых продуктов вытесняются с рынка в условиях неопределенности, что не может характеризовать их товары как конкурентоспособные.

Можно предположить, что порождаемые расширенным порядком институты выступают предпосылкой существования социальных практик и определяют степень их различий. При наблюдении социальных практик товароведов на базе двух испытательных лабораторий мы отметили идентичность процедур оценки качества пищевых продуктов, осуществляемых представителями данного микропорядка (выписка из дневника наблюдения практик оценки качества в испытательных лабораториях (12 февраля 2013 года)³⁵).

³⁵ «Одна из сотрудниц лаборатории пообещала мне показать экспертизу в действии. Перед лаборантами поставлена задача: определить степень соответствия кефира российской марки требованиям Технического регламента. Мне выдали медицинский халат и попросили расписаться в журнале техники безопасности. Я спросил про источники угрозы, но мне указали на мою пассивную роль. После этого лаборант попросила меня попробовать кефир и сказать своё мнение. Цвет слегка кремовый, запах кисло-молочный, консистенция густая. Лаборантка проделала ту же операцию и записала результаты в специальный журнал, сообщив мне о том, что, на первый взгляд, отклонений не наблюдается.

После этого последовал набор стандартных процедур: взятие проб, подготовка реагентов, колб и вспомогательного оборудования. Часть проб лаборант отнесла в соседнюю комнату, где работали специалисты по микробиологии. Мы, в свою очередь, приступили к физико-химическому анализу вещества.

Следует отметить, что у меня не получилось увидеть ничего нового. Классические методы аналитической химии, которые изучают студенты технических специальностей. Единственное, что отличало процедуру экспертизы от студенческой лабораторной – это четкий перечень показателей качества продукции.

Суммарное время экспертизы составило около сорока минут. Лаборант подвела предварительный итог, сказав о безопасности тестируемого продукта. Но отметила недопустимо высокий процент содержания сахаров. С её точки зрения, данный продукт нельзя охарактеризовать как качественный. Однако по требованиям Технического регламента продукт проходил».

Необходимым условием детерминации социальных практик институтами является их осмысленность индивидами и группами, реализованная в габитусе как инкорпорированной структуре. Инкорпорированность габитуса (или контекста восприятия) обусловлена его связью со структурой порядка дискурса и социальной практикой за счет механизма двойного структурирования социального порядка. При этом следует понимать, что габитус не представляет собой исчерпывающий набор диспозиций и не сводим к нему.

Мы не прибегаем к термину «рутина», предложенным Р. Нельсоном и С. Уинтер. Согласно основателям эволюционной экономической теории, «рутины играют ту же роль, что гены в биологической эволюционной теории. Они – неотъемлемые характеристики организма и определяют его возможное поведение» [84, с. 35]. То есть термин «рутина» более применим к диспозициям, нежели к механизму образования социальных практик. Габитус – это механизм порождения и реализации социальных практик, следовательно, при его описании первостепенное значение приобретает характер связи между данными диспозициями (процедурами).

В общем виде габитус выражается в форме устойчивых практических схем оценивания, мышления и действий, являясь основой согласования интересов индивидов в рамках отдельного микропорядка. Особенно отчетливо данная организующая функция габитуса фиксируется в ситуациях отсутствия формализованной организации индивидуальных диспозиций. У субъектов оценки в рамках отдельного микропорядка не возникает нужды в постоянной коммуникации для совершения аналогичных практик даже при условии отсутствия явных форм принуждения.

Например, мы выявили, что некоторые потребители при выборе различных пищевых продуктов совершают одинаковые процедуры оценки качества, что позволяет охарактеризовать стратегии их поведения (выписка из дневника

наблюдения за потребительским поведением в розничной сети (20-23 февраля 2013 года)³⁶).

Следует отметить, что в гипермаркете пищевые продукты отнесены к определенной категории (например, мясные, молочные продукты или хлебобулочные изделия), а категории в группы (такие как продукты питания, одежда и т.п.). Это сделано, с одной стороны, для удобства покупателей, а с другой, для осуществления маркетингового воздействия. Гипермаркет посещают люди разного социально-экономического положения, следовательно, их поведение заметно отличается. Есть покупатели, которые уверенно посещают гипермаркет, зная расположение групп и категорий продуктов, владея информацией о средних ценах на продукты данной категории и четко осознавая, какой продукт и для каких целей им необходим. Назовем эту стратегию потребительского поведения «консервативной», так как представители данной группы всегда стараются выбрать более качественную продукцию при оптимальной цене.

Также существуют ещё одна стратегия, которая представлена покупателями, посещающими гипермаркет за определенной категорией, но не отдающих предпочтений отдельно взятому продукту. Например, индивид

³⁶ «Сегодня наблюдение осуществляется у прилавков с мясом и мясосодержащими продуктами. Здесь также прохладно, как и у рефрижераторов с молоком. На удивление здесь отсутствует характерный для мяса запах. Нам удалось обнаружить интересное мероприятие: рядом с прилавками колбас осуществлялась маркетинговая акция одного из сибирских товаропроизводителей. Симпатичная девушка в белом наряде (на баварский мотив) предлагала покупателям бесплатно попробовать различные виды колбас.

Показалось интересным, что некоторые индивиды подходили к нашему презентационному стенду для того, чтобы попробовать продукцию компании. Некоторые из таких людей дегустировали различные сорта колбас (иногда делая вид «знатока»). Многие даже отдавали предпочтение тому или иному сорту. Однако уже в момент выбора они начинали процедуру оценки заново и лишь несколько раз выбирали продукцию компании (хотя она не самая дорогая и продается по акции).

<...> Среди тех людей, кто подходил к нашему стенду, находились и наивные покупатели. Нам удалось насчитать всего двух представителей данной группы. Таковыми оказались две женщины (примерного возраста 30-35 лет).

Отличительной чертой наивных покупателей являлась их чрезмерная доброжелательность и открытость к взаимодействию. Они с большим восторгом принимали участие в нашей акции. Сложилось впечатление, что их больше привлекло общение с нами, нежели сам продукт. При этом в результате такого общения, обе женщины сразу приобрели продукцию рекламируемой компании».

<...> Мы наблюдали поведение потребителей у прилавков с хлебом и хлебобулочной продукцией. Есть покупатели, которые быстро выбирают необходимый им продукт, даже не совершая каких-либо поисковых операций. Удивительно, но не было замечено, чтобы представители данной группы изучали цены. Лишь иногда покупатель брал буханку хлеба, щупал её и внимательно разглядывал. Результатом подобного анализа являлся выбор продукта, а иногда такой покупатель клал её на место и брал новую для совершения привычных действий. Складывается впечатление, что представители данной группы уже заранее знают, где расположен нужный им продукт. Однако многие покупатели жалуются на свежесть продукции. При этом рядом лежит свежее испеченный хлеб местного производства, но покупатели его игнорируют.

приходит в гипермаркет для того, чтобы купить молоко, но он не знает какой оно марки, процента жирности или стоимости. Как правило, такие покупатели обладают устойчивой системой предпочтений и оперируют ей при поиске продукта. Исходя из этой склонности, уместно назвать данную группу «экспериментаторами».

Третью стратегию реализуют индивиды, чьи интересы и взгляды наиболее неочевидны и непредсказуемы. Представляется, что такие потребители осуществляют выбор без осознания собственных потребностей в определенном товаре. Их поведение ориентировано на продуктовые группы и обусловлено иррациональными мотивами. Ввиду этого обстоятельства, мы назовем эту стратегию «наивной». В результате наблюдения социальных практик потребителей было выявлено, что некоторые индивиды одновременно приобретают товары для личного потребления, взаимопротиворечащие друг другу.

Социальные практики детерминированы эксплицитными социальными структурами, но их связанность напрямую зависит от эффекта габитуса. Считается, что именно он определяет контекст, производящий схожие практики и принцип их классификации. Кроме того, мы зафиксировали, как систематические характеристики субъектов оценки соотносятся с их социальными практиками. Например, наиболее типичными репрезентантами консервативной потребительской стратегии являются индивиды (как правило, женщины возраста 40-50 лет), ведущие домашнее хозяйство и осуществляющие покупки на семью. Средний достаток (как сумма трудовых и нетрудовых доходов) накладывает на консерваторов определенные экономические ограничения, определяющие их экономические действия. В свою очередь, стратегию экспериментаторов демонстрируют индивиды возраста 25-35 лет, характеризующиеся недостатком опыта и склонностью к риску. Бюджетное ограничение оказывает меньшее влияние на выбор экспериментатора ввиду элемента иррациональности в поведении.

Примечательно, что габитус способен не только опосредовать социальные практики, но и позволяет индивидам осознавать свою принадлежность к определенному микропорядку, оценивая и классифицируя иных субъектов оценки (выписка из дневника наблюдений практик оценки качества в испытательных лабораториях (15 февраля 2013 года)³⁷).

Порождаемые габитусом социальные практики репрезентируют определенный тип дискурса, через который индивиды идентифицируют и классифицируют друг друга через знаково-символическую систему (где сами социальные практики наделяются символическим смыслом). В рамках данного тезиса находит своё объяснение проблема взаимодействия индивидов с различными вкусовыми и кулинарными традициями. Например, у казахов, бурятов, кабардинцев и целого ряда народностей существует традиция преподнесения гостю во время застолья головы барана. Нередко возникали случаи, когда гость не мог идентифицировать данный продукт как пищевой в рамках привычных для него институциональных конструкторов. В результате провоцировалась конфликтная ситуация, которая либо разрешалась построением новой конвенции качества (например, когда гость соглашался на пробу мяса в том или ином объеме), либо завершалась прекращением взаимодействия.

Таким образом, дуалистическая природа конвенций качества выражается, с одной стороны, в символизирующей функции типа дискурса, с другой – в возможности социального взаимодействия, создающего общность. Габитус представляет собой структурирующую структуру, позволяющую социальным практикам воспроизводить тип дискурса и сохранять общность микропорядков, наделяя социальные практики символическим смыслом, дающим индивидам

³⁷ «Наблюдая социальные практики в исследовательской лаборатории учебного заведения, я не мог упустить из виду опыт, полученный мной в независимой испытательной лаборатории. Я попросил руководителя ознакомиться с моими записями и выслушать мой рассказ. Следует отметить её заинтересованность. Она сидела за своим рабочим местом, внимательно слушала и периодически задавала встречные вопросы, перебивая мою речь на полуслове.

Сначала мой рассказ не имел четкой структуры. Моему слушателю это не понравилось, и она попросила меня рассказать поэтапно: что и как мы делали. Она кивала головой и демонстрировала одобрение. Но стоило мне начать про органолептический анализ, я встретил возмущение. Мой руководитель перебила меня и стала указывать на типичные ошибки. Такая ситуация повторилась несколько раз.

В заключение рассказа на её лице появилась улыбка. Она сказала, что я стал невольным свидетелем неправильной экспертизы, а лаборант, который участвовал в этом, – непрофессионал. Пообещав показать «правильную» экспертизу, она закончила разговор и приступила к обычным делам».

возможность идентифицировать и классифицировать значимые элементы поведения и ситуации. Исходя из этого, социальные практики обладают общей внутренней структурой, задаваемой микропорядком. Выявление данной структуры позволит определить общие черты и различия процедур оценки и контроля качества пищевых продуктов, присущих различным заинтересованным группам, охарактеризовав их связь с существующей институциональной структурой.

Исходя из наличия общностей, все социальные практики оценки качества пищевых продуктов можно идентифицировать как элементы социальной экспертизы. В узком смысле, экспертиза представляет собой профессиональную деятельность эксперта, обладающего специальным знанием (компетенцией) по рассматриваемому вопросу и имеющего полномочия на данный вид деятельности. В РФ до недавнего времени данные полномочия предоставлял документ (сертификат компетентности), выдаваемый согласно требованиям системы правил ГОСТ Р. Однако после трансформации системы регулирования, позволившей предприятиям самостоятельно проводить экспертизу в рамках собственной системы оценки, полномочия могут создаваться иными способами или не приобретаться вовсе. В связи с этим мы обращаемся к более широкому понятию «социальной экспертизы».

В широком смысле, экспертиза предполагает набор устойчивых диспозиций оценки качества пищевых продуктов. Социальная экспертиза представляет для нас большой интерес, так как её детальное рассмотрение позволит лучше понять специфику процедур оценки качества, реализуемых индивидами и их группами. Кроме того, её изучение позволит нам рассмотреть рыночную конвенцию качества как результат коллективных оценок. В этом смысле экспертиза пищевых продуктов подразумевает оценку индивидами и их группами отдельных характеристик пищевых продуктов на их соответствие институциональным конструктам. При этом социальная экспертиза может проводиться применительно к различным продуктам с использованием множества методов оценки. Поскольку пищевые продукты представляют собой широкую совокупность потребительских

благ (каждое из которых должно быть исследовано в отдельности) при наблюдении (и далее в исследовании) сделан акцент на социальной экспертизе продуктов, входящих в минимальную продовольственную корзину³⁸

Главным элементом в любой процедуре оценки является система требований. Совокупность требований – это элемент жизнедеятельности, нормального функционирования социальной практики. На основе требований реализуются методы оценки качества пищевых продукта. В случае соответствия продукта требованиям происходит принятие положительного решения о качестве продукта. Например, в товароведческой и корпоративной системе оценки данные требования зафиксированы в документах (добровольных стандартах и технических условиях). При оценке качества пищевых продуктов, в первую очередь, уделяется внимание оценке соответствия продукта данным критериям (выписка из дневника наблюдения практик оценки качества на производственных предприятиях (8 апреля 2013 года)³⁹).

На предприятиях пищевой промышленности процедура оценки качества пищевых продуктов строится на основе товароведческих аттестованных методик. Однако набор используемых при оценке требований к качеству исходит из корпоративных интересов, выраженных в показателях конкурентоспособности товаров. Сложность формализации репрезентативного и надежного перечня конкурентоспособности пищевых продуктов определяет увязку экономических требований к качеству пищевых продуктов со стоимостными индикаторами востребованности товара на рынке. Таким образом, социальные практики оценки

³⁸ Структура продовольственной корзины в Российской Федерации представлена в Приложении В.

³⁹ «Мне посчастливилось стать свидетелем оценки качества выпускаемой предприятием новой партии продуктов. Руководителем была поставлена задача сверки маркировки на этикетке внутрифирменным стандартам качества. Для этого нам было предоставлено несколько образцов продукции в том виде, в котором она будет размещена на прилавках.

Мы сверяли маркировку на этикетках с теми документами, которые сопровождали продукцию. Главное было не упустить несоответствие информации, сопровождающей продукт, данным нормативной документации (ТУ с номером). На этикетке была указана таблица с пищевой ценностью продукта и дан комментарий по содержанию пищевых добавок. Следует отметить, что в нормативных документах представлен большой перечень показателей. На этикетке, в свою очередь, не было и десятой доли этих значений.

Примечательно, что на лицевой части этикетки прямо под названием марки был указан ГОСТ Р и номер, который соответствует внедренной в компании системе менеджмента качества. Я не мог не поинтересоваться причиной этого факта. Ответом послужило объяснение того, что потребитель ориентируется на ГОСТ, не вдаваясь в подробности. В компании действительно действует система менеджмента качества, поэтому это действие вполне правомерно».

качества в данном микропорядке опосредуются не только товароведческими процедурами проверки и контроля качества, но и потребительским выбором.

Мы указали на то, что потребители демонстрируют различные стратегии поведения в зависимости от их бюджетного ограничения, опыта, приверженности к определенной социальной группе и культуре. Однако социальные практики оценки качества пищевых продуктов со стороны потребителей имеют общую для различных стратегий поведения структуру. В ходе фокусированного наблюдения мы выявили, что потребители не зависимо от реализуемой стратегии осуществляют одинаковую диспозицию – изучают информационные сигналы, сопровождающие продукт (выписка из дневника наблюдения за потребительским поведением в розничной сети»)⁴⁰).

Практически все потребители, прежде чем совершить выбор, внимательно всматривались в этикетку. При этом более пожилые потребители тратили на эту операцию большее количество времени, нежели представители младших когорт. Но ни один из покупателей не тратил на эту операцию более нескольких минут (что объясняется транзакционными издержками поиска информации). Сложилось впечатление, что у консервативных покупателей существует доверие лишь к определенным маркам продукта, которые показали соответствие их требованиям в прошлом. Консерваторы пытаются обнаружить известный им продукт, лишь изредка обращая внимание на новинки в ассортименте. Экспериментатор, в отличие от консерватора, отдает предпочтение поиску необходимого продукта в рамках ассортиментного ряда, а не по наличию конкретной марки. Представители данной стратегии в большей мере демонстрируют склонность к оценке качества продукта, вчитываясь в состав и

⁴⁰ «На прилавках представлен широкий ассортимент продуктов из молока. При этом продукты диверсифицированы по цене и качеству. Здесь и совсем дешевые льготные продукты и дорогостоящие деликатесные сыры. Часто прослеживались жалобы покупателей на высокие цены и низкое качество продукции.

Покупатели часто подходили к прилавку и изучали этикетку на товарах. Легко отличить, когда покупатель смотрит на срок годности продукта, а когда он пытается получить дополнительную информацию о качестве. В первом случае покупатель берет интересующий его продукт, смотрит маркировку и берет следующий. Найдя интересующий продукт, покупатель встраивался в информационные сигналы на этикетке. Некоторые покупатели тратили на эту операцию продолжительное время.

В процессе наблюдения одна пожилая женщина попросила меня прочитать ей надпись на упаковке. Шрифт был настолько мелкий, что даже мне это стоило некоторых усилий. Я зачитал состав продукта. Женщина отреагировала негативно и сказала, что сейчас нет ничего «натурального».

сравнивая его с аналогами. Наивные покупатели, в свою очередь, руководствовались эмоциями, которые вызывают информационные сигналы. Сложилось впечатление, что наивных покупателей в меньшей степени волновал химический состав продукции. Купленные ими товары свидетельствовали в большей степени об их склонности к социальному признанию.

Во всех перечисленных случаях потребители ориентировались на свои предпочтения, которые нельзя считать социально заданными. В современной науке существует огромное количество материала, тем или иным образом описывающих потребительские практики в условиях неопределенности [56; 112; 122]. Ранее было установлено, что ортодоксальный экономический подход (как и принципы абсолютной рациональности и полноты информации) не применим к исследованию реального потребительского поведения. Гораздо лучше с этой задачей справляется заявленный институциональный подход, который выводит на первый план утверждение об ограниченной рациональности индивидов и неполноте информации.

Примечательно, что потребителям присущ свой собственный габитус, что позволяет судить о наличии соответствующего типа дискурса. Кроме того, наличие потребительского институционального конструкта подтверждается теоретическими разработками институционалистов. Известный экономист Х. Лейбенстайн отметил, что потребители осуществляют выбор исходя из своей социальной позиции в обществе, называя данный феномен «эффектом Веблена» [187, р. 202].

Исходя из идей Т. Веблена, уместно констатировать, что характер потребительских практик не просто отражает социальную дифференциацию, но становится средством воспроизводства неравенства в распределении ресурсов. Таким образом, потребительские практики представляют собой неотъемлемую составляющую более сложных социальных стратегий, целью которых выступает не максимизация полезности, а подтверждение своего социального статуса. Следует понимать, что любой продукт в данной ситуации нагружается символами, которые позволяют индивиду распознать качество товара. По мнению

В.В. Радаева: «символы несут в себе массу закодированной информации и нагружены ворохом значений, символизирующих успех или здоровый образ жизни, идеологические пристрастия или принадлежность к этнической группе» [113, с. 12]. Отталкиваясь от символов, потребитель оперирует не строгим расчетом, а опирается на прошлый опыт, который аккумулирован в габитусе.

Российский социолог В.И. Ильин отметил, что потребление имеет характер дискурса [54, с. 24]. Следовательно, всякий процесс потребления ориентирован не столько на материальную сторону продукта, сколько на социальное значение, предписанное данному продукту. В этом случае продукт, помимо своей реальной составляющей, имеет репрезентируемую социальную оболочку. Как отмечает Ильин: «самые разные субъекты в форме слов, образов и поведенческих актов определяют предмет или услугу, отвечая на вопрос: «Что это такое?» [54, с. 200].

Можно предположить, что институциональные конструкты наделяют товары символическим смыслом. Воспроизводство социальных практик, проходящее за счет устойчивости отдельно взятых габитусов, позволяет индивидам идентифицировать данные смыслы и взаимодействовать в рамках микропорядков. По нашему мнению, в потребительских институциональных конструктах происходит преобразование объективных свойств потребительских благ в символические выражения классовых позиций, которые выражены в предпочтениях. При этом в отличие от традиционной экономической позиции, институциональный подход предполагает изменчивость и имплицитность предпочтений, что создает некоторые трудности при их изучении.

Наиболее устойчивая система требований свойственна товароведческому типу дискурса. Товароведы оперируют системой фиксированных требований, многие из которых закреплены в добровольных стандартах качества. Очевидно, что процедура оценки качества у товароведов не является чувствительной на аномалии ввиду того, что она зависит от технической документации. Таким образом, процедура оценки качества способствует сохранению определенного типа дискурса. Требования одинаковы по всему микропорядку за счет того, что

товароведы воспроизводят тип дискурса посредством социальных практик, позволяющих им распознавать качество продукта.

Проведя фокусированное наблюдение социальных практик оценки качества, у нас появилась возможность описать набор диспозиций, свойственные различным микропорядкам, и выстроить процедуру социальной экспертизы (см. рисунок 7).



Рис. 7 – Процедура социальной экспертизы качества пищевых продуктов

Рассматривая качество реализуемых на российских продовольственных рынках пищевых продуктов, мы неизбежно сталкиваемся с конвенциями различных оценок. В этой связи социальная экспертиза предполагает группировку присущих различным группам социальных практик оценки. На начальном этапе социальной экспертизы осуществляется информационная координация, обеспечивающая возможность идентификации продукта. Замыкает экспертизу рыночная координация, осуществляемая после положительного решения о выборе и производстве пищевых продуктов. Однако наблюдение за социальными практиками контроля качества на российских предприятиях демонстрирует то,

что в условиях свободы выбора производители характеризуются различной стратегией поведения, указывающей на разницу в воззрениях. Если одни производители стремятся снижать качество пищевых продуктов для увеличения собственной выгоды, то другую группу производителей вынуждает к этому сложившаяся рыночная ситуация. Для объяснения этой ситуации необходимо разобраться с тем, что представляет собой качество в корпоративном контексте восприятия и как эти представления влияют на объективацию требований. То же самое касается потребителей, оперирующих информационными сигналами, которые могут искажаться фирмами за счет инструментов маркетинговой коммуникации.

Несмотря на это, социальные практики тесно связаны с преобладающей в обществе институциональной структурой за счет увязки с типами дискурса. Данная связь выражается в перечне требований, которыми оперируют социальные группы при вынесении суждений о качестве пищевых продуктов. И если в существующей системе технического регулирования дополнительные требования отражены в добровольных стандартах качества, то формальные требования заключены в технические регламенты, которые могут значительно отличаться от существующих институциональных конструкторов. Таким образом, полнота социальной экспертизы напрямую зависит от конвенциональности социальных стандартов и *ex ante* стандартизации.

В целом из исследования социальных практик оценки качества пищевых продуктов можно сказать следующее: мы наблюдали только различия социальных условий, но не видели различий, то есть условий институционализаций, с помощью которых объективируются требования. Во всех зафиксированных случаях требования представляют собой своеобразные средства оценки, которые конституируют различия в социальных практиках и благодаря этому делают качество пищевых продуктов оцениваемым за счет привязки к структуре типа дискурса через габитус. В наблюдаемых социальных практиках вопрос о intersubъективной составляющей оценки элиминируется. Сохраняет актуальность лишь процедурность или вопрос о том, посредством каких операций

осуществляется оценка. Иными словами, социальные практики отличаются друг от друга лишь методами и критериями оценки, которые есть в наличии у субъектов.

Выявление общих форм оценки качества, свойственных отдельным микропорядкам, позволило нам построить модель социальной экспертизы, объединяющей различные социальные практики вокруг единого объекта оценки – пищевых продуктов, входящих в минимальную продовольственную корзину. В общем виде социальная экспертиза демонстрирует влияние различных способов координации на процедуры и результат социальных практик. При оценке соответствия информационных сигналов, сопровождающих доверительное благо, требованиям со стороны заинтересованных групп имеет место информационных способ координации. На завершающем этапе социальной экспертизы происходит конечное решение о выборе продукта (или решение о производстве продукта), что обусловлено рыночной координацией. Однако центральное место в процессе социальной экспертизы занимает стандартизация, без которой невозможна полноценная оценка соответствия пищевых продуктов предъявляемым со стороны заинтересованных групп требованиям.

В связи с этим наблюдения социальных практик недостаточно для достижения поставленной цели. Для понимания различий между социальными практиками необходимо обратиться к дискурсивным практикам и объективированным требованиям.

3.2. Дискурсивные практики и интерсубъективная составляющая оценки качества

После описания процесса социальной экспертизы мы установили, что центральным местом в существовании социальных практик оценки качества, позволяющим распознать и выделить их из многообразия других подобных практик, является система объективированных требований. Теперь перед нами встает более сложная задача по рассмотрению условий, которые способствуют

реализации дискурсивных практик. При производстве требований субъектам оценки необходимо договориться об общих характеристиках продукции и способах их измерения. Без этого достаточно трудно достичь повторяемости результатов, следовательно, надежности и устойчивости системы оценки. При современной системе разделения труда, когда технологическая цепочка может быть распространена на несколько цехов, предприятий и даже стран, без единства в понимании характеристик контроль качества невозможен. Однако мы уже стали свидетелями того, как различные субъекты не просто демонстрируют схожие практики оценки качества, но и обладают единством в интерпретации полученных данных. Это позволяет судить о наличии общего контекста восприятия качества.

Например, товароведческий контекст восприятия качества пищевых продуктов и его ценностная составляющая представлены в работах В.М. Позняковского [107; 108], В.И. Покровского [109], М.А. Николаевой [85] и т.п. Следует отметить, что в рассмотренных работах присутствует общая концептуальная позиция на предмет того, что считать качеством и как его оценивать. Исследователи солидарны в том, что без общей системы измерения невозможно достичь согласия в интерпретации характеристик продукции.

Гораздо сложнее дело обстоит с представителями бизнеса, контекст восприятия которых не имеет гостированной оболочки. С учетом того, что рыночная ситуация и институты способны детерминировать поведение фирм, можно предположить, что в корпоративных габитусах есть нечто общее, что позволяет субъектам оценки адаптироваться к рыночной ситуации и действующим правилам, не отказываясь от хозяйственной деятельности. Дело в том, что корпоративный тип дискурса не представлен одной гомогенной социальной группой. Производители пищевых продуктов обладали различными чертами в разные эпохи российской экономической истории и по-разному подходили к оценке качества. Фактически данные субъекты оценки могут быть охарактеризованы как носители предпринимательской функции, сущность которой разнится в зависимости от принятой исследовательской программы.

Важно учесть, что еще Й. Шумпетер четко разделил понятия предприятия и предпринимателя: «под предприятиями мы понимаем осуществление новых комбинаций, а также то, в чем эти комбинации воплощаются: заводы и т.п. <...> Предпринимателями же мы называем хозяйственных субъектов, функцией которых является как раз осуществление новых комбинаций и которые выступают как его активный элемент» [161, с. 142]. Из определения видно, что теория Й. Шумпетера не противоречит неоинституциональному подходу к природе фирмы, а лишь дополняется им.

Шумпетер сузил группу предпринимателей, наделив их особыми характеристиками. Согласно Й. Шумпетеру, предприниматель создает новую комбинацию факторов и воплощает её в фирме, выводя рынок из состояния равновесия и способствуя экономическому развитию. Предприниматель – «революционер в экономике и невольный зачинатель социальной и политической революции – и его же коллеги, сумевшие подняться на ступеньку выше по социальной лестнице, отрекаются от него и подчас не допускают в круг уважаемых промышленников» [161, с. 159].

По его мнению, предприниматель изначально склонен играть не по правилам, что свидетельствует о его склонности не к простому эгоизму, а к оппортунистическому поведению, которое (как нам известно) не всегда способствует развитию. Примером этого служит внедрение инновационных технологий в пищевую промышленность, где происходит замещение необходимого сырья на химические аналоги (усилители вкуса, БАДы и т.п.). С точки зрения получения прибыли отдельным лицом – это инновация, но с точки зрения приоритетов институционального регулирования, данное явление следует трактовать как негативное [Усенко].

Теоретической концепцией, учитывающей как положительное, так и негативное влияние предпринимательской деятельности на экономику, является теория делового предприятия Т. Веблена. Веблен иллюстрирует дихотомию индустрии и бизнеса, противопоставляя рациональное и иррациональное поведение. Индустрию, по мнению Т. Веблена, представляют «изобретатели,

инженеры, специалисты – можно как угодно назвать обширный класс работников умственного труда, который связан с развитием современной машинной индустрии» [29, с. 34].

Именно они создают условия для развития класса, работающего в сфере финансовых операций. Этот класс Веблен называет бизнесменами: «бизнесмен, особенно если ему предоставлена свобода действий, становится силой, которая управляет промышленностью, поскольку посредством механизма инвестиций и рынков он управляет заводами и производственными процессами, а они задают темп и определяют направленность движения остальной экономики» [29, с. 12]. Основная мотивация бизнеса – «извлечение денежного дохода из купли-продажи», а цель – «накопление богатства» [29, с. 24]. Веблен учитывает и факт оппортунизма, говоря о том, что «суть кодекса деловой этики – это ослабление принципа «*Caveat emptor*» («да будет осмотрителен покупатель») <...> деловая этика служит общепризнанным ограничителем мотивов денежной выгоды, но не требует отказа от неё» [29, с. 40]. Следовательно, оппортунисты, в отличие от добросовестных производителей, заинтересованы исключительно в финансовых транзакциях, а не в наращивании и развитии производства.

Для проверки поставленной гипотезы необходимо, исходя из метода теоретической истории, провести предварительную теоретизацию для выявления набора фиксированных переменных и их последующей операционализации. Ключевым элементом теории, позволяющим выявить переменные в теории Веблена, выступает поведение (в данном случае лиц, участвующих в процессе принятия решений относительно производства пищевых продуктов).

Первый тип поведения основан на институтах, которые Веблен определил как привычный образ мысли, руководствуясь которым живут люди, то есть результат процессов происходящих в прошлом, они приспособлены к обстоятельствам прошлого и, следовательно, не находятся в полном согласии с требованиями настоящего времени. Исходя из этого определения, «институт» (как объективированный образ мысли) по Веблену задает тип дискурса, в рамках

которого строится деятельность оппортуниста, производится система оценки и воссоздается институциональный конструкт.

Второй тип поведения, присущий классу добросовестных производителей, основан на «технологии». Технология подразумевает «тип мышления, для которого характерно восприятие обезличенной схемы причинно-следственных связей, пусть даже смутное <...> при этом оказываются за горизонтом такие значимые нормы, которые основаны на спускаемых сверху общепризнанных стандартах, имеющих лишь малосущественное значение для производственного процесса или для формирования образа мышления, порождаемого производственным процессом» [28, с. 226].



Рис. 8 – Характеристика корпоративного габитуса (составлено на базе схемы Г.П. Литвинцевой [77, с. 19])

«Технология» Веблена в своем онтологическом выражении задает тип дискурса, который применительно к качеству пищевых продуктов представляет

собой разновидность корпоративного габитуса. По своей структуре он схож с товароведческим контекстом восприятия, но имеет значительно иное содержание. Таким образом, фиксированные переменные и их операционализация могут быть представлены в виде сводной модели (см. рисунок 8).

После определения фиксированных переменных необходимо проанализировать исторические случаи для доказательства или опровержения поставленной гипотезы. Кроме того, описание схожих исторических случаев позволит рассмотреть генезис габитуса, присущего российским потребителям. Исторически сложилось, что кулинарные предпочтения российских потребителей институционализировались под влиянием множества социально-культурных факторов. Для выявления и описания доминирующего в российском обществе потребительского габитуса необходимо разобраться с тем, как данный контекст образовался и за счет каких факторов он брел свою форму и содержание.

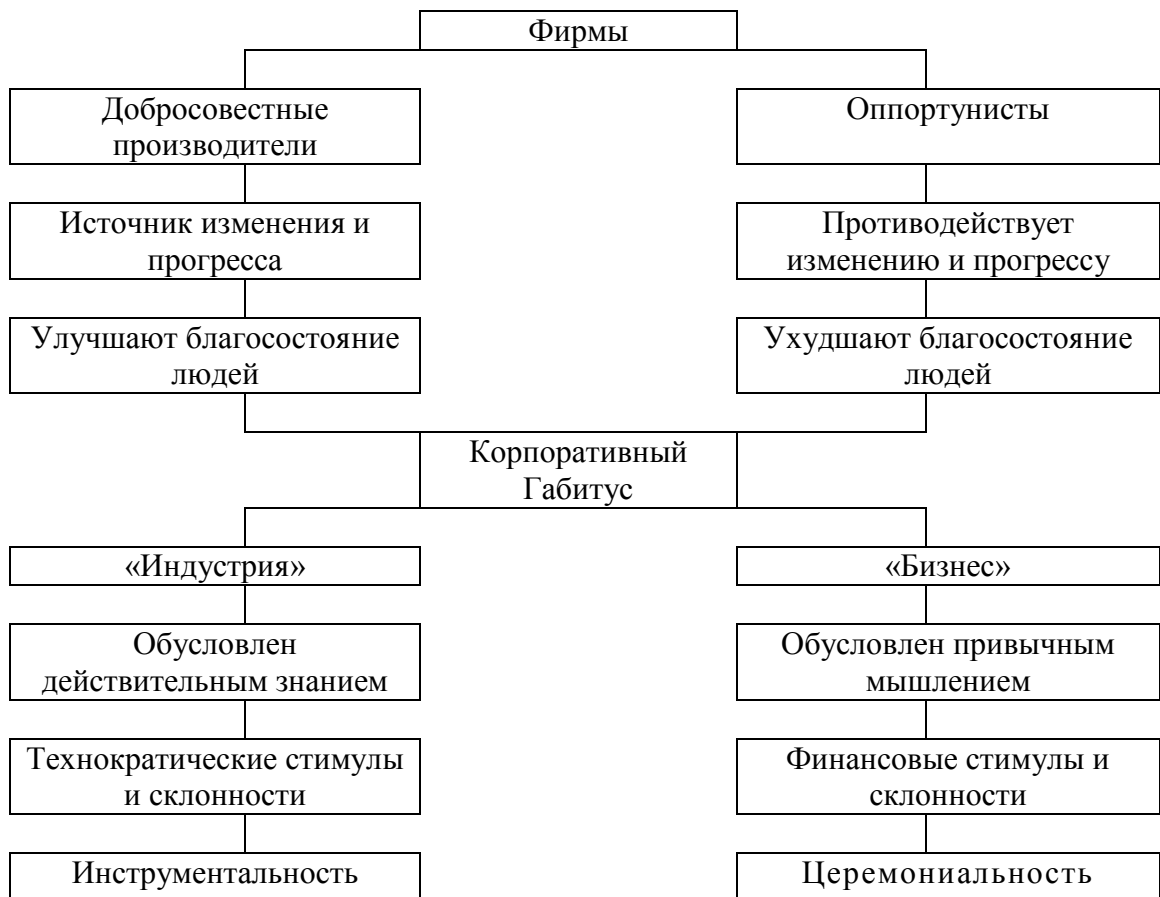
В данном исследовании мы решили прибегнуть к анализу исторических данных, охватывающих период с начала XX века до настоящего времени. На наш взгляд, данный период наиболее ценен для анализа, так как в современном российском обществе до сих пор можно обнаружить представителей, на которых напрямую или косвенно повлияла данная эпоха. Кроме того, выбор данного исторического периода обусловлен доступностью библиографических данных.

Начать анализ следует с рубежа веков, когда царская Россия вошла в свой культурный апогей, получивший название «серебряный век». Данный период оказал колоссальное влияние на становление современных потребительских предпочтений и хозяйственных укладов, так как влияние модернизма распространилось на все слои российского общества. Даже если не удастся найти живых людей, заставших этот период, то это не исключает косвенного влияния модернизма на будущие поколения.

В начале XX века в России уже зарождался класс буржуазии – людей, владеющих частной собственностью, следовательно, определенным денежным достатком за счет использования данной собственности. Представители буржуазного класса стали задавать потребность в определенном образе жизни,

который, в том числе, затрагивает быт. До этого момента основная численность населения России была занята в сельском хозяйстве, производственный цикл в котором не предоставлял возможности крестьянам развивать потребности более высокого порядка. Крестьяне не были знакомы с гастрономическим разнообразием. Их повседневная кухня была в большей мере традиционной. Рацион крестьянской семьи составляли блюда, состоящие из продукции сельского хозяйства. При этом к концу XIX века стало усиливаться влияние национальной кухни народов, проживающих на территории российской империи.

В свою очередь, новая эпоха в российском предпринимательстве ознаменовалась Манифестом об отмене крепостного права в России 1861 г. и рядом других реформ индустриализации. В 1863 г. дворяне утратили монополию на винокурение, произошел скачек в развитии малых и средних предприятий в отрасли пищевой промышленности. По мнению ряда историков, в середине XIX в. 23% всего промышленного производства приходилось на мелкую промышленность. Исторический аналог ремесленников приобрел преимущество перед крупными монополистами, стоявшими возле государства. Мелкотоварное производство удовлетворяло потребности крестьян и городского населения в продуктах питания и в круглогодичной занятости. Данные структурные сдвиги в производстве пищевых продуктов способствовали развитию конкуренции, следовательно, и взглядов производителей на качество. Кроме того, процесс реформ эпохи 60-х годов способствовал выработке новых формальных и неформальных правил ведения хозяйствования.

Российский социолог В.В. Радаев попытался дать характеристику преобладающему типу промышленника в эпоху второй половины XIX в. Он писал, что твердая православная вера, преданность семейному делу и безоговорочная поддержка престола таковы три традиционные столпа мирозерцания торговопромышленных слоев» [115, с. 167]. Облик такого промышленника соотносится с образом предпринимателя «нового типа» у М. Вебера.

Вебер указывал: «наряду со способностью трезво оценивать ситуацию и с активностью он (предприниматель) должен был обладать, прежде всего, совершенно определенными, ярко выраженными «этическими» качествами, которые только и могли обеспечить необходимое при введении новых методов доверие клиентов и рабочих; только эти качества могли придать ему должную энергию для преодоления бесчисленных препятствий и прежде всего подготовить почву для того безграничного роста интенсивности и производительности труда, который необходим в капиталистическом предпринимательстве и несовместим с безмятежным существованием и наслаждением жизнью; эти (этические) качества по самой своей специфике относятся к иному типу, чуждому традиционализму прежних времен и адекватным ему свойствам» [27, с. 88]. Именно наличие этических принципов у преобладающего типа промышленника XIX – начала XX вв. и его профессиональные навыки позволили ему добросовестно выполнять свою функцию, поддерживая доверие потребителей и работников. Именно в эту дореволюционную эпоху можно зафиксировать многочисленные факты производства пищевых продуктов высокого качества⁴¹.

Следует отметить, что традиционная крестьянская кухня была достаточно скромной и неразнообразной. Возникающему мелкобуржуазному классу этого было недостаточно, и возникла новая потребность в расширении повседневного рациона. Именно в это время стало появляться огромное количество кулинарной литературы. Издавались, знакомящие потребителей с совершенно новой рецептурой блюд, технологией их изготовления и организацией обслуживания и сервиса. Например, в руководстве П.П. Александровой-Игнатъевой дан широкий перечень указаний потребителям относительно выбора продуктов: их качества, приблизительной стоимости и доступности по временам года [5].

Книги с кулинарными рецептами стали приобретать невероятную популярность в потребительской культуре того периода. Каждый потребитель

⁴¹ Примером этого может служить производство сливочного масла в Сибири. Историки отмечают, что в 1894 г. из Сибири вывезено 400 пудов сливочного масла, к 1910 году экспорт составил – 3 789,7 тыс. пудов. В данный период Россия стала одним из крупнейших экспортеров сливочного масла на мировой рынок. Несмотря на отсутствие консервантов в масле, оно вывозилось в страны Европы по железной дороге и морскими путями в примитивных холодильных установках.

старался отыскать уникальный и редкий рецепт. В связи с этим пользовались популярностью блюда европейской и восточной кухни, что сказывалось на структуре питания населения. Кроме того, на структуру питания оказывала влияние и другая тенденция – мода на здоровый образ жизни. Идея о здоровом питании была заимствована у буржуазии Западной Европы и выразилась в концепции здорового питания (где вкусно не всегда полезно).

В целом кулинарные предпочтения российских потребителей в начале XX века стали развиваться в русле европейской кухни, перенимая её основные особенности. Однако следует не забывать о том, что большая часть населения, состоящая из рабочих и крестьян, не могла себе позволить кулинарные изыски. В.В. Похлебкин отмечал, что «на виду у народа оставалось лишь местное, мелкое, третьегильдейское купечество со всем его гнусным, пьяным разгулом, со всей его грубостью и жестокостью, с цинизмом и ханжеством, с постоянным унижением чужого человеческого достоинства. А его материальным, столь же «естественным» приложением был ставший классическим «русский народный» кулинарный антураж: селедка, соленый огурец, студень из свиных ножек с хреном, краюха черного ржаного хлеба и косушка водки» [112, с. 201].

Ситуация в корне переменилась лишь с приходом к власти большевиков. События 1917 года способствовали не только разрушению существующей пищевой промышленности, но и кардинальному изменению взглядов на качество в рамках формирующихся хозяйственных укладов. Известный советский историк и кулинар В.В. Похлебкин утверждал, что в 1920-1930 гг. произошел великий перелом в пищевой, гастрономической, кулинарной ориентации многомиллионных масс простого народа [112, с. 178]. Действительно, снабжение городов продовольствием в эпоху гражданской войны считалось одной из главных задач большевистской власти. Проводимая государством политика продразверстки, помимо продовольственной диктатуры, подразумевала централизованную систему распределения пищевых продуктов. Это привело к тому, что нормы питания носили уравнилельный характер: кто-то стал питаться

хуже, кто-то получил дополнительный ассортимент продуктов, но все питались примерно одинаково.

На фоне этого происходило ущемление прав крестьян (ещё до введения колхозов), которое способствовало изменению социальной структуры общества. Крестьяне уезжали в город и интегрировались в пролетарский класс. В связи с этим масса людей, изменивших жизненный уклад, но сохранивших старые привычки питания, попадает в город, тем самым вызвав увеличение спроса на продукцию пищевой промышленности. Этот процесс миграции крестьян обусловил необходимость развития советской пищевой промышленности и торговли.

Исследователь советского общепита И.В. Глущенко указала, что «для государства было важно то, насколько еда является питательной, насколько она соответствует санитарным нормам, содействуя, согласно теории Маркса, воспроизводству рабочей силы. И уж совсем не было важно, вкусна она или нет» [38, с. 59]. С точки зрения подобного подхода к пищевым продуктам, контроль качества на производстве носил строго декларативный характер, но не препятствовал приготовлению невкусной пищи. В основном на производстве контролировали количество сырья, ветеринарное и санитарное состояние продукта. С позиции советской власти такой подход к качеству носил рациональный характер, так как вкус в то время было невозможно свести к количественным измерителям и стандартизировать. Однако, как указывает Глущенко, «стандартизация создавала потребность в индивидуальном микроменеджменте со стороны руководства, вкусы и пристрастия которого тоже становились нормой, до известной степени компенсируя обезличенность системы» [38, с. 61]. Таким образом, на заре становления советской пищевой промышленности вкусовые предпочтения её руководителей оказывали влияние на качество производимой продукции. Также следует учитывать, что кадров для подобных предприятий не хватало, в производство приходили рабочие-любители, чьи вкусовые пристрастия влились в изучаемый конструкт.

Прошедшая через призму марксизма-ленинизма идея построения коммунистического общества требовала воспитания определенного типа «советского» гражданина, со свойственными ему предпочтениями. В этот период появились первые теоретики, которые пытались обосновать отличие рациона «советского» гражданина от «буржуазного».

Одним из главных идеологов советской кулинарии считался глава Института питания Наркомздрава СССР – М.И. Певзнер. По его мнению, использования вкусовых добавок в виде пряностей и специй является отголоском буржуазного образа жизни, который вреден для организма советского гражданина [97]. Каждый советский гражданин должен потреблять лишь столько пищи, сколько ему необходимо для воспроизводства сил и энергии, затраченных в процессе построения коммунистического общества. Для этого на вооружении советской диетологии были поставлены все имеющиеся представления о физиологии питания человека. Пищевые продукты стали рассматриваться через призму их химико-биологического состава. Таким образом, всякий пригодный в пищу продукт в контексте эпохи представлял собой безликую совокупность белков, жиров и углеводов.

Очевидно, что вкусу продукта уделялось последнее значение. И.В. Глуценко указывала, что «в советской кулинарии понятие «вкусное» заменялось понятием «полезное» [38, с. 65]. При этом данный подход пользуется популярностью и в наше время. Идеология советского питания заложила основы всей отечественной диетологии. Как отмечала И.В. Глуценко, «диетическое меню, соответствующее идеям Певзнера, практически без изменений существует и по сей день – главным образом в больницах, санаториях, домах отдыха, детских садах» [38, с. 66].

Советские власти, ещё вдохновленные революционными идеями построения нового мира, отчаянно боролись с буржуазными остатками в культуре питания населения (в особенности с домашней кухней). Реформаторы пошли по пути полного искоренения домашней кухни и её замещения на кухню общественную. В лучших традициях Энгельса, риторика реформ выражалась в

тезисе освобождения советской женщины от примитивного труда – тяжелой домашней работы. Однако советская элита не учла сложившиеся веками патерналистские семейные ценности и текущие состояние пищевой индустрии, которая не могла удовлетворить потребности населения в продовольствии.

Принципы, заложенные в систему оценки качества советских пищевых продуктов, были пересмотрены только к 1930 году. Заслуга за пересмотр стандартов принадлежит наркому пищевой промышленности А.И. Микояну. По мнению Микояна, производимые пищевые продукты должны иметь привлекательные вкусовые качества [38, с. 74]. Микоян создал в СССР тысячи предприятий питания, улучшил рецептуру и качество продуктов, сформировав вкусы и представления о пище у советских граждан. В рацион 104 наций, народностей и племен были введены десятки одинаковых по ассортименту, качеству, составу и даже вкусу, массовых, казенных, государственных продовольственных продуктов и изделий, стандартизированных общим ГОСТом. Этот ГОСТ сформировался с учетом товароведческого институционального конструкта и контекста самого А.И. Микояна, оказав существенное влияние на потребительское представление о качестве пищевых продуктов.

Домашняя кухня была поставлена на служение общесоциалистическим приоритетам. Было установлено, что потребности советского гражданина во вкусной и здоровой пище могут выступить существенным фактором развития пищевой промышленности. Для удовлетворения этих потребностей возникает необходимость увеличения объемов выпуска, что благоприятно скажется на индустриализации, создании новых рабочих мест и движении стахановцев. Однако для этого рацион советского гражданина должен быть управляемым.

Управление предпочтениями советского гражданина осуществлялось за счет проверенных инструментов пропаганды, в особенности через издательскую политику. В 1939 году вышел в свет сборник кулинарных рецептов – «Книга о вкусной и здоровой пище». Наркомат пищевой промышленности СССР адресовал книгу домашним хозяйкам с целью их просвещения о кулинарном идеале советского гражданина. Данная книга представляет собой сборник кулинарных

рецептов, сопровождаемых красочными иллюстрациями продовольственного изобилия [68]. С одной стороны, такие информационные сигналы показывали, что продовольственный стол советского гражданина ничуть не хуже буржуазного. С другой стороны, создавали идеальную картину в сознании советских обывателей, практически недостижимую в предвоенные годы. В этом аспекте информационные сигналы выполняли не столько просветительскую, сколько мотивационную функцию, конституируя контекст восприятия качества у советских граждан.

Примечательно, что ингредиенты для приготовления тех или иных блюд из доктрины советской кулинарии были стандартизированы, придавая однотипность рациону. Старые понятия «праздничного» и «повседневного» стола обрели совершенно иное наполнение, которое вписывалась в задачи генерального планирования. Даже технология продуктов общественного питания строилась на сборнике рецептов, имеющего форму государственного закона. В условиях отсутствия выбора предпочтения индивидов стали задаваться ГОСТами, и уже через несколько поколений произошла полная легитимация требований национальных стандартов.

Согласно мнению некоторых российских исследователей, в результате принятых мер «объемы потребляемых населением пищевых продуктов (согласно формальным показателям) постоянно росли, а калорийность суточного питания была на уровне развитых стран» [141, с. 276]. Однако возникает вопрос о качестве данных продуктов. По нашему мнению, высокое качество пищевых продуктов, производимых советской промышленностью во второй половине XX века, является мифом. Например, А.В. Зайченко указывал на погрешности статического учета уровня потребления тех или иных пищевых продуктов. Например, суммарный объем потребления мяса включал в себя фактическое потребление населением жира и субпродуктов [50, с. 145]. Советская пищевая промышленность оставила от международных стандартов в части уровня технологии обработки пищевого сырья. Кроме того, качество значительно снижалось в процессе хранения пищевых продуктов при перевозке и реализации.

В продукт не вносились непищевые консерваторы, что снижало сроки годности и сказывалось на безопасности.

Перелом в пищевой промышленности пришелся на время правления Н. Хрущева. В 1957 г. произошла административная реформа, повлекшая за собой делегирование управленческой функции от отраслевых министерств территориальным советам народного хозяйства. В результате свыше 3,5 тыс. предприятий были переданы из общесоюзного в республиканское подчинение. Совнархозы получили право на производство и распределение готовой продукции. Эти изменения негативным образом сказались на единой технической политике государства, обеспечив генезис противоречий между локальными промышленными группами. Представителями данных групп, согласно В.В. Радаеву, выступили три типа советских «предпринимателей»: чиновники, теневики и частники [115, с. 173]. Совместные действия определенных групп давали им возможность влиять на объемы производства и качество готовой продукции. Закрепляя свою экономическую власть, данные группы создавали искусственный дефицит качественных пищевых продуктов для получения сверхприбыли на теневых рынках.

Уже к началу 80-х годов XX века советские граждане выстраивались в живые очереди за мясом, колбасой, сливочным маслом, фруктами и кондитерскими изделиями в ряде регионов. В.В. Похлебкин писал «началась нехватка продуктов в ряде регионов, ввели талоны на крупу (овес, перловку), соль, растительное масло (0,5 л.), сахар (0,5 кг.), макароны. Таков был скудный рацион. Но и его было трудно обеспечить, ибо в дни выдачи продуктов по талонам образовывались гигантские тысячеголовые очереди» [112, с. 379]. Москву и Ленинград штурмовали так называемые «гастрономические» экспедиции. Почти каждый отправленный в командировку советский гражданин привозил домой столичные конфеты и палку сырокопченой колбасы. Помимо этого, с наступлением периода «оттепели» для многих людей стал возможен выезд за границу. Побывавшим за пределами союза людям предоставлялась возможность приобрести уникальные для советской экономики продукты.

Эти тенденции содействовали тому, что уже в середине 80-х годов возник масштабный теневой рынок, на котором можно было приобрести как отечественную, так и «фирменную» продукцию. Уголовная ответственность для покупателей и продавцов и высокие цены товаров не препятствовали снижению спроса на продукцию. При этом теневой рынок не только дополнял существующую систему распределения товаров [15, с. 226-249], но и способствовал развитию новых гастрономических пристрастий.

Рост общественного недовольства и невозможность контроля данного процесса со стороны государства на фоне исторических событий 70-80 х. годов позволили усомниться в правильности выбранного экономического пути. Решению проблемы, по мнению государственных лидеров, мог способствовать переход к рыночной экономической системе. Товарный дефицит на национальных рынках и изобилие иностранных продовольственных рынков способствовали тому, что некогда отрицаемый «западный» образ жизни стал популяризироваться в российском обществе. В связи с этим в процессе перехода на рыночные принципы население было готово к массовому притоку иностранных продовольственных товаров. Несмотря на то, что большая часть импортируемых продуктов значительно уступала отечественной продукции по техническим показателям, спрос на них был велик. Иностранная продукция привлекала своим разнообразием и доступностью.

В результате резкой трансформации экономической системы, по словам российского институционалиста – А. Олейника, «вместо конкурентного рынка возник политический капитализм» [93, с. 49]. Суть возникшего феномена заключается в искаженной рыночной логике ведения хозяйствования. То есть из совокупности рыночных постулатов хозяйствующими субъектами были взяты лишь некоторые, остальные были сформированы самостоятельно на основании опыта. В эпоху трансформации происходил рассвет оппортунизма, что неоднократно подтверждалось российскими социологами [52; 125]. В этот период стал преобладать лозунг: «реклама – двигатель торговли». Доверчивому советскому гражданину, не знакомому с уловками коммерческого маркетинга,

можно было навязать тот или иной образ потребления. Реклама продовольственных товаров в период 90-х выполнялась по западным технологиям манипуляции сознанием и способствовала становлению потребительских вкусов нескольких поколений россиян. Если раньше предпочтения потребителей задавались машиной государственной пропаганды, то сейчас такую власть получили коммерческие структуры, в распоряжении у которых есть знания о существующих предпочтениях и средства по их формированию.

На данный момент все из перечисленных периодов оставили свой след в облике порядка дискурса о качестве пищевых продуктов. В попытке описать и охарактеризовать габитусы, нами выявлен перечень условий, влияющих на становление и сохранение существующих требований к качеству со стороны заинтересованных групп.

Основой для оценки качества пищевых продуктов и практической деятельности по выработке способов измерения свойств объекта выступает система оценки. Дело в том, что реальный объект оценки (пищевые продукты) характеризуются множеством предписанных свойств. Интересующие свойство должно быть, во-первых, обнаружено, а, во-вторых, идентифицировано как физическая величина, имеющая свою единицу измерения. После чего данная количественная мера будет использована для описания качественной характеристики оцениваемого продукта. Российские эксперты считают, что значимость систем оценки может быть описана в трех аспектах: философском (мировоззренческом), техническом и практическом [100, с. 198]. Мы предполагаем, что философский, практический и технический аспекты системы оценки образуют контекст восприятия качества, присущий различным типам дискурса.

Философский или мировоззренческий аспект заключается в том, что измерение является методом познания окружающего мира. При этом измерение не относится к первичным (теоретическим и эмпирическим) методам познания, но связано с ними за счет их фиксации. Другими словами, оценка не позволяет нам познать, а фиксирует уже познанное, тем самым завершая процесс познания. В

этом аспекте следует указать идеологию «квалиметрии», зародившейся на фоне материалистических доктрин XX века. Главной целью квалиметрии ставится всеобщее измерение. Для этого лишь необходимо выделить и типологизировать необходимые характеристики объектов и субъектов оценки.

В результате рассмотрения корпоративных взглядов на качество пищевых продуктов в их становлении и развитии мы можем сделать некоторые обобщения. Поведение российских фирм обусловлено институциональными конструктами (конститутивными правилами), институтами (регулирующими правилами) и рыночной ситуацией. Оппортунистическое поведение проявляется тогда, когда институциональный конструкт противоречит действующим институтам. В этих условиях фирмы перестраивают свои взгляды согласно рыночной ситуации и действующим правилам. Выработка эффективных социальных стандартов качества осложнена тем, что в корпоративном типе дискурса выделяются два подхода к качеству пищевых продуктов.

Основным мотивом оппортунистов является извлечение денежного дохода в виде прибыли. Качество, в таком случае, может быть не учтено при производстве и потребления требований к продукции. Главное – чтобы продукция продавалась по максимально возможной цене при минимальных затратах на её производство и реализацию. Добросовестные производители, в свою очередь, не пренебрегая денежным доходом и собственными интересами, стремятся учесть качество производимой продукции при разработке нормативной документации. В данном случае дискурсивные практики осуществляются с учетом потребностей потребителей, уровня развития технологии, действующих правил и мнения экспертного сообщества.

Однако на сегодняшний день реализация таких практик в крайней степени затруднена. Дело в том, при присутствии на рынке обоих классов производителей в условиях неопределенности, качественная продукция вытесняется с рынка низкокачественной, но более рентабельной продукцией, производимой оппортунистами. Из этого вытекает важный вывод, что в корпоративном контексте качество товара не всегда подразумевает его конкурентоспособность.

Это условие оказывает непосредственное влияние на дискурсивные практики производства и потребления требований.

В свою очередь, на предпочтения потребителей и их систему оценки бесспорное влияние оказала советская система ГОСТ. Именно с продуктами из своего опыта многие потребители связывают и сравнивают качество продуктов. Примечательно, что советская бытность, выраженная во всеобщем дефиците, способствовала становлению предпочтений современного российского потребителя. При этом индивиды, которых мы относим к группам экспериментаторы и наивные покупатели, в меньшей мере застали данную эпоху. Первые – в силу возраста, вторые – в силу материального достатка. Бесспорно, советский ГОСТ за полвека своего влияния на технологический уклад, в той или иной степени, сформировал систему оценки российского потребителя. Данная тенденция была отмечена нами ранее. Однако это не единственный элемент потребительского контекста восприятия качества.

Вторым условием, определяющим мировоззренческую сторону потребительского контекста восприятия качества, является социальная позиция индивида. Его принадлежность к определенной социальной группе и социальный статус оказывают перманентное экзогенное влияние на дискурсивные практики потребителя. В этом отношении традиционный постулат экономической теории об изолированности индивида теряет свою актуальность. Социальное окружение индивида и его стремление подтвердить свой социальный статус способны формировать предпочтения потребителя. Данное влияние начинается с первичной социализации, когда в семье происходит воспитание определенного вкуса и формирование культуры питания. Уже в условиях вторичной социализации индивиды корректируют свои предпочтения. При этом предпочтения различных социальных групп в разной степени подвержены корректировке в условиях вторичной социализации. Если предпочтения консерваторов и экспериментаторов являются более устойчивыми (что порождает иллюзию их заданности), то предпочтения наивных покупателей способны изменяться в зависимости от ряда внешних факторов.

К таким условиям относятся, в первую очередь, маркетинговое влияние и мода («информация из гиперреальности» по В.И. Ильину [54, с. 201]). Дело в том, что потребители не обладают абсолютной информацией и крайне ограничены в её получении. Предыдущие элементы контекста более стабильны, что не позволяет индивиду ориентироваться в условиях избыточного разнообразия продуктов на рынке. Для этих целей существует динамичный элемент, который наполняется за счет притока информации из внешней среды (СМИ, поведение референтных групп, мнения экспертов). Влияние данных источников информации на индивидов зависит от того, к какому социальному слою они относятся и какую потребительскую стратегию преследуют.

Практический аспект системы оценки, в свою очередь, заключается в том, что с её помощью осуществляется логическая связь между контекстом и процедурой системы оценки. С одной стороны, оценки закрепляют эмпирическую базу, которая выступает основанием для подтверждения теоретических суждений, придавая типизациям объективированный статус. С другой стороны, данное закрепление способствует созданию защитного пояса, ограждающего объективированные типизации от опровержения.

Философский и научный аспект системы оценки, по нашему мнению, образует формальную сторону изучаемых габитусов. За счет наличия данных аспектов социальные практики оценки качества становятся возможными. А именно, ключевым элементом дискурсивной практики производства требований является построение оцениваемого продукта. Продукт выражается через характеристики, каждый из которых находится во взаимосвязи друг с другом. Например, в товароведческой системе оценки существует набор формализованных требований (в форме нормативных неправовых актов), исходящих из модели оцениваемых продуктов⁴². Мироззренческий аспект отвечает за набор характеристик и их конкретное содержание, тогда как практический аспект устанавливает логику упорядоченности характеристик (или

⁴² Анализ нормативных неправовых актов, определяющих товароведческую систему измерения, представлены в Приложении Г.

системность). Данные аспекты делают возможным производство требований, создавая условия для осуществления дискурсивных практик.

Если мировоззренческий и научный аспекты оценки определяют условия производства требований, то технический аспект отвечает за практики их использования. Технический аспект предполагает возможность получения количественной информации о состоянии объекта оценки, без которой управление любым технологическим процессом было бы достаточно затруднительным. Без количественной информации о характеристиках объекта невозможно расшифровать обратную связь и реализовать функцию контроля. Измеряя характеристики какого-либо продукта, согласно процедуре экспертизы, мы обязаны подтвердить соответствие или несоответствие продукта признанным требованиям. Эта практика получила название «сертификации».

Сертификация есть документальное удостоверение соответствия пищевых продуктов, процессов их производства, хранения, реализации и утилизации требованиям технических регламентов, положениям добровольных стандартов, сводов правил или условиям договоров. Как правило, сертификация пищевых продуктов проводится по установленным в системе регулирования схемам, то есть алгоритмам, определяющим действия, результаты которых рассматриваются как доказательство соответствия продукции требованиям. Схема сертификации включает в себя существенный интересубъектный компонент, подразумевающий проверку показателей продукции за счет использования методов оценки, позволяющих провести идентификацию продукции по критерию принадлежности к классификационной группе (своего рода типизации) и подтвердить соответствие продукции требованиям.

Например, внедрение действенной системы менеджмента качества на предприятиях пищевой промышленности предполагает создание системы контроля, в том числе формализации требований, их использование в производственном процессе и участие в программах добровольной

сертификации⁴³. Необходимость конкурировать на рынке не только по качеству, а в первую очередь по цене, заставляет фирмы экономить на данных мероприятиях. В результате дискурсивные практики осуществляются в русле номинального декларирования качества пищевых продуктов. Однако это не отрицает наличия в современном российском обществе добросовестных производителей, оперирующих технологией (как контекстом). Исторические случаи демонстрируют нам факт несправедливо позабытой этики хозяйствования, которая, к сожалению, не уживается в условиях неурегулированным должным образом рынка. Но отголоски этого конструкта до сих пор сохраняются в анализируемом типе дискурса.

Таким образом, дискурсивные практики производства и использования требований имеют четкую формализованную структуру, которая возможна за счет единства системы оценки. Система оценки способствует обобщению опыта и представлений об объектах оценки и дает возможность субъектам оценки использовать данный опыт в рамках микропорядков. В связи с этим мы можем говорить о системе оценки как об интересубъектной составляющей оценки качества.

Было установлено, что представленные системы оценки качества продуцируются в рамках присущего социальным группам контекста восприятия за счет взаимозависимости систем оценки, критериев и методов оценки качества. Под влиянием институциональных условий осуществляются дискурсивные практики, связывающие между собой тип дискурса и социальные практики. Учитывая тот факт, что система оценки качества подразумевает процедуру оценки, которая способствует воспроизводству системы, связь между типом дискурса и социальной практикой можно считать рекурсивной. Рекурсивность состоит в том, что оценка соответствия есть результат предшествующих этапов институционализации (типизации и объективации). Таким образом, мы можем подтвердить нашу гипотезу, что при различных институциональных условиях осуществления дискурсивных практик (производства и потребления текстов),

⁴³ Детальный анализ систем менеджмента качества, используемых на российских предприятиях пищевой промышленности, представлен в Приложении Д.

индивиды и их группы оперируют различными интерпретациями объективированных требований.

Система и конструкт приспособляются не к внешнему (реальному) миру, а только к продуцирующему их контексту. Именно в этом аспекте сокрыта историческая сущность габитуса. Однако это условие не отрицает полного отсутствия каузальных воздействий институциональной среды на систему через влияния на габитус, что подтверждается анализом исторических случаев.

Природа институциональных конструктов позволяет определить их как особый тип явлений, особенность которых заключается в отражении объективно-субъективную (интерсубъектную) природы качества. Данное понимание не укладывается в рамках законов формальной логики, в отличие от пределов конструктивной логики, где происходит отказ от закона «исключенного третьего». Согласно данному подходу, качество представляет собой конструктивный объект, возникающий лишь в результате практик оценивания. Качество постоянно за счет сохранения системы оценки и является потенциально осуществимым ввиду наличия методов оценки, воспроизводящих определенный тип дискурса.

Таким образом, исследуя условия институционализации социальных стандартов качества пищевых продуктов и институциональные конструкты, представляется возможным использовать полученную информацию для выработки практических рекомендаций по разработке технических регламентов на пищевые продукты в современной России. Реализация этого процесса требует комплексного исследования с участием специалистов в различных областях науки [91]. Однако первичной задачей является выявление и обоснование модели социального стандарта качества, позволяющей повысить эффективность всех последующих интеракций. Основой для данной регуляции выступает набор институциональных конструктов качества пищевых продуктов. Поэтому учет институциональных конструктов, как присущих отдельным социальным группам представлений, и их конвенциональность имеют ключевое значение.

3.3. Модель конвенционального социального стандарта качества пищевых продуктов

Индуктивный анализ институциональных конструкторов позволит выявить набор базовых требований, которые в последующем должны лечь в основу эмпирической модели социального стандарта качества пищевых продуктов. Для формализации требований к качеству пищевых продуктов и построения модели социального стандарта качества будет использован аппарат булевой алгебры. Американский социолог Ч. Рэгин, впервые показал, как на этом языке представляются необходимые и достаточные условия [193, р. 100]:

Использование булевой алгебры заключается в формализации массива данных, представленных в шкале наименований (множество признаков-переменных с двумя значениями – отсутствие «0» и присутствие «1»). В булевом формализме явление S происходит «1» при наличии хотя бы одного из следующих признаков: A присутствует «1», b отсутствует «0», c отсутствует «0» [193, р. 86]. Условная булева формула принимает вид:

$$S = A + b \cdot c \quad (2)$$

Из формулы (2) следует, что большие буквы означают наличие признака «1», а малые – его отсутствие «0». Знак булевого сложения «+» означает нестрогую дизъюнкцию, а булево умножение – сочетание признаков в одном явлении.

Далее в тексте представлена интерпретация полученных данных.

Первым делом следует отметить, что присущий товароведом контекст закладывает устоявшееся понимание качества пищевых продуктов. На вопрос: «*Что для Вас означает понятие «качество?»*», – многие информанты отвечали следующим образом:

A3-3: «Качество – это, прежде всего, система. Причем система, строящаяся, как и многие системы, по иерархическому принципу».

Для многих информантов было характерным определить качество с позиции системности, как сложное явление, для которого характерна целостность и

взаимосвязь элементов. Качество, таким образом, выражается не только в предписанных свойствах, но и в связях между этими свойствами, которые определяют целостность и устойчивость требований в форме институциональных конструкторов. Именно эти связи воспринимаются группой товароведов как закономерности, позволяя им, отталкиваясь от частного предписанного свойства, делать обобщения о качестве наблюдаемого объекта.

При конструировании модели социального стандарта качества пищевых продуктов следует обратить внимание на требование безопасности. Интересно, что субъекты оценки проводят четкую дихотомию между понятиями «качество» и «безопасность», определяя последнее как:

A3-1: «Безопасность представляет уверенность в том, что продукт не несет в себе потенциальной опасности здоровью».

Субъекты оценки в рамках товароведческого микропорядка понимают под безопасностью соответствие продукта нормам содержания ксенобиотиков, микробиологических, биологических и радиационных элементов. Данные нормы указаны в технических регламентах (в том числе в Техническом регламенте Таможенного союза «О безопасности пищевой продукции» [208]) и имеют директивный характер.

Однако некоторые информанты считают, что:

A3-1: «...безопасность обязательно подразумевает полное отсутствие вредных примесей химической и биологической природы...».

К этому мнению также склоняются исследователи Московского государственного университета пищевых производств [48]. Эти идеи продолжают влиять на процесс регламентации, вынуждая производителей усиливать контроль над безопасностью, затрачивая дополнительные ресурсы. Академик РАМН В.А. Тутельян отметил, «что контролировать все и во всем невозможно, так как анализ и контроль – дорогостоящие мероприятия: требуются газовая, жидкостная хроматография, масс-спектрометрия и другие современные методы» [143, с. 9].

Если считать, что продукт является безопасным только при этом условии, то никакой продукт не сможет считаться безопасным. Несмотря на разделение

понятий «качество» и «безопасность» в товароведческом типе дискурса, следует рассматривать безопасность как неотъемлемое требование к качеству пищевых продуктов. Учитывая это мнение и то, что безопасность выступает не единственным требованием к качеству, подобные меры не могут обеспечить улучшение качества пищевых продуктов. В товароведческом институциональном конструкте таким требованием выступает продовольственная ценность. Продовольственная ценность – это комплексное предписанное свойство пищевых продуктов, включающая в себя набор элементов:

- энергетическая ценность – количество энергии, которая высвобождается из химических веществ в процессе окисления (АЗ-4: *«Пища является практически единственным источником энергии, которая необходима для жизни человека. Если этой энергии недостаточно, то возникают проблемы»*);

- биологическая ценность – сбалансированность содержания в составе продукта биологических активных веществ: незаменимых аминокислот, полиненасыщенных жирных кислот, витаминов и минеральных веществ (АЗ-2: *«Когда пытаешься оценить качество пищевых продуктов, обрати внимание на химический состав продукта. В России люди редко заботятся о сбалансированном питании. Однако мы обязаны сделать их рацион более сбалансированным. Без сведений о содержании в продукте белков, жиров, углеводов и витаминов это сделать невозможно»*);

- физиологическая ценность – содержание веществ в продукте, оказывающих активное влияние на физиологические системы организма (АЗ-2: *«Особенно при разработке блюд школьного или диетического питания важно брать лишь те продукты, которые содержат в своем составе необходимые питательные вещества. Без них говорить о правильном питании нет никакого смысла»*);

- органолептическая ценность – это комплексное сочетание предписанных свойств продукта, определяемых органами чувств (АЗ-2: *«При экспертизе какого-либо продукта я и мои коллеги пытаемся определить значение органолептических параметров. Ну там цвет, вкус, запах. Как правило, эти параметры связаны с химико-биологическими параметрами. Свежее*

качественное мясо всегда обладает характерным запахом и цветом. С опытом ты можешь научиться определять это самостоятельно»);

- усвояемость – это степень использования составных компонентов пищевых продуктов организмом человека (A3-1: «..помимо этого продукт должен быть нормально воспринят организмом. Часто люди едят абсолютно не совместимые с их организмом продукты. Потом они болеют и жалуется медикам»).

В булевом выражении продовольственная ценность (nutritional value) пищевых продуктов будет выражаться формулой:

$$FV = EV \cdot PV \cdot OV \cdot B \cdot C \quad (3)$$

Где FV – продовольственная ценность (nutritional value); EV – энергетическая ценность (energy value); PV – физиологическая ценность (physiological value); OV – органолептическая ценность (organoleptic value); B – биологическая ценность (bioavailability); C – усвояемость (comprehensibility).

При учете продовольственной ценности и безопасности, модель товароведческого институционального конструкта принимает вид:

$$Q' = S \cdot FV \quad (4)$$

Где Q' – товароведческое качество (technical quality); S – безопасность (security).

Качество пищевых продуктов в рамках товароведческого типа дискурса будет распознано тогда, когда одновременно присутствуют требования безопасности и продовольственной ценности. По отдельности данных требований недостаточно для вынесения суждения о качестве пищевых продуктов, но их совместное наличие является необходимым и достаточным. В случае несоответствия этим требованиям продукт считается некачественным.

В свою очередь, опрос представителей пищевой промышленности позволил выявить единое требование к качеству пищевых продуктов со стороны фирм:

B2-1: «...главное, чтобы продукт не требовал слишком больших затрат, ну и чтобы продавался хорошо».

Почти все информанты отмечали, что качество продукта отражается в его рентабельности, то есть соотношения получаемого финансового результата с производственными затратами.

A1-1: «Если говорить о пищевой продукции, то делается с минимальными производственными затратами продукт, который имеет долгий срок реализации, максимальную норму прибыли и, соответственно, потенциал в финансовом обороте».

Следует отметить, что данная логика хозяйственной деятельности не всегда приводит к так называемой максимизации прибыли. Она скорее ориентирована на внутренний рынок, где потребитель предъявляет стабильный спрос. Иными словами, российские производители ориентированы на малограмотного российского потребителя. Складывается впечатление, что производители стремятся к получению прибыли в краткосрочном периоде, абсолютно не заботясь о долгосрочной перспективе. Как отметил один из уважаемых сибирских экспертов:

A1-2: «Им (производителям) нужно иметь прибыль здесь и сейчас. Они совершенно не думают о последствиях, тем более длительных последствиях. Никого не отравят, вот и выпьют молочный напиток. Выпьют и с низким содержанием полезных веществ. Знаете грубое слово «пил хавает»?».

В данном случае нет возможности судить о рациональном, с точки зрения экономической теории, поведении фирм. Скорее наоборот, поведение ограничено рационально и основано на рутинах (привычном образе действий). По нашему мнению, именно рутины образуют новую форму российской конкурентоспособности, что подтверждается мнением информантов:

A2-1: «Отношение российских предпринимателей к качеству, если мягко сказать, крайне запутано и продиктовано исключительно такой новой формой конкурентоспособности российской, ориентированной на внутренний рынок».

Основными рутинами, образующими данную форму конкурентоспособности, являются действия, направленные на получение прибыли в краткосрочном периоде. Логика хозяйствования ориентирована на

«снятие сливок» и для оппортуниста не имеет значения, в какую отрасль вкладывать средства.

На фоне новой формы российской конкурентоспособности, добросовестные производители, которые осуществляют хозяйственную деятельность не только под влиянием финансовых стимулов, попадают в противоречивую ситуацию.

В4-1: «Понимаете, мы не можем конкурировать большой ценой даже качественным составом продуктом. Потребитель не грамотный, половину не пишут на этикетках, у недобросовестных цена ниже. В результате мы теряем рыночную нишу. Поэтому мы стали заменять некоторые элементы. Стали менее дорогостоящие ингредиенты брать. Само понятие качественной функциональности изменяется в худшую сторону. К сожалению это рынок. Рынок, не регулированный должным образом государством с точки зрения продовольственной безопасности».

Таким образом, для вынесения решения о производстве пищевых продуктов (исходя из их качества) в корпоративном типе дискурса необходимо наличие требования экономической ценности. Поскольку основной целью производителей пищевых продуктов является извлечение прибыли, то в роли требования экономической ценности выступает условие экономической эффективности.

При определении качества продукции уместно обратиться к группе показателей, базирующихся на затратном подходе. Мы решили воспользоваться показателями рентабельности продукции, олицетворяющими философию Э. Деминга, согласно которой качество выражается соотношением результата работы на суммарные издержки фирмы по её выполнению [174].

- рентабельность отдельных видов продукции (рентабельность затрат). Уровень рентабельности затрат по каждому виду продукции и в целом по предприятию определяется отношением брутто-прибыли от реализации продукции к затратам на произведенную продукцию;

- рентабельность операционной деятельности. В отличие от рентабельности отдельных видов продукции, наиболее полно характеризует окупаемость операционных затрат ввиду учета внереализационных результатов (полученные и

выплаченные штрафы, потери от уценки и недостачи товарно-материальных ценностей, доходы от операционной аренды и т.п.). Однако данный показатель рассчитывается только в целом по предприятию, ограничивая возможность для принятия управленческих решений по отдельным группам производимой продукции, в том числе при расчете затрат по операционной деятельности входят издержки на содержание системы менеджмента качества. Уровень рентабельности операционной деятельности рассчитывается отношением брутто-прибыли от операционной деятельности к общей сумме затрат по операционной деятельности за период.

Экономическая ценность пищевых продуктов в булевом выражении имеет вид:

$$EV = R_i^{PII} \cdot R_{OD}^{BII} \quad (5)$$

Где EV – экономическая ценность (economic value); R_i^{PII} – рентабельность реализованной продукции «i»; R_{OD}^{BII} – рентабельность операционной деятельности.

Однако при формализации корпоративного институционального конструкта важно учитывать требование безопасности. Таким образом, модель принимает вид:

$$Q^e = S \cdot EV \quad (6)$$

Где Q^e – корпоративное качество пищевых продуктов (economic quality).

Интересно, что восприятие качества исходя из модели корпоративного институционального конструкта (6) присуще не всем производителям пищевых продуктов. Оппортунист не учитывает безопасность как необходимое требование к качеству пищевых продуктов. Эта позиция не может быть принята за доминирующую, ввиду важности безопасности для остальных заинтересованных групп.

Опрос информантов показал, что в системе оценки потребителей, существует целый набор требований к качеству пищевых продуктов. Одно из важнейших значений имеют социальные особенности, выраженные через интегральный показатель потребительской ценности.

AI-1: «Очевидно, что оценка каждого потребителя разная... Потребительская ценность индивидуальна. Кроме того, она складывается не только из функциональных качеств самого товара, она складывается из того, как воспринимает потребитель данный товар».

Потребительская ценность пищевых продуктов является комплексным требованием к качеству (в потребительском типе дискурса) и включает в себя ряд предписанных кулинарно-технологических, эстетических и экологических свойств.

- кулинарно-технологические свойства: связаны с особенностями выбранной технологии (*BI-1: «потрогать пальцем: если продукт пластичен и восстанавливается буквально в полминуты, то это говорит, что продукт свеж и хорош. Он и на кухне себя проявляет также. Это меньше времени, это ароматный продукт. И о старом продукте, который ты готовишь пол часа и все равно это как «подошва слона»*);

- эстетические свойства пищевых продуктов: зависят от органолептических параметров продукта и их соответствия национальным, культурным и иным представлениям потребителя (*BI-2: «Наше детство было в том плане сложным: мы не имели того изобилия продуктов, которое имеется сейчас в магазинах. Нам приходилось стоять в очередях. Внешне колбаса не имело такой красно-розовый цвет. Она была менее аппетитна. Но если мы садимся все – дети советского времени, и вспоминаем аромат этой колбасы, аромат мяса. То сейчас мы больше ощущаем специй»*);

- экологические свойства: характеризуются возможностью утилизации отходов без вредного воздействия на потребителя и окружающую среду.

В булевом выражении, потребительская ценность пищевых продуктов принимает следующий вид:

$$CV = CP \cdot AP \cdot EP \quad (7)$$

Где *CV* – потребительская ценность (customer value); *CP* – кулинарные свойства (cooking properties); *AP* – эстетические воззрения (aesthetic properties); *EP* – экологические свойства (environmental properties).

В сочетании с безопасностью, потребительская ценность образует модель потребительского институционального конструкта качества пищевых продуктов для потребителя:

$$Q^P = S \cdot CV \quad (8)$$

Где Q^P – потребительское качество пищевых продуктов (consumer quality).

Данные требование формируются под влиянием предшествующего опыта, полученного как в семье, так и в процессе профессиональной деятельности, и внешних информационных сигналов (консерваторы в большей степени подвержены влиянию компетентного экспертного мнения, тогда как наивный покупатель – маркетинговому влиянию).

Таким образом, мы получаем три различные институциональных конструктов качества пищевых продуктов, диверсификация которых приводит к подтверждению вывода об относительности социальных стандартов качества. Относительность качества иллюстрируется следующей моделью:

$$Q^{ret} = S \cdot FV + S \cdot EV + S \cdot CV \quad (9)$$

или

$$Q^{ret} = S \cdot (FV + EV + CV) \quad (10)$$

Где Q^{ret} – относительное качество пищевых продуктов (relative quality).

Относительная модель социального стандарта качества пищевых продуктов характеризуется рядом недостатков. Во-первых, из неё следует, что модель является логически некорректной: можно с одинаковой уверенностью доказать, что качество присутствует и, одновременно, отсутствует. Во-вторых, она является непригодной для целей регламентации, так как не учитывает (как обязательные) интересы всех заинтересованных социальных групп. Совершенная дизъюнктивная-нормальная функция качества представлена в таблице 2.

Таблица 2 – Совершенная дизъюнктивно-нормальная функция качества пищевых продуктов, исходя из относительной модели социального стандарта⁴⁴

Требования				Соответствие добровольным стандартам	Соответствие техническим условиям	Соответствие запросам потребителей	Соответствие техническим регламентам
EV	FV	S	CV	$S \cdot FV$	$S \cdot EV$	$S \cdot CV$	$S \cdot (FV \vee EV \vee CV)$
0	0	1	1	–	–	+	+
0	1	1	0	+	–	–	+
0	1	1	1	+	–	+	+
1	0	1	0	–	+	–	+
1	0	1	1	–	+	+	+
1	1	1	0	+	+	–	+
1	1	1	1	+	+	+	+

Для нивелирования данных недостатков необходимо преобразовать имеющуюся модель за счет обобщения различных требований. В булевом выражении конвенциональный социальный стандарт качества пищевых продуктов имеет вид:

$$Q^{abs} = S \cdot FV \cdot EV \cdot CV \quad (11)$$

Где Q^{abs} – конвенциональное качество (Total Quality).

В формуле (11) нет операции булевого сложения, и каждое требование является необходимым, но недостаточным для вынесения суждения о качестве пищевых продуктов. Такая модель носит название конвенционального социального стандарта качества пищевых продуктов, так как она подразумевает определенность предмета с учетом всех наличных институциональных конструкторов. Если обратиться к дискурсивной природе качества, то становится понятным, что в рамках порядка дискурса качество может быть поделено на различные типы, в зависимости от рассматриваемых институциональных конструкторов: Q^t , Q^e , Q^p . Относительная модель социального стандарта качества пищевых продуктов иллюстрирует, что продовольственная, экономическая и потребительская ценность в сочетании с безопасностью являются

⁴⁴ Логическая схема классификации социальных стандартов качества представлена в Приложении Е.

самостоятельными требованиями, каждое из которых является достаточным для различных социальных групп. Однако Л. Тевено указывал на то, что «формы оценки, процедуры проверки обоснованности суждений, соотношения между порядками оценки признаются несправедливыми, если они не удовлетворят условиям, заложенным в модели, общей для всех порядков значимого» [138, с. 87]. Модель конвенционального социального стандарта качества пищевых продуктов, в свою очередь, указывает на наличие конвенции качества, которое одновременно затрагивает весь порядок дискурса.

Релятивизм качества присутствует тогда, когда материальному объекту (X) предписываются значения Q^t в товароведческом контексте, Q^e в корпоративном и Q^p в потребительском. В случае, когда X предписывается значение Q^{abs} , можно сказать, что имеет место научный контекст Z (см. рисунок 9).



Рис. 9 – Научный тип дискурса (составлено на основе модели «сетки Мёбиуса» [78, с. 195])

Суть данной модели заключается в следующем: есть некое бесконечное множество точек $X = \{...x_1, x_2, x_3, ..., x_m, ...\}$. В случае с качеством, множество точек $\{...x_1, x_2, x_3, ..., x_m, ...\}$ приобретают значение свойств предмета, разбросанных по пространственно-временной плоскости событий (или смыслов). В попытке упорядочить эту совокупность свойств, индивид сталкивается с задачей учета

оставшихся бесконечного количества свойств на плоскости, что является невозможным при заданных условиях задачи.

Задача приобретает свое решение в случае наличия некой внешней точки, образующей плоскость фиксированного множества значений $C = \{c_1, c_2, c_3, \dots, c_n\}$, представляющей собой контекст в рамках типа дискурса. Расширение условий задачи дает возможность фиксации определенного количества значений свойств X путем их рассмотрения с позиции контекста C . Однако при подобном восприятии индивид сталкивается с перспективой (искажением) наблюдаемой реальности. В результате перспективы, наблюдаемая реальность приобретает деформированную структуру, на которую проецируются значения X . Получаемая модель в философии носит название «сетки Мёбиуса», которое можно представить как отображение плоскости на сферу с предписыванием конечного значения $Y = \{y_1, y_2, y_3, \dots, y_n\}$.

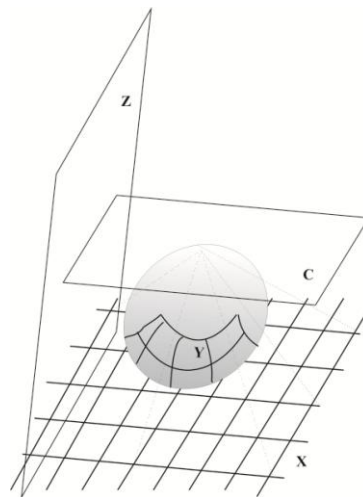
«Сетка Мёбиуса» представляет собой систему определенных отношений между значениями разнотипных пространств. Ввиду этого «сетка Мёбиуса» обладает свойством гомеоморфности – сфера и бесконечное множество точек X топологически неразличимы с точностью до деформации. Это свойство предписывает «сетке Мёбиуса» роль топологического «телескопа», который способен умозрительно приближать удаленные предметы, преобразовывая бесконечное в конечное, упорядочивая свойства на конечной плоскости сферы познания. Именно через подобный механизм мы познаем и конструируем окружающий нас реальный мир.

Важным свойством данного механизма выступает деформация, которая свидетельствует об искажении приближаемого объекта в сферу интеллигибельности. Деформация заключается в аппроксимации (или приближении) бесконечных значений $\{...x_1, x_2, x_3, \dots, x_m, \dots\}$ конечными значениями $\{y_1, y_2, y_3, \dots, y_n\}$. При этом важно высказывание С. Кьеркегора: «применительно к событиям всякая надежность может существовать лишь в некотором приближении, а всякое приближение явно недостаточно для того, чтобы строить

на нем вечное блаженство» [76, с. 37]. Суть высказывания Кьеркегора заключается в том, что сам факт аппроксимации (или приближения) выступает заблуждением, так как «процесс приближения может длиться сколь угодно долго» [76, с. 47]. Исходя из вышеуказанного понимания философской формулы Дж. Серла « X считается Y в контексте C », значения конечного множества $\{y_1, y_2, y_3, \dots, y_n\}$ и составляют социальный порядок, тогда как само это выражение есть конститутивное правило.

Весь социальный порядок (Y) охвачен рядом экономических, технологических, потребительских формализмов. Именно в нем развиваются отношения к товарам, о которых мы можем говорить качественно или некачественно на языках институциональной структуры. Это различие на уровне языка появилось только тогда, когда появились различные системы оценки внутри порядка дискурса (и присущих ему контекстов восприятия (C) в структуре отдельных типов дискурса). Именно эти системы составляют предписанные свойства вещей. Например, можно взять химические свойства углеводов, белков или жиров, и там где они есть, развивается система познания, следовательно, и способность людей осмысленно говорить о качестве объектов материального мира. Согласно логике институционализации, существование контекста позволяет судить о качестве. Однако только нахождение в научном контексте восприятия (Z) обеспечивает более полную определенность предмета. Оно пересекает все контексты по экспоненте, затрагивая весь порядок дискурса и имеет связь с реальностью (X) как таковой. Именно общая форма оценки способствует конвенциональному пониманию качества пищевых продуктов.

Однако погружение в научный контекст есть результат перцептивного опыта, который по своей сути индивидуален и метафизичен. Наиболее адекватная попытка научного описания данного опыта была совершена американским философом Робертом М. Пирсигом. В своих фундаментальных работах он предлагает систему мышления, названную им «Метафизикой качества». В данной системе мышления, как пишет сам автор, «мир состоит из трех вещей: разума, материи и Качества» [99]. Он считает, что качество не выводимо ни из разума

(идеи), ни из материи. Оно происходит на их стыке, представляя собой событие или смысл (в постмодернистской трактовке). Смысл, по мнению Ж. Делёза, есть некое выражаемое субъективно представленное суждение, одновременно с этим являясь реально присущим атрибутом вещи [42, с. 42]. Смысл качества (в общепринятой трактовке ISO) подвержен разделению по онтологическому и семантическому критерию, обусловленным существованием имманентно присущих предмету предписанных (объективированных) свойств и относительных к ним субъективных представлений. Разделение смысла обусловлено тем, что качество входит в ряд первичных категорий, через которые человек познает окружающий мир. То есть качество (как научная категория) лежит на границе трансцендентного и имманентного, являясь категорией рассудка. Это дает возможность осознания в процессе оценки качества как объекта, так и субъекта познания.

В этом отношении раскрывается метафизическая сторона проведенного научного исследования. Цельное понимание всего порядка дискурса стало возможным только за счет непосредственной включенности автора исследования в отдельные типы дискурса. При этом подразумевалось не только становление автора как субъекта оценки (в деятельностном аспекте), но и его погружение в определенную научную картину мира (в дискурсивном аспекте). Мировоззренческая сторона данных действий предусматривала самоидентификацию автора с представленными социальными группами. Таким образом, на завершающей стадии исследования мы выстроили научный контекст, который объединяет рассмотренные представления о качестве.

Охарактеризовать научный контекст восприятия качества позволяет идея русского философа И.А. Ильина, согласно которой «наука должна стать наукой творческого созерцания – не в отмену логики, а в наполнение её живою предметностью; не в попрание факта и закона, а в зрение целостности предмета, скрытого за ними» [57, с. 29]. Целостность обеспечивается за счет наличия в научном типе дискурса полного перечня методов познания, имеющих у субъекта познания в момент исследования качества. В случае рассмотрения

качества с точки зрения отдельной парадигмы происходит сужение восприятия качества в область его опредмечивания. Бесспорным преимуществом интегрального подхода стало целостное восприятие качества, что позволило построить модели социального стандарта качества пищевых продуктов.

Выводы по третьей главе

Результатом критического анализа порядка дискурса о качестве пищевых продуктов является описание и объяснение процесса институционализации социальных стандартов качества пищевых продуктов за счет выявления связей между типами дискурса и социальными практиками оценки качества пищевых продуктов со стороны различных заинтересованных групп.

Достоверность полученных эмпирических данных и обоснованность сделанных выводов базируются на применении концепций экономической социологии, перекрестного сбора и анализа эмпирического материала, полученного в результате репрезентативных социологических исследований. Основные результаты социологических исследований не противоречат существующим в современной науке положениям, а лишь дополняют и уточняют ранее нераскрытые вопросы.

Мы выяснили, что социальные практики напрямую зависят от институциональных и дискурсивных структур, которые обуславливают разницу и специфику оценки качества социальными группами. Институциональные конструкты воспроизводятся в типах дискурса благодаря наличию дискурсивных практик, способствующих объективации требований в рамках исторически обусловленного контекста. В свою очередь, регулярность социальных практик способствует сохранению данной системы благодаря интенциональности субъектов оценки. Таким образом, мы подтвердил гипотезу исследования: социальные стандарты качества пищевых продуктов представляют собой легитимированные в процессе институционализации требования к качеству со стороны социальных групп, содержащиеся в порядке дискурса о качестве

пищевых продуктов и воспроизводимые благодаря социальным практикам оценки качества.

Однако этим полученные результаты не исчерпываются. Подтверждение основной гипотезы позволило охарактеризовать конвенцию качества пищевых продуктов как социальное событие. Такое понимание способствовало построению эмпирических моделей социального стандарта качества пищевых продуктов на основе выявления объективированных требований со стороны различных социальных групп.

При регламентации требований к качеству пищевых продуктов могут использоваться две эмпирические модели социального стандарта качества пищевых продуктов: относительная и конвенциональная. Каждая из моделей включает в себя исчерпывающий набор требований: безопасность, продовольственную, экономическую и потребительскую ценность. Между данными моделями есть существенное отличие, выраженное в связи между требованиями. Использование аппарата булевой алгебры позволило показать, что в относительной модели социального стандарта качества пищевых продуктов интересы социальных групп находятся в отношении нестрогой дизъюнкции, то есть каждое из отдельных требований к качеству пищевых продуктов не является достаточным для вынесения оценочного суждения. В связи с этим возникает существенное логическое противоречие, решение которого возможно благодаря использованию модели конвенционального стандарта качества.

Путем проведения социологического исследования мы смогли получить представление об институциональных конструктах, что способствует их использованию в процессе институционального проектирования качества пищевых продуктов. Однако данные возможности создают ряд трудностей, связанных с необходимостью решения задачи по совершенствованию инструментов институционального регулирования. Представляется, что полученные выводы дают возможность решения данной задачи и разработки рекомендации органам государственной власти по модернизации системы регулирования качества пищевых продуктов в России.

Глава 4. Концептуальная схема институционального регулирования качества пищевых продуктов в России

Всякое научное исследование призвано внести свой вклад в развитие человечества, способствуя гуманизму и прогрессу. Но не каждое теоретическое положение способно найти свою практическую реализацию, испытывая преграды в виде социальных, политических, экономических состояний и установок общества. При этом история знает множество примеров, когда на идеи ученых были повешены ярлыки утопичности и абстрактности, а через несколько десятков лет данные идеи подвергались апробации и доказывали свою практическую значимость. Ученый призван смотреть в будущее, тогда как общество беспокоится о насущном. В заключительной главе нашего исследования мы постараемся не только разработать концептуальную схему институционального регулирования качества пищевых продуктов на основе полученных ранее результатов (тем самым очертив приоритеты), но и предложим способы внедрения данной схемы в практику органов государственной власти Российской Федерации с учетом текущей социально-экономической и политической обстановки.

4.1. Совершенствование алгоритма институционального проектирования качества пищевых продуктов

Ранее (см. п. 1.1.) нами были рассмотрены теории государственного регулирования экономики, создающие концептуальный базис государственной политики в сфере институционального регулирования. Наиболее подходящей концептуальной основой регулирования в России мы сочли неинституциональную теорию, предлагающую институциональное проектирование как основной метод обеспечения качества пищевых продуктов. Напомним, что меры институционального проектирования предполагают искусственное создание институциональной среды, являющейся необходимым

условием существования и функционирования расширенного порядка. От содержательного наполнения институтов зависит степень устойчивости расширенного порядка, уровень неопределенности в обществе и, как стало известно, качество пищевых продуктов.

Однако неоинституциональная теория характеризуется неполнотой в части методологии институционального проектирования, что усложняет её применение при регламентации качества пищевых продуктов. Мы считаем, что данное упущение обусловлено недостаточным вниманием теоретиков к вопросам естественного конвенционального конструирования социального порядка. Рассмотрение этих вопросов позволило нам выстроить методологию институционализации социальных стандартов качества пищевых продуктов, в рамках которой процессы институционального проектирования и конвенционального конструирования качества пищевых продуктов находятся в тесной взаимосвязи.

Проведенные эмпирические исследования доказали валидность разработанной модели (см. рисунок 3) и позволили определить, что качество пищевых продуктов представляет сконструированное в процессе институционализации социальное событие. Таким образом, мы можем дополнить неоинституциональную теорию государственного регулирования методологией институционализации качества пищевых продуктов. Для раскрытия прикладных возможностей модели институционализации социальных стандартов качества необходимо конвертировать её в гомеостатическую схему (см. рисунок 10).



Рис. 10 – Концептуальная схема институционального регулирования качества пищевых продуктов

При переходе от пентаграммы к гомеостатической структуре отдельно выделен субъект регулирования (преимущественно государство). Государство оказывает воздействие на область институционального проектирования (I) и участвует в процессе конвенционального конструирования (II). Первое воздействие осуществляется двумя способами (в зависимости от уровня социального порядка). На макроуровне государство имеет ресурсы, позволяющие ему утверждать правила регламентации (прямое принуждение). На микроуровне оно оказывает влияние на формирование контекста восприятия качества через средства пропаганды⁴⁵: СМИ, издательскую политику и образование (косвенное принуждение). Участие государства в процессе конвенционального конструирования выражается в создании условий *ex ante* стандартизации (при согласовании интересов социальных групп) и контроля над социальными практиками оценки качества пищевых продуктов.

Как показано на концептуальной схеме, между блоками I и II, а также между их составляющими, существует противоречие, от которого зависит состояние объекта управления (уровень критической неопределенности). Если институциональное проектирование оторвано от процессов конвенционального конструирования, то следует ожидать высокого уровня критической неопределенности из-за отсутствия легитимных правил. Также в случае противоречия между элементами расширенного и микропорядков эффективная координация деятельности экономических агентов вряд ли возможна по причине отсутствия конвенций качества. Таким образом, обеспечение качества пищевых продуктов возможно за счет устранения внутрисистемных противоречий путем мер институционального регулирования. В этом смысле качество пищевых продуктов предстает как социальное событие, характеризующие структурированность социального порядка и степень социального согласия в обществе (следовательно, уровень трансакционных издержек).

⁴⁵ Примером подобного влияния можно считать действующую в СССР модель «здорового питания». Государство навязывало определенные вкусовые предпочтения, возвращая набор устойчивых институциональных конструктов. Наиболее яркой иллюстрацией результативности мер государственной пропаганды является образ завтрака советского гражданина. Начиная с детского сада, заканчивая кинематографом и произведениями литературы, населению навязывалась полезность блюд из манной и гречневой круп. Также активно внушался позитивный образ молока.

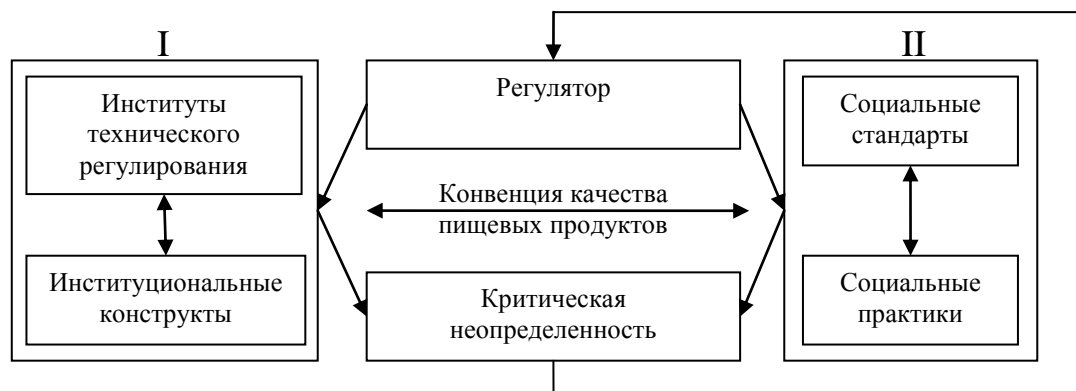
Представляется, что реализация перечисленных мер институционального регулирования открывает новые возможности по улучшению продовольственной ситуации в стране. Учет мнения большинства заинтересованных в качестве пищевых продуктов социальных групп позволяет придать социальным стандартам необходимый конвенциональный характер, способствующий легитимности правил и снижению уровня критической неопределенности. Однако для этого необходимо усовершенствовать существующий подход к регламентации качества пищевых продуктов, который, де-факто, не способствует выработке легитимных правил, подменяя общественное мнение интересами отдельных групп давления. Выработка коллективного решения на национальном и, тем более, на наднациональном уровне невозможна без наличия действенного алгоритма институционального проектирования качества пищевых продуктов, который позволяет рассматривать регламентацию в привязке к *ex post* и *ex ante* стандартизации.

В данном случае под алгоритмом понимается совокупность последовательных этапов и операций, при реализации которых мы приходим к легитимным правилам, оформленным в виде технических регламентов и добровольных стандартов, являющихся основой эффективных регуляций.

Следует понимать, что данный алгоритм должен учитывать первоначальные условия институционализации, выражающиеся в разнице между системами оценки качества. Эти условия требуют выбора подхода к практике принятия решений. Мы решили обратиться к концепции нобелевского лауреата по экономике Г. Саймона, доказавшей свою состоятельность в корпоративной и государственной сфере.

Г. Саймон констатировал: любой человек обладает ограниченными когнитивными способностями, что в значительной мере снижает его возможности при учете всех обстоятельств развития и функционирования общества. Учитывая данное допущение, выводится методологическое положение в части места и роли индивида в процессе принятия решений. Г. Саймон отвергал возможность принятия оптимального решения одним лицом, полагая, что отдельно взятый

индивид не способен принять удовлетворительное решение [195]. Для согласования интересов в условиях неполноты информации он предлагал создавать коалиции, что, по его мнению, может способствовать поиску и реализации взаимовыгодного консенсуса. Представляется, что данный подход является пригодным для совершенствования алгоритма институционального проектирования качества пищевых продуктов.

В общем виде коалиции представляют собой совокупность индивидов и их групп, договорившихся между собой о целях и приоритетных проблемах, стоящих перед ними [41]. На наш взгляд, создание коалиций является целесообразным ввиду ряда причин.

Во-первых, коалиция наделяет индивидов сравнительной «коммуникативной» рациональностью («ориентацией на согласие» в трактовке Ю. Хабермаса [146, с. 320-325]) и создает единое языковое пространство. Дело в том, что участники коалиции заинтересованы в нахождении конечного решения, следовательно, стремятся к взаимопониманию. Для достижения взаимопонимания субъекты оценки вынуждены совершать понятные и приемлемые для остальных участников речевые акты, искать единые смыслы и оценки. При этом создание коалиций позволяет выработать условия для коммуникации между субъектами: каждый участник коалиции получает равные возможности для выражения своих интересов без существенных процедурных ограничений. В связи с этим в коалиции происходит смещение частных типов дискурса и создание «единой» сферы понимания и общения в рамках общего порядка.

Во-вторых, международный опыт регулирования показывает, что коалиции приводят к консенсусу, а не к компромиссу. Главной отличительной чертой консенсуса является принципиальное согласие всех участников коалиции с итоговым решением. Компромисс, в свою очередь, не предусматривает такого условия и предполагает способ принятия решений путем взаимных уступок. Консенсус возникает в процессе образования дискурса между субъектами, в котором они приходят к рационально-мотивированному согласию (конвенции).

Исходя из этого положения, консенсус является наиболее приемлемой формой для выработки конвенционального решения.

В-третьих, социальная природа коалиции предусматривает набор непрерывных социальных связей между её членами на основе созидательного процесса. В этой ситуации внутри коалиции формируется внутренний порядок, способствующий снижению транзакционных издержек в процессе принятия решений. Однако это условие может привести к обратному результату: когда одна сторона начнет осуществлять экономическое, социальное или административное давление на другую. Для нивелирования данной проблемы в коалициях предусмотрены автономия и социальная ответственность каждой из сторон за принятие конечного решения.

Таким образом, основными функциями коалиций при *ex ante* стандартизации являются учет и согласование интересов сторон, а также предложение удовлетворительного решения – консенсуса. Следует отметить, что использование коалиций допускается в современной системе регулирования качества пищевых продуктов в России и Таможенном союзе. Однако конечное решение в данных коалициях принимается исходя из частных интересов отдельных социальных групп, имеющих возможность влиять на политический процесс. Это утверждение подтверждается анализом принятых за последние несколько лет технических регламентов Таможенного союза (см. п. 1.3.). В данных нормативно-правовых актах регламентируется неполный перечень требований к качеству (в основном регламентируется безопасность пищевой продукции), что позволяет судить о компромиссном решении, нежели о нахождении консенсуса.

Выработка конвенциональных решений (то есть конвенциональных стандартов качества пищевых продуктов) невозможна без согласования интересов социальных групп. Поэтому на первом этапе институционального проектирования предлагается создать группы первичных и вторичных коалиций в рамках дискуссионной площадки, на базе которой представляется возможным провести согласование интересов социальных групп и содействовать *ex ante*

стандартизации. Однако для создания таких условий на практике недостаточно только желания сторон. Необходимо создание специальных условий, предполагающих формирование пространства непрерывного взаимодействия между заинтересованными группами. На наш взгляд, функцию по созданию такого пространства выполняют некоммерческие организации (НКО).

Именно уровнем развития некоммерческого сектора определяется результативность системы регулирования качества пищевых продуктов в странах ЕС. Как отмечает ряд российских ученых, в развитых странах некоммерческий сектор инициирует и осуществляет формы сотрудничества, формы работы на рынке, формы производства [12; 98; 123]. Однако участие НКО в системе регулирования предполагает наличие отлаженного механизма взаимодействия власти, бизнеса и общества, который на территории постсоветского пространства ещё далек от совершенства. Тем самым государство может взять на себя функцию инициатора данного диалога при согласовании интересов сторон [135]. При этом следует не забывать о роли модератора, которая ложится на представителей научного сообщества, способных, по мнению Ю. Хабермаса, сохранить иммунитет к политической ангажированности [181, р. 51-56].

В российской практике институционального регулирования участие государства в создании условий *ex ante* стандартизации может быть реализовано Федеральным агентством по техническому регулированию и метрологии при содружестве с отраслевым советом по стандартизации и сертификации. В создании дискуссионной площадки могут принять участие некоммерческие организации потребителей (ОПО «Гражданский контроль», «Союз потребителей России» и т.п.) и профессиональные сообщества (МОУ «Агентство по защите прав потребителей» и ВНИИС). При этом важно отметить роль организаций, проводящих международные конкурсы в номинации «лучшие товары и услуги» (например, конкурс «Гемма»).

В заключение данного этапа предлагается использовать ресурсы некоммерческого сектора для согласования интересов социальных групп и создания площадок непрерывного взаимодействия заинтересованных групп. По

своей сути, данная форма взаимодействия позволяет реализовать процедуру социальной экспертизы качества пищевых продуктов. Данные площадки являются подходящим местом для поиска и генерации консенсуса по набору и конкретному содержанию обязательных требований социальных стандартов качества, используемых в ходе регламентации.

Учитывая процедуру социальной экспертизы качества пищевых продуктов, первичным действием в процессе *ex ante* стандартизации является выявление коалиций вида: товароведы-фирмы и товароведы-потребители. Создание таких коалиций представляется возможным благодаря построению матриц согласования интересов⁴⁶. Процедура на этапе первичного согласования выражается в том, что одна сторона (товароведы) достигает консенсуса с другой стороной (представителями бизнес сообщества) при включении требований в модель социального стандарта качества пищевых продуктов. После образования первичных коалиций происходит операция вторичного согласования до полного учета интересов социальных групп и нахождения оптимального решения. Для этого к уже сформированным коалициям добавляется третья группа субъектов, что повторно запускает процессы согласования. Итогом такой процедуры является выработка нескольких решений, выбор из которых осуществляется уполномоченным органом государственной власти – Федеральным агентством по техническому регулированию и метрологии при содружестве с отраслевым советом по стандартизации и сертификации.

В данном случае следует упомянуть о роли научного сообщества в процессе согласования интересов социальных групп. Дело в том, что научное сообщество выступает в роли независимого модератора, тем самым оказывая влияние на процессы создания коалиций и согласования интересов социальных групп. Научное сообщество определяет набор аттестованных методик, которыми пользуются товароведы при оценке качества пищевых продуктов. При учете места товароведов в процессе согласования интересов, определение набора аттестованных методик оказывает ключевое влияние на процедуру социальной

⁴⁶ Матрицы согласования интересов представлены в Приложении Ж.

экспертизы и эффективность различных форм координации деятельности экономических агентов. Кроме того, научное сообщество содействует раскрытию информации о действительном качестве пищевых продуктов, информируя потребителей о последствиях неправильного питания. Таким образом, на научное сообщество возлагается просветительская функция, способная повысить эффективность информационной координации.

Основой для консенсуса при *ex ante* стандартизации качества пищевых продуктов, прежде всего, служит модель конвенционального социального стандарта качества пищевых продуктов. При этом данная модель является универсальной, то есть она может быть адаптирована как для России, так и для стран-членов Таможенного союза. Адаптация модели заключается в присвоении конкретных значений входящим в неё требованиям в ходе разработки национальных и межнациональных стандартов. Необходимо понимать, что эти значения могут различаться в зависимости от условий процесса институционализации социальных стандартов качества пищевых продуктов. Присутствие или отсутствие требования в социальных стандартах определяется самими субъектами оценки в зависимости от содержания преобладающих в обществе институциональных конструкторов.

Таким образом, конкретные значения по каждому из требований к качеству пищевых продуктов определяются преобладающими условиями институционализации, и можно с уверенностью заявить, что существуют нормы продовольственной, экономической и потребительской ценности. При этом существует закономерность: значение каждой из норм напрямую связано со стадией развития конкретного общества.

Норма потребительской ценности возрастает по мере развития общества. От степени развития общества зависит уровень благосостояния каждого из его членов, следовательно, в развитом обществе потребители могут позволить себе больше, чем в развивающемся. Расширение возможностей выбора в совокупности с высоким уровнем его образованности и самостоятельности дает потребителю относительную власть над рыночной ситуацией. Проведенный ранее (см. п. 3.2.)

историографический анализ потребительских взглядов на качество пищевых продуктов лишь подтверждает данный тезис. В периоды экономического застоя, военных действий и диктатур норма потребительской ценности была гораздо ниже, нежели в периоды экономического и культурного процветания. Эта зависимость лучше всего прослеживается в сравнительном анализе рационов и вкусовых предпочтений людей, живущих в развитых и развивающихся странах. Дж. Акерлоф указывал на то, что «любое сравнение различий в качестве товаров, продающихся на улицах с лотков, со стандартным качеством товаров в американском супермаркете свидетельствует о том, что проблема неоднородности качества гораздо острее стоит на Востоке, чем на Западе» [167, р. 496].

Интересы другой заинтересованной группы – сообщества товароведов, также напрямую связаны со степенью развития общества, так как научно-технический прогресс способствует постоянному развитию науки и техники. Научные открытия и их реализация в производственном процессе позволяют выискивать новые способы повышения продовольственной ценности пищевых продуктов, следовательно, и их качества в контексте товароведов. В связи с этим можно предположить, что норма продовольственной ценности так же возрастает по мере развития общества. В некоторых странах ЕС декларируются более высокие требования к пищевым продуктам в части биологической, физиологической и прочих ценностей, чем в странах постсоветского блока (например, в России).

В этом случае слабой стороной оказывается производитель. Так как основным требованием к качеству в корпоративном контексте является экономическая ценность, интересы производителей напрямую связаны с получаемой прибылью. Власть потребителей на рынке способствует развитию конкуренции, которая сводит экономическую прибыль до минимальных значений (как на рынке совершенной конкуренции). В такой ситуации только немногие производители смогут получать сверхприбыль на авансированный капитал. Таким производителям придется выискивать новые комбинации факторов производства (инновации), которые даруют им временную монополию на конкурентном рынке.

Недобросовестные производители будут вытеснены в конкурентной борьбе, что создает для них положительные стимулы препятствовать развитию общества.

Таким образом, научное сообщество призвано выявить нормы потребительской, продовольственной и экономической ценности пищевых продуктов в процессе согласования интересов. Способствуют этому знания об институциональных конструктах, позволяющие сгруппировать существующие интересы в конвенциональную модель социального стандарта, которая выступает основой институционального проектирования и позволяет организовать мониторинг качества пищевых продуктов. Учитывая логику *ex ante* стандартизации, организация государственного мониторинга является формой осуществления централизованной и подконтрольной социальной экспертизы качества пищевых продуктов.

Первым этапом организации мониторинга, бесспорно, является выбор основы для оценки соответствия. Данной основой, как было сказано ранее, может служить эмпирическая модель социального стандарта качества пищевых продуктов, которая включает в себя преобладающие в российском обществе требования. Считается, что требования представляют собой качественные критерии (индикаторы), тогда как характеристики пищевой продукции являются количественными (измеримыми) показателями. Исходя из этого, нами совершается попытка определения значений качественных индикаторов через количественные показатели. С учетом сложившихся в теории и практике взглядов на количественную оценку качества пищевых продуктов, в процессе операционализации нами был выделен ряд показателей для определения степени соответствия характеристик пищевой продукции требованиям, включенным в конвенциональную модель социального стандарта качества пищевых продуктов.

Для обобщенного количественного измерения степени соответствия пищевой продукции требованию безопасности (S) были выбраны три группы показателей (согласно действующему техническому регламенту Таможенного союза «О безопасности пищевых продуктов»): микробиологические (содержание в продукте патогенных микроорганизмов), санитарно-гигиенические (содержание

токсичных веществ) и паразитологические показатели безопасности; содержание в продукте радионуклидов, вирусных заболеваний, психотропных, наркотических, сильнодействующих и ядовитых веществ.

Оценка степени соответствия пищевой продукции комплексному требованию продовольственной ценности (FV) может быть осуществлено с помощью товароведческих показателей качества продукции:

- энергетическая ценность (EV) продукта измеряется с помощью параметра калорийности (Ккал.);
- физиологическая ценность (PV) определяется через содержание в пищевых продуктах веществ, оказывающих благоприятное воздействие на нервную (алколоиды, кофеин), сердечно-сосудистую (магний, калий, кальций, витамины групп В и РР), пищеварительную (минеральные вещества, ферменты, фосфолипиды, витамины и проч.) и иммунную системы (витамины, полифенолы, органические кислоты и т.п.);
- органолептическая ценность (OV) измеряется за счет выборочной экспертизы пищевых продуктов с целью определения характеристик продукта с помощью органов чувств: вкус, цвет, запах и консистенция;
- усвояемость (С) определяется через измерение чувствительности химического состава продукта для пищеварительных ферментов (в частности содержание в продукте полисахаридов) и соотношение питательных веществ;
- биологическая ценность (В) через аминокислотный скор, сравнение усвояемых и неусвояемых углеводов, абсолютное содержание в продукте полиненасыщенных жирных кислот, витаминов и минеральных веществ.

Степень соответствия пищевых продуктов требованию экономической ценности определяется через среднее значение показателей рентабельности продукции и операционной деятельности предприятий пищевой промышленности (по видам производимой продукции). Гораздо сложнее дело обстоит с оценкой соответствия продукции требованиям потребительской ценности. Дело в том, что необходимо выявить мнение населения относительно степени соответствия кулинарных, эстетических и экологических свойств пищевых продуктов их

требованиям. Для этого необходимо организовать и провести массовый анкетный опрос населения, что по силам крупным исследовательским центрам федерального значения (ФОМ, ВЦИОМ, Левада-Центр и т.п.).

В результате проведения мониторинга качества пищевых продуктов и получения эмпирических данных по объективированным требованиям появляется возможность оценить результативность системы регулирования в целом⁴⁷. Оценка результативности осуществляется путем сравнения нормативных значений показателей качества пищевых продуктов (указанных в технических регламентах и добровольных стандартах качества) с фактическими значениями (полученными в результате мониторинга). Следует учитывать, что данная операция позволяет определить степень соответствия совокупности характеристик, присущих пищевой продукции, требованиям технических регламентов и добровольных стандартов. В случае если оценка показала неудовлетворительный результат, то система регулирования качества пищевых продуктов может считаться нерезультативной.

Для определения проблем функционирования системы регулирования необходимо проанализировать нормативно-правовую базу на предмет её полноты. Как показали исследования, наиболее частой причиной является несостоятельность существующих институтов. В данном случае речь не идет о полном отсутствии правил (случай «войны всех против всех»). Действующие правила либо дают излишнюю свободу действий, либо не отвечают интересам социальных групп. Во втором случае имеет место несоответствие преобладающих в обществе институциональных конструктов действующим формальным нормам и правилам.

В случае неполноты существующих институтов (с точки зрения социальных стандартов и предъявляемых заинтересованными группами требований к качеству пищевых продуктов) возникает потребность в регламентации легитимных правил.

⁴⁷ Оценка результативности системы технического регулирования может быть реализована через определения степени невалидности системы с использованием логико-вероятностных моделей невалидности и карт Шухарта. Примечательно, что оценка невалидности систем является обязательным требованием стандарта ИСО 2000-9001 при вступлении страны в ВТО [130, с. 146].

Однако на данном этапе возникает угроза принятия неоптимального решения, обусловленного влиянием групп давления на регулятора.

Нивелирование данной проблемы возможно за счет переориентации институционального проектирования качества на процессы конвенционального конструирования. Первичное место в данных процессах, по мнению профессора А.А. Аузана, занимает социальный капитал, которым обладают взаимодействующие заинтересованные группы [11, с. 18]. Социальный капитал является продуктом гражданского общества и выражается в уровне сближения индивидов на уровне микропорядков. Как указывал Дж. Коулман: «функция, определяемая понятием «социальный капитал», представляет собой ценность аспектов социальной структуры для акторов как ресурсы, которые они могут использовать для достижения своих целей» [70, с. 126].

Действующая в России и Таможенном союзе практика регламентации лишь подтверждает данное утверждение, давая возможность группам давления (обладающим значительным социальным капиталом) влиять на результаты институционального регулирования и вектор политики государственной политики. При этом следует понимать, что другие заинтересованные группы обладают не меньшим, а местами даже большим количеством ресурсов⁴⁸, чем группы давления. Использование потенциала НКО позволит конвертировать ресурсы заинтересованных групп в производительный социальный капитал, создавая конкуренцию группам давления при регламентации качества пищевых продуктов. Также следует вернуться к рассмотрению закона о лоббистской деятельности, который способен урегулировать рынок политической ренты. Данные меры позволят повысить издержки влияния групп давления на регулятора и пресечь нелегальные практики такого воздействия.

Обобщив вышесказанное, у нас появляется возможность совершенствования алгоритма институционального проектирования качества

⁴⁸ В данном случае имеются в виду политические и экономические ресурсы. Рядовой потребитель не обладает необходимым количеством политических и экономических ресурсов для влияния на процедуру регламентации. Однако потребительские объединения получают такую возможность за счет конвертации ресурсов в социальный капитал.

пищевых продуктов в современной России и в рамках Таможенного союза (см. рисунок 11).



Рис. 11 – Алгоритм институционального проектирования качества пищевых продуктов

Использование усовершенствованного алгоритма институционального проектирования органами государственной власти РФ представляется возможным при разработке и принятии национальных технических регламентов и при выработке коллективного решения на уровне Таможенного союза. Алгоритм не противоречит действующему российскому законодательству и может быть внедрен в форме практики реализации Федерального закона РФ «О техническом регулировании».

Помимо этого, предлагаемый алгоритм имеет ряд неоспоримых преимуществ. Во-первых, в его основе заложена проверенная временем методологическая установка Г. Саймона, согласно которой удовлетворительное решение принимается только за счет создания коалиций. Во-вторых, в алгоритме

институционального проектирования предусмотрен способ согласования интересов (ex ante стандартизации), который позволяет осуществить поиск и генерацию консенсуса. В-третьих, предлагается использовать потенциал НКО на всех этапах институционального проектирования, что способствует развитию гражданского общества.

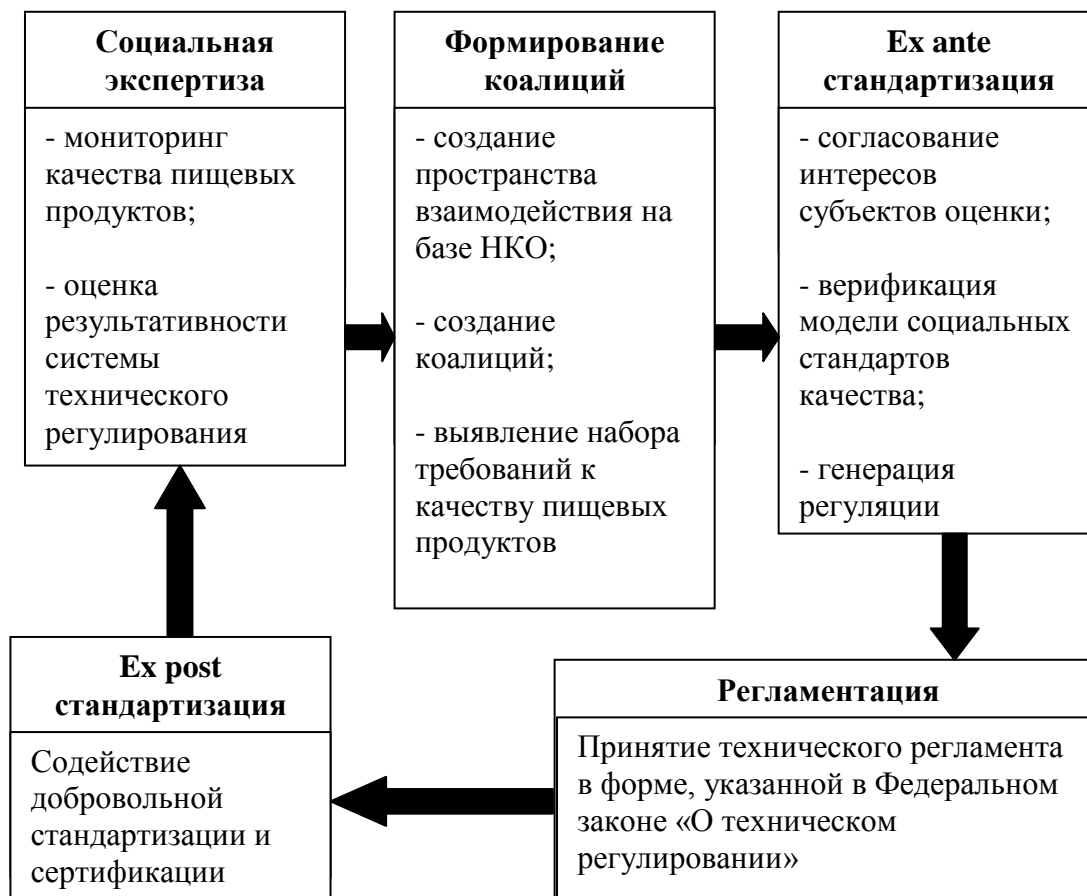
Однако главным преимуществом предлагаемого алгоритма является возможность учета специфики и условий институционализации социальных стандартов качества пищевых продуктов. Процедура институционального проектирования дополняется участием государства в процессе естественного конвенционального конструирования качества пищевых продуктов. В основу регламентации закладывается модель конвенционального социального стандарта качества пищевых продуктов, которая учитывает преобладающие в обществе объективированные требования и дает возможность использовать полученные знания в процессе ex post стандартизации качества. Внедрение данного алгоритма также способствует созданию и принятию формальных правил, регулирующих качество пищевых продуктов.

У предложенного алгоритма имеются и отрицательные стороны. Институционализация не заканчивается на внедрении формальных правил. Формирование эффективной институциональной среды – это долгий и сложный механизм трансформации социально-экономических сфер общества. Формальные правила, которые являются конечным результатом регламентации, лишь способствуют данному процессу. Они регулируют деятельность индивидов, и их результативность проверяется именно в данном аспекте. Кроме того, нормативно-правовой формой правила является технический регламент, который не может считаться полноценным институтом, так как он не предусматривает собственного механизма принуждения экономических агентов к следованию правилу. Мы не можем уповать лишь на то, что легитимность принятых правил и норм способствует их добровольному выполнению. Следовательно, возникает потребность в организации механизма, предусматривающего участие государства, бизнеса и общества в процессе контроля качества пищевых продуктов.

4.2. Механизм общественного контроля качества пищевых продуктов

На сегодняшний день принятие формальных правил не всегда гарантирует их безукоризненное выполнение. При этом данный факт имеет повсеместный характер для стран постсоветского пространства. Как показывает практика институционального регулирования, всегда есть фирмы, в той или иной степени склонные к оппортунизму. В условиях, когда авторитет государства ослаблен, что негативным образом сказывается на легитимности правил, деятельность фирм может перерасти в диффузию оппортунистических практик. Следовательно, завершающим этапом исследования является поиск направлений и способов принуждения экономических агентов к исполнению правил.

Согласно неинституциональной теории, механизм принуждения к соблюдению правил – это совокупность социальных групп и организаций, совершающих действия, направленные на принуждение экономических агентов следовать законным предписаниям [133, с. 116]. Исходя из данного определения, процесс контроля качества не ограничивается государством, а включает в себя организации саморегулирования, к которым относятся представители бизнеса и общества. В современных рыночных реалиях роль государства в большей мере сводится к созданию условий для реализации механизма общественного контроля, реализуемого организациями саморегулирования в повседневной деятельности. По мнению П.В. Крючковой, институциональной основой механизма общественного контроля может служить уже существующая система общественных организаций по защите прав потребителей (ОЗПП) и отраслевому контролю (СРО), которые обладают достаточными ресурсами и способны контролировать деятельность фирм [73].

В современной России функционирует более ста организаций ОЗПП и СРО на федеральном и региональных уровнях. Многие из таких организаций действуют не с целью защиты интересов потребителей, а преследуют свой частный интерес посредством нелегальных практик, вымогая у фирм взятку за отмену иска или предоставление доступа в отрасль. Следует понимать, что данная

ситуация не уникальна и также свойственна странам ЕС. Однако практика ОЗПП и СРО в странах с развитой рыночной экономикой доказывает их активную роль в области контроля качества пищевых продуктов.

Дело в том, что в странах ЕС ожидаемая полезность ОЗПП и СРО от нелегальной деятельности ниже ожидаемой полезности от легальной деятельности. С точки зрения неинституциональной теории, ожидаемая полезность организация саморегулирования от нелегальной деятельности может быть описана с помощью модели, предложенной Г. Беккером [16, с. 291]. Исходя из этой модели, количество совершаемых нелегальных практик находится в обратной зависимости от частных убытков в результате санкций, вероятностью санкций и альтернативными выгодами, которые получают ОЗПП и СРО в результате легальной деятельности.

В российских условиях легальная деятельность организаций саморегулирования не сопровождается существенными финансовыми выгодами, тогда как в странах ЕС практикуется адресное стимулирование ОЗПП и СРО. Адресное стимулирование активности организаций саморегулирования осуществляется, прежде всего, с помощью системы финансовой помощи. Эксперт еврокомиссии по регулированию качества пищевых продуктов – Оливье де Шуттер, в своем выступлении на 64-ой сессии Генеральной Ассамблеи ООН обратился к опыту Венгрии, Дании, Франции и Финляндии. По его мнению, преобразование бюджетной политики государств ЕС в области субсидирования добросовестных производителей и адресного стимулирования активности некоммерческих организаций способствовало повышению физической и экономической доступности качественных пищевых продуктов для населения. Установление 10-процентного налога на безалкогольные напитки, которые оказывают существенное негативное воздействие на здоровье, привело к сокращению объема приобретения этих напитков на 8–10% [201, с. 22].

В развитых странах стимулирование участия некоммерческого сектора в обеспечении качества пищевых продуктов способствует созданию устойчивой системы добровольных стандартов. Добровольные стандарты качества

представляют собой правила, разделяемые заинтересованными группами, в роли гаранта которых выступает общество. Принимаемые легитимные технические регламенты способны усилить ex post стандартизацию путем подачи сигнала о подобающем поведении. Например, в странах ЕС Директивы Global Approach содействуют функционированию системы контроля за счет принципа презумпции соответствия. Обеспечение выполнения требований Директив New Approach гарантируется некоммерческим сектором за счет участия фирм в программах добровольной сертификации. Организации саморегулирования выступают третьей стороной оценки соответствия, репутация которых определяет спрос на их услуги. В случае осуществления нелегальной деятельности под угрозу санкции ставятся статус и репутация, определяющие объем частных убытков недобросовестных производителей.

Таким образом, функция государства при создании условий для эффективного контроля качества пищевых продуктов предполагает не только адресное стимулирование организаций саморегулирования, но и их активное вовлечение в процесс оценки качества пищевых продуктов путём введения принципа «презумпции соответствия».

Представляется, что организация механизма общественного контроля приведет к снижению оппортунистических практик за счет влияния на степень готовности фирм к оппортунистическому поведению. Оппортунист всегда сталкивается с проблемой выбора. Перед фирмой есть минимум две альтернативы: она может выбрать следование закону или частным убеждениям. В первом случае поведение ограничивается, а выбирая второе, фирма сохраняет полную свободу действий на основе соображений личной выгоды. Дж. Бьюкенен показал, что индивидуальное решение, безусловно, зависит от ожиданий фирмы в отношении поведения окружающих и от её оценки вероятных состояний общества как результата этого поведения [171, р. 2-3]. Следовательно, выбор фирм между стратегиями поведения (нарушать или следовать правилу) обусловлен не только индивидуальным расчетом, но и социальными факторами. Дж. Бьюкенен указывал на то, что фирма, которая взаимодействует только с

небольшим количеством контрагентов, склонна исходить из следования закону. В то время как та же фирма, если она взаимодействует с большим количеством контрагентов, будет исходить из частных интересов и совершать оппортунистические практики [171, р. 4].

Когда оппортунисты взаимодействуют с большим количеством экономических агентов (например, с потребителями), возникает ситуация, при которой они не способны вступать с ними в коммуникацию. В больших группах каждый из экономических агентов при прочих равных условиях стремится пренебрегать правилами. Подобный эффект возникает в связи с отсутствием возможности коммуникации между экономическими контрагентами (потребителями и фирмами) и их принципиальным недоверием друг к другу.

Однако данный эффект не наблюдается при персонифицированном взаимодействии, где выбор потенциального оппортуниста оказывает существенное влияние на все последующие трансакции с контрагентами⁴⁹. Склонность фирмы следовать частному интересу может найти свою реализацию лишь в случаях, когда существует сговор с целью пренебрежения законодательством. Подобный сценарий не возможен при активном участии организаций саморегулирования, которые способны контролировать и санкционировать действия фирм. ОЗПП и СРО осуществляют как внутренний контроль (за своими членами), так и внешний (за деятельностью других участников). Государство при этом делегирует часть своих функций (в частности функцию контроля) и заинтересовано в направленном адресном стимулировании активности некоммерческого сектора.

Санкции, которые могут применяться СРО и ОЗПП по отношению к оппортунистам, имеют различные формы. Согласно классификации Р. Познера, можно выделить две основные группы санкций, применяемых некоммерческим

⁴⁹ Данной закономерностью обусловлен высокий уровень качества пищевых продуктов в общностях, где отсутствует массовое производство. Возможность потребителя связаться с производителем снижает склонность последнего к оппортунизму. Производитель рискует утратой доверия покупателя и своей репутацией. Как правило, такая ситуация наиболее свойственна для малых закрытых обществ (деревни, селения и т.п.) и для экономик, где преобладают традиционные хозяйственные уклады (семейные производства пищевых продуктов в странах западной Европы и Японии).

сектором в адрес нарушителей формальных правил и неформальных ограничений [191, p. 174].

Во-первых, внутренние санкции, которые ориентированы на инициацию стыда и чувства вины у оппортуниста. Примерами таких санкций могут служить лишения почетных званий, лицензий или изгнания. Применительно к институциональному регулированию, внутренние санкции могут выражаться в запрете на использование отличительных знаков соответствия, которые применяются организациями саморегулирования для идентификации членов в гильдии, обществе, ассоциации и т.п. Считается, что такие знаки выступают в роли «маркеров» высокого качества и добросовестности фирм.

Мы предлагаем вернуться к единому знаку качества пищевых продуктов по аналогии с советской системой ГОСТ или евро-сертификатами СЕ. Данный информационный сигнал, с одной стороны, способствует снижению трансакционных издержек поиска информации для потребителей, с другой, позволяет решить проблему имитации качества с помощью репрезентирующих обозначений. Ответственным лицом за выдачу права фирмам на размещение подобного информационного сигнала могут стать организации саморегулирования, уполномоченные государством на данный вид деятельности. Таким образом, будет реализован принцип «презумпции соответствия», предполагающий равномерное распределение обязанностей между государством и некоммерческим сектором.

Внешние (или информационные) санкции предполагают раскрытие информации об оппортунисте, которую он скрывает. Например, в случае непрохождения сертификации, информация о производителе может быть опубликована на информационном ресурсе НКО. Также существует необходимость распространения информации о результатах независимых проверок качества пищевой продукции в СМИ⁵⁰. Следует отметить значимую роль информационных санкций в системе регулирования качества пищевых продуктов. Информационная санкция рассматривается как способ снижения

⁵⁰ В данном случае следует отметить огромный вклад проекта «Контрольная закупка», организованного государственной телекомпанией «Первый канал».

асимметрии информации за счет сигнализации о качестве пищевых продуктов. В общем виде, информационные сигналы представляют собой любые действия, которые позволяют потребителям идентифицировать качество. Именно информационные санкции позволяют внести определенность пищевых продуктов и повысить эффективность информационной координации. Таким образом, привлечение общественного сектора не только позволяет бороться с оппортунизмом, но и способствует снижению суммарной информационной неопределенности на потребительских рынках.

Однако контроль над соблюдением правил не ограничивается организациями саморегулирования. Неотъемлемыми субъектами контроля качества на национальном уровне выступают государство (в лице ФСТЭК, ФАС и Роспотребнадзора) и потребители. Совокупность некоммерческих организаций в связке с государством и потребителями создают основу механизма общественного контроля качества пищевых продуктов. При этом единство целей подразумевает объединение субъектов контроля. Когда формальные правила дополняют неформальные ограничения и наоборот, каждый субъект контроля следит за исполнением правил, установленных другим контролером. Мы предполагаем, что конвенциональный характер неформальных ограничений и легитимность принимаемых формальных норм должны способствовать усилению *ex post* стандартизации и развитию гражданской ответственности.

Потребители следят за исполнением контрактов при осуществлении трансакций с фирмами. Однако социальная инертность и малограмотность российского потребителя не позволяют рассматривать его в роли компетентного субъекта контроля. Кроме того, оппортунисты не заинтересованы в развитии потребительской культуры и готовы препятствовать её становлению. В данном случае необходимо прибегнуть к возможностям и ресурсам государства и научного сообщества в стимулировании гражданской активности, которое исходит из развития потребительской культуры.

Потребительская культура базируется на системе неформальных ограничений, включая традиции, особенности быта и кухни народов. При этом

одно из важнейших значений в управленческом процессе имеет учет национальных особенностей. Государственные органы власти способны стимулировать возрождение и популяризацию культурных ценностей путем проведения государственной политики в области здорового питания. Рекомендуется вести просветительскую работу в области образования и осуществлять государственную пропаганду правильного питания среди населения. Следует ввести в школьные курсы дисциплины, связанные с правильным питанием, и проводить агитацию здорового образа жизни через СМИ. Необходимо оказывать влияние на потребительский контекст восприятия качества, формируя институциональные конструкты. В результате мер институционального проектирования следует ожидать, что потребитель сможет выступить компетентным судьей товара.

Следует упомянуть, что главная цель институционального проектирования заключается во внесении культурных инноваций, призванных изменить траекторию развития общества. Дело в том, что консервация потребительской культуры способствует образованию QWERTY-эффектов, препятствующих технологическому развитию и инновациям. Во избежание данных последствий необходимо в очередной раз акцентировать внимание на просветительскую функцию, реализуемую научным сообществом. Оно призвано доносить до потребителей достоверную информацию о полезных свойствах того или иного продукта, содействуя непрерывному процессу объективации требований, согласованных с темпами научно-технического прогресса.

Наиболее актуальным направлением просветительской и исследовательской работы представляются вопросы, связанные с генетически модифицированными продуктами (ГМО). До сих пор отсутствуют достоверные знания, позволяющие оценить влияние ГМО на жизнедеятельность человека. В свою очередь, со стороны органов власти и НКО в российском обществе проводится активная пропаганда вреда ГМО. Представляется, что данные меры в большей мере продиктованы протекционизмом со стороны российского государства, нежели реальными научными исследованиями [13]. Например, Правительством РФ был

одобрен законопроект о запрете пищевых продуктов, содержащих генетически модифицированные компоненты, лишь на фоне провозглашения политики импортозамещения в 2015 году.

Помимо развития уровня потребительской культуры, для вовлечения населения в процесс тотального контроля необходимо обеспечить потребителей действенными методами оценки качества пищевых продуктов. В странах ЕС набирают популярность аппаратные методы контроля качества пригодные для рядового потребителя. Уже разработаны портативные сканеры пищевых продуктов (например, TellSpec), которые фиксируют энергетическую, биологическую и физиологическую ценности продукта за счет лазерной спектроскопии и нанопотоники. Техническим преимуществом таких устройств является их синхронизация с вычислительными приборами (например, смартфонами), что обеспечивает возможность аккумуляции и хранения данных в информационном облаке, доступном всем пользователям сервиса.

Однако приобретение и содержание подобных устройств может быть для потребителей достаточно затратным. Представляется необходимым разработать аналогичные устройства отечественного производства, которые были бы доступны для заботящихся о своём здоровье граждан. Выгода потребителя в таком случае заключается в том, что у него появляется возможность связки информационного облака с системой регулирования качества пищевых продуктов, позволяющей получать информацию о соответствии продукта требованиям технических регламентов и добровольных стандартов. Государство, в свою очередь, получит возможность проведения мониторинга и оценки качества пищевых продуктов на российских продовольственных рынках в текущем режиме.

Таким образом, в результате исследования вырисовывается действенный механизм общественного контроля качества пищевых продуктов на макроуровне, который способствует постепенному переходу от прямого государственного регулирования к саморегуляции рынка (см. рисунок 12).



Рис. 12 – Механизм общественного контроля качества пищевых продуктов

Механизм общественного контроля содействует полноценной институционализации социальных стандартов качества пищевых продуктов. Его основу составляют некоммерческие организации: СРО (со стороны фирм) и ОЗПП (со стороны потребителей). Государство создает условия, расширяющие полномочия данных организаций и дающие им возможность выступать субъектами контроля. Они содействуют *ex post* стандартизации, выступают в защиту интересов потребителей и добросовестных производителей, организуют программы добровольной сертификации.

Общества защиты прав потребителей оказывают воздействие на предпочтения потребителей, осведомляя их о результатах проверок качества пищевых продуктов через средства массовой информации. В свою очередь, организации саморегулирования участвуют в процедурах оценки соответствия пищевых продуктов требованиям технических регламентов в роли третьей

стороны. Выполнение принципа презумпции соответствия позволит ввести знаки соответствия, сигнализирующие потребителям и обществу о статусе производителя.

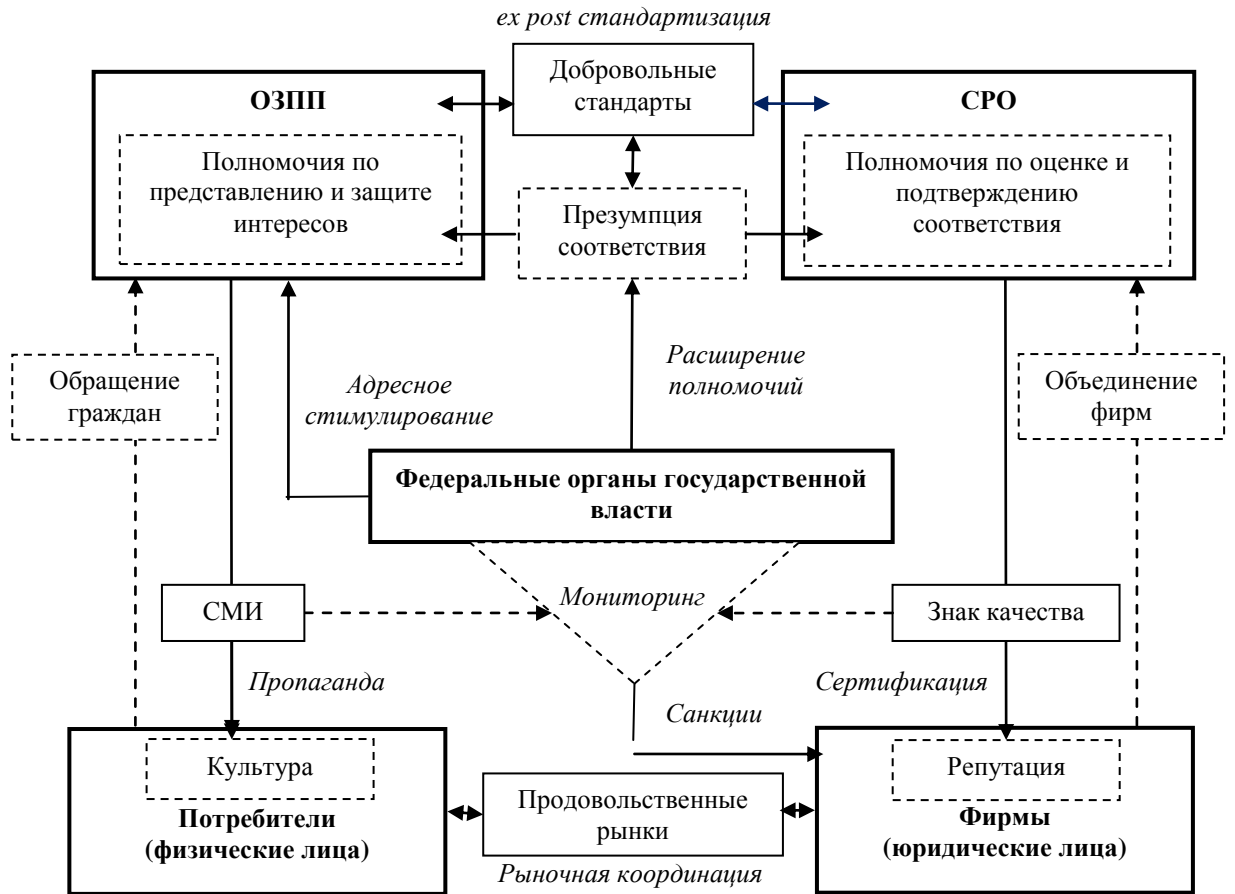
В результате принятых мер ожидается снижение вероятности оппортунистического поведения за счет преодоления информационной асимметрии. Потребители реагируют на информационные сигналы и принимают решение, оперируя более полной и достоверной информацией. Государство, в свою очередь, организует мониторинг и санкционирует оппортунистические практики. В этих условиях производитель склонен создавать положительную репутацию и дорожить ей.

Функция общественного контроля реализуется через намеренное создание условий для зависимых от желания оснований действий экономических агентов путём воздействия на независимые от желания основания действий. Модернизация системы регулирования в рыночных условиях предполагает постепенный переход от административных методов принуждения к социальной ответственности и механизму общественного контроля. Представляется, что предложенная концептуальная схема институционального регулирования качества пищевых продуктов лишь содействует желаемому результату.

Однако ожидаемый эффект от воплощения на практике предлагаемых концептуальных основ не исчерпывается обеспечением качества пищевых продуктов. Предлагаемая концептуальная схема позволяют модернизировать систему регулирования в России, что приобретает особую актуальность в современных геополитических условиях.

4.3. Модернизация системы регулирования качества пищевых продуктов в России

Одним из крупнейших социально-экономических и политических событий 2014 года для Российской Федерации стало обострение геополитической ситуации на фоне прогрессирующего экономического кризиса. В связи с этим

следует ожидать череду изменений, которые коснутся проводимой государством экономической политики. Данные изменения однозначно скажутся на общем уровне благосостояния страны и экономическом состоянии отдельно взятых отраслей.

Повышение уровня благосостояния населения гарантируется государством посредством обеспечения национальной безопасности [213]. Исходя из действующего законодательства РФ, главным направлением обеспечения национальной безопасности в среднесрочной перспективе является продовольственная безопасность [214]. Согласно Доктрине продовольственной безопасности РФ, перед органами государственной власти ставится задача обеспечения продовольственной независимости (в том числе путем импортозамещения). Однако недавнее вступление России в ВТО и экономические проблемы, стоящие перед пищевой промышленностью, создают препятствия для обеспечения продовольственной безопасности страны.

В общем виде продовольственная безопасность представляет собой достигаемое посредством государственного регулирования состояние экономики, при котором продовольственная система способна самостоятельно и с излишком удовлетворить потребности населения в качественной и безопасной пище. Под продовольственной системой мы понимаем совокупность хозяйственных связей между отраслями экономики (сельским хозяйством, перерабатывающими производствами, объектами транспортной и иной инфраструктуры). По своей сути, продовольственная система представляет межотраслевой комплекс, осуществляющий производство и переработку сельскохозяйственного сырья для получения готовой продукции (пищевых продуктов), доводимой до конечного потребителя.

В структуре продовольственной системы Российской Федерации преобладающую роль занимают сельскохозяйственные организации. Однако за последние годы ситуация в сельском хозяйстве заметно не улучшилась. Производственная деятельность в сельском хозяйстве продолжает оставаться относительно затратной и рискованной ввиду специфики производственного

цикла и сильного давления внешней среды. Сельскохозяйственные товаропроизводители при осуществлении своей деятельности сталкиваются с прогрессивным ростом кредиторской задолженности ввиду отсутствия финансовых ресурсов для её своевременного покрытия⁵¹. Кроме этого складывается ситуация, в которой отрицательные ожидания потенциальных инвесторов препятствуют направлению финансовых потоков в данную отрасль⁵².

Также наблюдается проблема дефицита спроса на сельскохозяйственную продукцию со стороны перерабатывающих производств. Состояние пищевой промышленности тесно связано не только с сельским хозяйством, но и с рынками сбыта (которым свойственны «провалы»). В подобной ситуации темпы роста пищевых производств замедлены. Кроме того, пищевая промышленность в России не является объектом целевых программ по модернизации. Объем приходящихся на отрасль инвестиций не позволяет поддерживать необходимые темпы производства при сохранении качества товарной продукции.

За последние годы пищевая промышленность не могла обеспечить должного уровня продовольственной независимости Российской Федерации. Снижение некоторых производственных показателей подкрепляется уменьшением экспорта на фоне увеличения импорта продовольственных товаров и сельскохозяйственного сырья⁵³ (в том числе из стран СНГ).

Обеспечение продовольственной безопасности России представляется возможным за счет существенного продовольственного (сельскохозяйственного, трудового и промышленного) потенциала. Данный потенциал выражается в наличии производственных факторов для организации производственной системы и в существовании рынков сбыта продовольственных товаров и сельскохозяйственного сырья [60]. По мере развития собственной продовольственной системы посредством мер государственной поддержки возникнет мультипликативный эффект, за счет которого возрастет

⁵¹ Кредиторская задолженность сельскохозяйственных организаций в 2013 году составила 422 265 млн. рублей (из которой 6,6% считается просроченной) [202, с. 429].

⁵² Объем инвестиций в основной капитал в сельском хозяйстве за 2013 год составил всего 490,5 млрд. рублей (3,7% от общего объема инвестиций в экономику России) [202, с. 458].

⁵³ В 2013 году экспорт продовольственных товаров составил 16 млрд. долл. (3,1% от общего объема) [202, с. 529]. Тогда как импорт насчитывал 43,1 млрд. долл. (13,6% от общего объема импорта) [202, с. 532].

платежеспособность среднедушевых доходов населения и объем необходимых инвестиций в материальный и человеческий капитал. При этом существует существенная угроза, выраженная в ограничении этих возможностей и обусловленная вступлением России в ВТО.

Соглашениями между Россией и ВТО устанавливается вектор торговой, таможенной, инвестиционной, финансовой, денежно-кредитной и территориальной политики. Изменения политического курса обусловлены набором общеобязательных требований к государственному регулированию ряда экономических процессов, функционирование которых напрямую связано с ростом благосостояния российских граждан и геополитическим статусом страны. Согласно Ст. 4 и Ст. 6 Соглашения по сельскому хозяйству, Российская Федерация берет на себя обязательства по уступкам в доступе на российский рынок сельскохозяйственной продукции стран-членов ВТО при одновременном сокращении внутренней поддержки отечественных сельскохозяйственных товаропроизводителей [207]. Учитывая текущее состояние сельского хозяйства в России, следует предположить, что при условии отсутствия регулярной государственной поддержки отечественные товаропроизводители не смогут сохранить власть на рынке, что способствует постепенному краху продовольственной системы.

По мнению российских мыслителей, торговля и производство вряд ли когда-нибудь смогут выдержать конкуренцию без государственной поддержки. Ю. Крижанич отмечал: «нашего народа умы не развиты и медлительны и люди неискусны в ремесле и мало сведущи в торговле, в земледелии и в домашнем хозяйстве <...> Поэтому чужеземным торговцам всегда легко бывает нас перехитрить и нещадно обмануть, тем паче, что они живут по всей Руси и скупают наши товары по самой дешевой цене» [71, с. 34]. Следовательно, «чтобы помочь народу в столь многих его нуждах, есть лишь один способ, то есть пусть царь государь возьмет на свое имя и в свои руки всю торговлю с другими народами, как он это уже делал, и сохранит её и в грядущие времена» [71, с. 35]. Однако Соглашения ВТО значительно ограничивают доступный органам

государственной власти перечень протекционистских мер. Ввиду изначально заданных ограничений в форме норм ВТО, перед органами власти ставится сложная задача поиска способов защиты национальных интересов.

Представляется, что решение проблемы негативных последствий вступления России в ВТО на фоне политики импортозамещения возможно благодаря модернизации системы регулирования качества пищевых продуктов, ориентированной на усиление степени автономности, надежности и устойчивости национальной продовольственной системы. Качественная продукция обеспечивает стабильность спроса на рынке согласно нормам потребления и способствует реализации государственного интереса в сфере продовольственной безопасности. Учет особенностей и условий процесса институционализации социальных стандартов при регламентации качества пищевых продуктов позволит создать барьеры для импорта товаров и возможности для развития отечественных производительных сил.

Производство продукции, отвечающей конвенциональным требованиям к качеству пищевых продуктов, не всегда приносит выгоду иностранным производителям ввиду необходимости преобразования технологических процессов. Отечественные предприятия, в свою очередь, способны получить конкурентное преимущество за счет ориентации на национальные особенности. При этом стандарты качества должны быть тесно связаны с управлением инновациями, что позволит обеспечить устойчивость продовольственной системы. Генерируемые инновации должны способствовать расширенному воспроизводству стоимости за счет стремления хозяйствующих субъектов повысить качество пищевых продуктов. Это стремление обусловлено наличием в предлагаемой модели социального стандарта качества пищевых продуктов требований продовольственной и экономической ценности. Поскольку основной целью производителей пищевой продукции в рыночных условиях является получение прибыли, то в роли показателя экономической ценности выступает прибыль на единицу затрат ресурсов при одновременном обеспечении качества продукции (критерий Деминга). Рост эффективности возможен благодаря

внедрению новых производственных технологий. Государство при этом имеет возможности для косвенного стимулирования хозяйствующих субъектов к инновационной деятельности. В этом случае органам государственной власти нет необходимости осуществлять колоссальные финансовые вложения в сельское хозяйство, так как объектом поддержки выступают находящиеся в связи вертикальной интеграции пищевая и вспомогательная отрасли. Расширение масштабов деятельности производственных предприятий за счет инновационных технологий автоматически вызовет увеличение спроса на сельскохозяйственную продукцию для достижения целей производственных процессов.

В такой ситуации национальная продовольственная система будет способна самостоятельно удовлетворить потребности населения в качественной и безопасной пище, повысив уровень продовольственной независимости нашей страны. При этом модернизация системы институционального регулирования не противоречит Соглашению по техническим барьерам в торговле. Предлагаемая система базируется на международных принципах институционального регулирования и западном подходе к определению качества продукции. Кроме того, она отталкивается от предусмотренных Соглашениями ВТО законных целей регламентации, к которым относятся защита национальных интересов, сохранение культурной самобытности и забота о здоровье и правах населения. Следовательно, модернизация системы регулирования позволит не только обеспечить повышение качества пищевых продуктов, но и обеспечить национальную продовольственную безопасность.

Модернизация системы регулирования качества пищевых продуктов в России представляется возможной за счет реализации концептуальной схемы институционального регулирования (см. рисунок 13).



Рис. 13 – Система регулирования качества пищевых продуктов в России

По своему содержанию, усовершенствованная система базируется на процедурах ex ante и ex post стандартизации, регламентации и механизме контроля. Данные элементы описывают способы институционального регулирования, которые учитывают условия институционализации социальных стандартов качества пищевых продуктах в России. Кроме того, усовершенствованная система позволяет реализовать более полный перечень международных принципов институционального регулирования в российской практике.

Очевидно, что модернизация системы регулирования в части регламентации и контроля качества пищевой продукции потребует существенных государственных вложений. Однако данные затраты могут окупиться в полной мере, в виде улучшения демографической, экономической и социальной ситуации.

Демографический эффект от улучшения качества пищевых продуктов характеризуется повышением состояния здоровья российских граждан. От качества питания населения зависит уровень средней продолжительности жизни, количество заболеваний, сопротивляемость болезням, вирусам и инфекциям. Следует отметить, что именно низкий уровень ожидаемой продолжительности жизни (долголетия) в России на протяжении многих лет является решающим фактором, из-за которого наша страна занимает достаточно скромные позиции в ежегодных отчетах организации объединенных наций в части оценки индекса человеческого развития. В последнее время из-за низкого уровня жизни населения РФ не может вырваться в лидирующие позиции по международным рейтингам. В этой связи вопрос качества питания населения, как важнейшего фактора долголетия человека, приобретает в нашей стране особую актуальность.

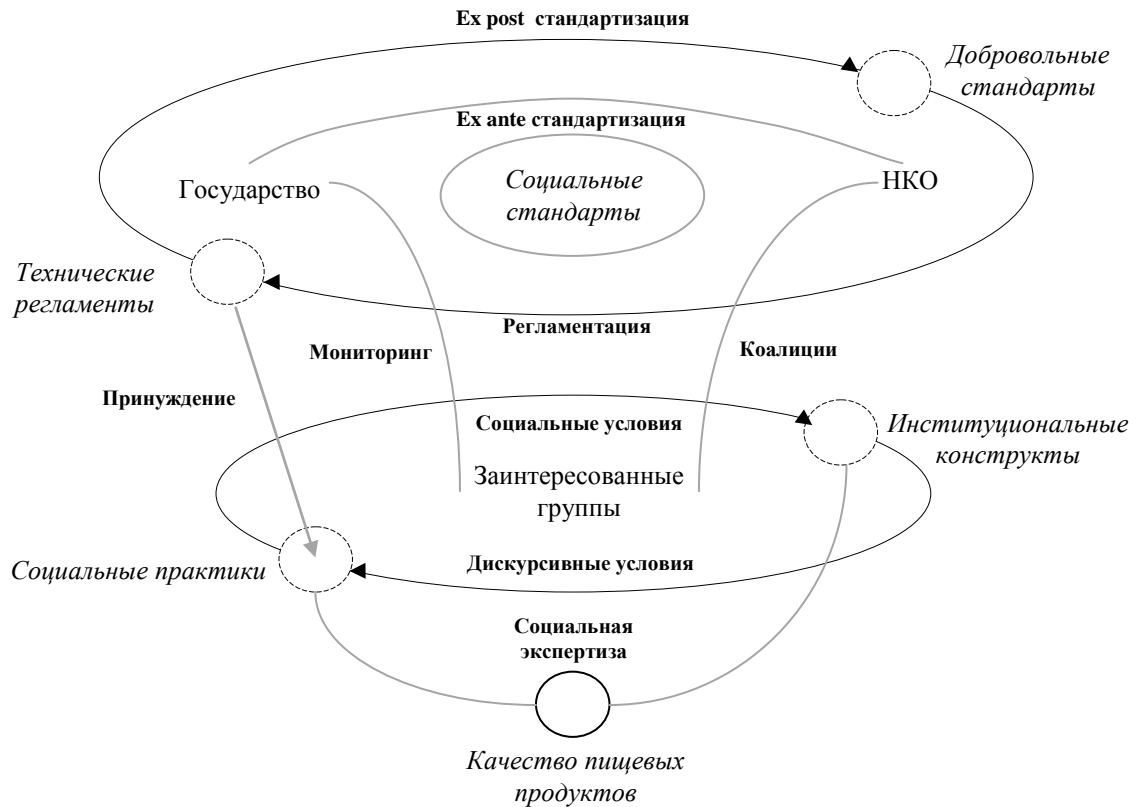
Социальный эффект от модернизации системы регулирования выражается в повышении удовлетворенности населения качеством своей жизни. Во-первых, участие населения в процессе ex ante стандартизации качества пищевых продуктов обеспечит легитимность правил, следовательно, повысит доверие индивидов и их групп к решениям власти. Во-вторых, реализация функции общественного контроля позволит снизить уровень возможных оппортунистических практик со стороны фирм, что повлечет к снижению асимметрии информации и, как следствие, повышению чувства уверенности и безопасности. Безопасность, в свою очередь, выступает необходимым условием доверия потребителей к продуктам отечественного производства. Таким образом, затраты на внедрение предлагаемой системы являются оправданными и обоснованными в экономическом, политическом и социальном аспектах. Формирование эффективной институциональной среды способствует развитию национальной продовольственной системы и росту её конкурентоспособности на международной арене.

Выводы по четвертой главе

В результате развития концептуальных основ институциональных регулирования был получен ряд выводов, имеющих характер рекомендаций для органов государственной власти в процессе модернизации системы регулирования качества пищевых продуктов.

Для модернизации системы регулирования качества пищевых продуктов и улучшения продовольственной ситуации необходимо отказаться от полного или частичного возврата к советской и продолжить процесс трансформацию с постепенным переходом от прямого государственного контроля к саморегуляции рынка. Советская система регулирования, основанная на бескомпромиссных стандартах качества пищевых продуктов, непригодна в условиях рыночной экономики. Современные социально-экономические и политические реалии требуют создания более гибкой системы регулирования качества пищевых продуктов, которая не будет препятствовать инновациям и прогрессу. Международные принципы институционального регулирования способствуют этому, не подменяя рынок государственным регулированием, а лишь дополняя его, создавая цивилизованные рамки экономической деятельности.

На время переходного периода необходимо усилить государственное вмешательство путём проведения регламентации и его участия в контроле качества пищевых продуктов. Однако по мере развития гражданского общества вмешательство должно минимизироваться в пользу некоммерческого сектора. Следует понимать, что реализация международных принципов институционального регулирования требует отлаженного механизма взаимодействия власти, бизнеса и общества. Развитие культуры потребления и этики хозяйствования не происходит в короткие сроки. Таким образом, трансформация системы регулирования качества пищевых продуктов предполагает переходный период, на время которого государство возлагает на себя функции по институциональному проектированию и согласованию интересов сторон.

В период трансформации для согласования интересов сторон и развития механизма взаимодействия власти, бизнеса и общества при поддержке некоммерческого сектора необходимо создать площадку для диалога, участие в которой примут представители всех заинтересованных групп. Способствуют этому условия, при которых каждая из сторон имеет равные возможности для высказывания своей позиции и способна влиять на итоговое решение. Задача уполномоченного органа государственной власти содействовать выработке удовлетворительного решения и его учета в процессе регламентации качества пищевых продуктов.

Разрабатываемые и утверждаемые правила должны основываться на конвенциональных социальных стандартах качества пищевых продуктов, то есть учитывать требования со стороны заинтересованных в качестве социальных групп: профессионального сообщества, производителей и потребителей. При достижении консенсуса важно учесть все возможные взгляды и предоставить проект решения на широкое общественное обсуждение. Проект технического регламента не должен подменять конвенцию качества единственно «верной» оценкой. Для этого каждой из сторон предлагается внести корректировки в проект решения.

Совместно с научным сообществом и СМИ требуется проводить пропаганду правильного питания, издательскую и образовательную политику в области здорового образа жизни. Необходимо разработать курсы по «здоровому питанию» для учащихся по программам начального (общего) и среднего (полного) образования в школах. Считается целесообразным ознакомить потребителей с информацией о нормативно-правовом регулировании качества пищевых продуктов и о возможных последствиях неправильного питания через все доступные каналы массовой информации.

Реализация предыдущих положений предоставит государству возможность реализовать принцип «презумпции соответствия» и расширить полномочия организаций саморегулирования, стимулируя программы добровольной сертификации. Для этого рекомендуется внести поправки в Федеральные законы

«О техническом регулировании» и «О защите прав потребителей» в части расширения полномочий обществ по защите прав потребителей и организаций саморегулирования, позволяющих им производить независимую оценку соответствия качества пищевой продукции и содержания технических условий требованиям технических регламентов. Необходимо гармонизировать добровольные межнациональные и национальные стандарты с требованиями технических регламентов: использование гармонизированных добровольных стандартов качества пищевых продуктов фирмами следует расценивать как автоматическое соответствие требованиям технических регламентов.

Для повышения эффективности информационной координации следует разработать и утвердить единый государственный знак качества, который призван сигнализировать потребителям о соответствии пищевой продукции требованиям технических регламентов, межнациональных и национальных стандартов качества. Подтверждение соответствия через гармонизированные добровольные стандарты или сертификацию со стороны независимых некоммерческих организаций должно давать право производителю использовать национальный знак качества при маркировке своей продукции. Знак качества должен быть единым государственным обозначением качества пищевой продукции – понятным для потребителя средством идентификации намерений и репутации производителей.

Заключение

В результате проведенного исследования можно сделать выводы, способные очертить вектор реформ и перспективы развития системы регулирования качества пищевых продуктов в России. За последние десять лет мы можем констатировать увеличение уровня физической и экономической доступности продовольствия для нужд населения. Однако на главный план вышла проблема качества того, что население использует в пищу. Увеличение объемов потребления основных групп пищевых продуктов не способствовало улучшению рациона российских граждан. Продовольственная ситуация в России, несмотря на современные темпы развития производительных сил, продолжает оставаться критической. В данном случае речь идет не только о микронутриентном статусе, который находится на низком уровне. Говоря о критической продовольственной ситуации, мы делаем акцент на том, что население потребляет с пищей множество дополнительных пищевых добавок, некоторые из которых наносят существенный вред организму человека, а влияние многих до сих пор не изучено.

Население использует в пищу продукты, которые являются лишь имитацией привычного молока или мяса. Мы уже указывали на то, что сегодня приобрел популярность термин «молочный напиток» для обозначения того, что считается молоком. Однако производители не заинтересованы в подобном позиционировании своего продукта, что побуждает их посылать ложные информационные сигналы потребителям, убеждая их в ценности продукта. В условиях, когда методы оценки качества продолжительны и сложны, потребитель полагается на эвристику, а фирмы владеют большей информацией – пищевые продукты становятся доверительным благом. Индивиды потребляют пищевые продукты, будучи убежденными в их качестве и пользе. Таким образом, репрезентация качества сменяется имитацией, что приводит к утрате продуктами питания своей семантической определенности.

Реформы, проводимые в сфере институционального регулирования, не смогли улучшить продовольственную ситуацию. Напротив, трансформация

государственной системы регулирования узаконила естественную неопределенность, позволив оппортунистам имитировать качество пищевых продуктов. Этот исход никак не соотносится с государственными приоритетами по обеспечению национальной продовольственной безопасности, что позволяет нам судить о провале политики дерегулирования, причина которого кроется в неудачном институциональном проектировании. Реформаторы пытались произвести резкий переход национальной системы регулирования на международные принципы. Однако они не учли социальные условия, опосредующие функционирование данных принципов в странах с развитой рыночной экономикой, где существует отлаженный механизм взаимодействия власти, бизнеса и общества. Система добровольной сертификации и стандартизации требует развитого уровня гражданской культуры, которая ещё не успела сложиться на постсоветском пространстве.

Таким образом, в российской действительности, где законодатели ангажированы бизнес структурами, а гражданское общество находится на стадии зарождения, необходимо прибегнуть к ограниченному государственному присутствию и вмешательству.

Ситуации «провалов» продовольственных рынков в совокупности с упадническим состоянием здоровья российских граждан диктуют необходимость проведения теоретико-прикладных исследований в области обеспечения качества пищевых продуктов. Актуальность данных исследований обусловлена, с одной стороны, явным государственным интересом к теоретическим разработкам в данной области, с другой стороны, отсутствием подходящих для постсоветских реалий концептуальных основ институционального регулирования.

Опираясь на данные положения, нами проведен обобщающий теоретический анализ с целью определения подходов к качеству в философских, социологических и экономических теориях. Было выявлено, что в науке существует множество концепций, рассматривающих качество с различных позиций: идеи философов позволили взглянуть на качество в онтологическом аспекте, идеи социологов в аспекте конструирования социальной реальности,

экономистов – с точки зрения теорий полезности и согласования интересов. Синтез этих идей дал возможность определить явление качества пищевых продуктов, раскрыв его социальную природу. В таком виде качество предстает как продукт конструирования социального порядка и объект согласования интересов социальных групп.

Было выявлено, что проблема институционального проектирования качества пищевых продуктов выражена в сложном механизме взаимодействия социальных групп с институтами (как «правилами игры» в обществе). Благодаря изучению научных разработок можно констатировать, что данная проблема теоретически не обоснована ни экономистами, ни социологами. В то же время были выявлены теоретические противоречия относительно вопроса о взаимовлиянии субъектов данного механизма. Разрешение противоречий стало возможным благодаря обращению к принципу методологического институционализма. В рамках данного подхода было сформировано представление: взаимодействие социальных групп с институтами обусловлено социальными стандартами качества, представляющими собой продукт согласования интересов социальных групп на макроуровне.

Следует отметить, что впервые в науке при исследовании проблем обеспечения качества пищевых продуктов был применен институциональный подход, согласно которому качество пищевых продуктов связывается с интерпретативной рациональностью индивидов и присущим им контекстом восприятия окружающей действительности на микроуровне. В рамках данного подхода была совершена попытка разделения понятий «свойства» и «качества». Предполагается, что «свойства» отражают объективную природу вещей, а «качества» – предписанный субъективный смысл, который считается объективным. Для объяснения «объектно-субъектной» природы качества в научный оборот было введено понятие «институциональный конструкт». В общем виде, институциональные конструкты представляют собой конститутивные правила, оформленные в виде исторически выработанных, предписанных конкретной вещи свойств.

Идея институциональных конструкторов является подходящей для описания и решения проблемы институционального регулирования качества пищевых продуктов в современной России. Согласно выработанному методологическому подходу, мы сделали акцент на процессе институционализации социальных стандартов качества пищевых продуктов, которая представляет собой совокупность взаимосвязанных этапов формирования, сохранения и развития социального порядка. Ключевое значение при рассмотрении этих процессов приобрел дискурсивный характер требований, предъявляемых к качеству пищевых продуктов со стороны социальных групп. В этом смысле институциональные конструкторы способствуют созданию социальных стандартов качества как основы институтов. Следовательно, институциональное проектирование качества пищевых продуктов, априори, не может быть результативным, если оно не учитывает объективированные требования со стороны общества.

В связи с этим необходимо дополнить методологию институционального проектирования концепцией институционализации социальных стандартов качества, которая учитывает состояние культуры потребления и этики хозяйствования.

Системный анализ социального порядка показал, что на сегодняшний день существуют четыре доминирующие системы оценки качества, образующих порядок дискурса о качестве пищевых продуктов. Каждая из систем оценки предусматривает набор критериев к качеству пищевых продуктов и методов измерения, образующих конфигурации порядка дискурса и микропорядков.

В работе предложен анализ порядка дискурса о качестве пищевых продуктов с целью выявления преобладающих в обществе институциональных конструкторов и определения их природы. В исследовании применена стратегия критического дискурс-анализа, в рамках которой сделан акцент на условиях институционализации социальных стандартов качества пищевых продуктов, с помощью которых находят своё воплощение типы дискурса.

В ходе социологического исследования в системах оценки были выявлены институциональные конструкты качества пищевых продуктов, а также определена логика их формирования в рамках исследуемых типов дискурса. Было установлено, что процесс институционализации социальных стандартов является рекурсивным: при оценке качества происходит обращение индивидов к результатам прошлых операций как к основанию последующих процедур оценки. Данная замкнутость порождается через взаимосвязь социальных и дискурсивных практик с институтами. Институциональные конструкты, в свою очередь, отражают интересующую составляющую процедур оценки качества и детерминируют социальные практики в зависимости от контекста. Качество постоянно лишь в своем институциональном конструкте и проявляется ввиду наличия методов оценки, общих для отдельных социальных групп.

Конвенции качества представляют собой конструктивные явления: они возникают в результате взаимодействия индивидов и их групп. Таким образом, в отличие от объективных свойств, качество предписывается объектам со стороны индивидов и их групп. Оно зависит от контекста, который сложился в процессе исторического развития и подвержен влиянию культуры.

Разобравшись в природе институциональных конструктов и исследовав основные требования к качеству пищевых продуктов со стороны социальных групп, нами построена эмпирическая модель конвенционального социального стандарта качества пищевых продуктов. Преимуществом модели выступает конвенциональный характер требований, позволяющий вывести общие рамки для оценки качества. Модель конвенционального социального стандарта предполагает, что требования безопасности, экономической, потребительской и продовольственной ценности являются необходимыми атрибутами качества пищевых продуктов. Таким образом, данная модель является подходящей основой для институционального проектирования качества пищевых продуктов. Из этого вытекает практическая значимость полученных результатов, так как на основе модели конвенционального социального стандарта качества пищевых продуктов представляется возможным согласовать взгляды различных

социальных групп при разработке технических регламентов и добровольных стандартов.

В дополнение к модели предложен алгоритм институционального проектирования качества пищевых продуктов, позволяющий согласовать интересы социальных групп при утверждении формальных правил. Основным преимуществом предлагаемого алгоритма является ориентация институционального регулирования на коллективный характер принятия решений. В его основе заложен методологический принцип, согласно которому конвенциональное решение достигается только при условии удовлетворения интересов сторон. Для этого предлагается использовать потенциал некоммерческих организаций, на базе которых планируется создавать коалиции для согласования интересов социальных групп. Кроме того, алгоритм институционального проектирования не противоречит действующему российскому законодательству и может быть реализован в форме практики реализации Федерального закона РФ «О техническом регулировании».

Институты технического регулирования реализуются через технические регламенты и национальные стандарты. Однако данные правила не предусматривают самостоятельного механизма санкций. Для устранения данной проблемы нами предложен способ принуждения фирм к выполнению правил за счет механизма общественного контроля. Легитимные правила содействуют активности некоммерческих организаций, осуществляющих контроль над соблюдением данных правил и санкционирующих поведение оппортунистов.

В результате исследования предлагается совокупность рекомендаций по модернизации существующей в России системы регулирования качества пищевых продуктов. Результаты исследования могут быть использованы органами государственной власти РФ при разработке программ, связанных с обеспечением национальной продовольственной безопасностью. Перспективным направлением исследования является построение функции качества потребительских благ, позволяющей показать зависимость рыночного равновесия от конвенций качества.

Список литературы

Книги, монографии, хрестоматии, сборники и статьи на русском языке:

1. Аболафия М. Рынки как культуры: этнографический подход // Западная экономическая социология: хрестоматия современной классики / Сост. В.В. Радаев; Пер. с англ. Р.А. Громовой, пер. с франц. О.И. Кирчик, пер. с нем. А.Ф. Филиппова. – М.: РОССПЭН, 2004. – 674 с., С. 431-444.
2. Аджич С., Рой О.М. Государственная региональная политика в условиях международной интеграции: опыт Сербии и России. – Омск: Изд-во ОмГУ, 2013. – 360 с.
3. Азгальдов Г.Г. Теория и практика оценки качества товаров (основы квалиметрии). – М.: Экономика, 1982. – 256 с.
4. Азгальдов Г.Г., Гличев А.В., Панов В.П. Что такое качество? – М.: Экономика, 1968. – 135 с.
5. Александрова-Игнатъева П.П. Практические основы кулинарного искусства. – 7-е издание. – СПб.: Типография М.М. Стасюлевича, 1909. – 961 с.
6. Алексеева Е.В. Сертификация систем качества на предприятиях пищевой промышленности // Пищевая промышленность. – 2007. – № 3. – С. 64-65.
7. Аронов И.З. Анализ Соглашения о единых принципах и правилах технического регулирования в Таможенном союзе // Стандарты и качество. – 2012. – № 3. – С. 16-20.
8. Аронов И.З., Версан В.Г. Техническое регулирование – инструмент инноваций // Стандарты и качество. – 2004. – № 1. – С. 24-27.
9. Аронов И.З., Теркель А.Л., Рыбакова А.М. Еще раз о презумпции соответствия или взаимосвязь между техническими регламентами и стандартами // Стандарты и качество. – 2007. – № 7. – С. 40-42.
10. Аронов И.З., Рыбакова А.М., Теркель А.Л., Дудко В.Д. Развитие системы оценки соответствия в ЕС // Контроль качества продукции. – 2008. – № 8. – С. 42-48.

11. Аузан А.А. Общественный договор и гражданское общество // Мир России. – 2005. – № 3. – С. 3-18.
12. Аузан А.А., Тамбовцев В.Л. Экономическое значение гражданского общества // Вопросы экономики. – 2005. – № 5. – С. 28-49.
13. Барсукова С.Ю. Отечественный рынок продовольствия: как и в чьих интересах проводится импортно-экспортная политика // Мир России. – 2010. – № 2. – С. 148-167.
14. Барсукова С.Ю. «Экономический патриотизм» на продовольственных рынках: импортозамещение и реализация экспортного потенциала (на примере мясного рынка, рынка зерна и рынка соков) // Journal of Institutional Studies. – 2010. – № 2. – С. 118-134.
15. Барсукова С.Ю. Неформальная экономика. Курс лекций. – М.: ГУ ВШЭ, 2009. – 354 с.
16. Беккер Г. Преступление и наказание: экономический подход // Человеческое поведение: экономический подход. Избранные труды по экономической теории: Пер. с англ. / Сост., науч. ред., послесл. Р.И. Капелюшников; предисл. М.И. Левин. – М.: ГУ ВШЭ, 2003. – 672 с., С. 282-352.
17. Белокрылова О.С., Лебедева О.В. Механизмы обеспечения продовольственной безопасности в условиях открытости экономики. – Ростов н/Д: Изд-во Рост. ун-та., 2004. – 158 с.
18. Бергер П., Лукман Т. Социальное конструирование реальности. Трактат по социологии знания. – М.: «Медиум», 1995. – 323 с.
19. Бодрийяр Ж. К критике политической экономии знака / пер. с фр. Д. Кралечкин. – М.: Академический Проект, 2007. – 335 с.
20. Болохонов М.А. Проблемы и перспективы сферы розничной торговли продовольственными товарами в России // Вестник саратовского госагроуниверситета им. Н.И. Вавилова. – 2011. – № 5. – С. 66-71.
21. Бурдые П. Практический смысл / Пер. с фр. Н.А. Шматко. – Спб.: Алетейя, 2001. – 562 с.

22. Бурдые П. Начала. Choses dites / Пер. с фр. Н.А. Шматко. – М.: Socio-Logos, 1994. – 288 с.
23. Бутыревым Ю.И., Белобрагин В.Я. Система технического регулирования – основа интеграции // Стандарты и качество. – 2014. – № 2. – С. 42-45.
24. Бьюкенен Дж., Бреннан Дж. Причина правил. Конституционная политическая экономия / пер. с англ. под ред. А.П. Заостровцева. – СПб.: Экономическая школа, 2005. – 272 с.
25. Варшавский А.Е. Проблемы и перспективы развития внутреннего рынка продуктов питания // Экономика региона. – 2011. – № 1. – С. 170-175.
26. Вебер М. О некоторых категориях понимающей социологии // Избранные произведения: Пер. с нем. / Сост., общ. ред. и послесл. Ю.Н. Давыдова; предисл. П.П. Гайденко. – М.: Прогресс, 1990. – 808 с., С. 495-545.
27. Вебер М. Протестантская этика и дух капитализма // Избранные произведения: Пер. с нем. / Сост., общ. ред. и послесл. Ю.Н. Давыдова; предисл. П.П. Гайденко. – М.: Прогресс, 1990. – 808 с., С. 61-344.
28. Веблен Т. Теория праздного класса / Вступ. ст. и примеч. С.Г. Сорокиной, общ. ред. В.В. Мотылева. Изд. 4-е – М.: Книжный дом «ЛИБЕРКОМ», 2011. – 368 с.
29. Веблен Т. Теория делового предприятия / Пер. с англ. – М.: Дело, 2007. – 288 с.
30. Версан В.Г. Качество продукции и услуг – реальный путь роста экономики и повышения уровня жизни россиян // Экономика и управление: проблемы, решения. – 2013. – № 10. – С. 3-6.
31. Версан В.Г., Галеев В.И. 10 лет опыта; итоги, проблемы, решения // Стандарты и качество. – 2007. – № 2. – С. 44-46.
32. Витт У. Обучение потреблению: теория потребностей и рост спроса // Рост потребления и фактор разнообразия: новейшие исследования западных и

российских эволюционистов: Сб. статей / Пер. с англ. – М.: Дело, 2007. – 272 с., С. 37-58.

33. Вольчик В.В., Бережной И.В. Группы интересов и качество экономических институтов // TERRA ECONOMICUS. – 2007. – № 2. – С. 57-66.

34. Воронин Г.П. Техническое регулирование спустя семь лет: больше вопросов, чем ответов // Стандарты и качество. – 2010. – № 6. – С. 28-35.

35. Воронин Г.П. Образ качества и его слагаемые // Антология русского качества / Сост. – Б.В. Бойцов и др. Художник А.М. Ефремов. – 3-е изд. доп. – М.: Редакционно-информационное агентство «Стандарты и качество», 2000. – 432 с., С. 14-25.

36. Гегель Г.В.Ф. Энциклопедия философских наук: Т. 1. Наука логики. – М.: Мысль, 1974. – 452 с.

37. Гидденс Э. Устройство общества: Очерк теории структуризации. – 2-е изд. – М.: Академический Проект, 2005. – 528 с.

38. Глущенко И.В. Общепит. Микоян и советская кухня / Гос. ун-т – Высшая школа экономики. – М.: ГУ ВШЭ, 2010. – 240 с.

39. Голованова О.А., Чупин Р.И., Коробкова А.В. Химико-биологические и социальные основания институционализации качества продуктов питания в России // Вестник омского университета. – 2013. – № 4. – С. 139-142.

40. Горшков М.К., Шереги Ф. Прикладная социология: методология и методы. – М.: ИНФРА-М, 2009. – 416 с.

41. Григорьев Л.М., Тамбовцев В.Л. Модернизация через коалиции // Вопросы экономики. – 2008. – № 1. – С. 59-70.

42. Делёз Ж. Логика смысла / Пер. с фр. Фуко М. – Екатеринбург: «Деловая книга», 1998. – 480 с.

43. Дементьев В.В. Институты, поведение, власть. – Донецк: ДонНТУ, – 2012. – 310 с.

44. Джевонс У. Краткое сообщение об общей математической теории политической экономии // Теория потребительского поведения и спроса / Под ред. В.М. Гальперина. – СПб.: Экономическая школа, 2000. – 380 с., С. 70-77.

45. Дубровская Ю.В., Чупин Р.И. Трансакционные издержки рационального питания: сопоставление неоклассического и институционального подходов // Актуальные проблемы экономики и права. – 2013. – № 1. – С. 68-74.
46. Дюркгейм Э. Социология. Её предмет, метод, предназначение / Пер. с фр., составление, послесловие и примечания А.Б. Гофмана. – М.: Канон, 1995. – 352 с.
47. Ерзнкян Б.А. Институциональные факторы эволюции социальных порядков // Журнал экономической теории. – 2013. – № 4. – С. 69-86.
48. Еделев Д.А., Кантере В.М., Матисон В.А. Обеспечение безопасности продуктов питания // Пищевая промышленность. – 2009. – № 12. – С. 14-17.
49. Завидова С.С., Крючкова П.В., Шаститко А.Е. О реформе технического регулирования. – М.: МАКС-Пресс, 2003. – 53 с.
50. Зайченко А.В. И пришла нужда как тать... // Погружение в трясину. (Анатомия застоя) / сост.: Т.А. Ноткина; ред.: А.Н. Завьялова, Н.К. Сазанович. – М.: Прогресс, 1991. – 704 с., С. 136-156.
51. Заславская Т.И. О субъектно-деятельностном аспекте трансформационного процесса // Кто и куда стремится вести Россию? Акторы макро-, мезо- и микроуровней современного трансформационного процесса / под общ. ред. Т.И. Заславской. – М.: МВШСЭН, 2001. – 380 с., С. 3-15.
52. Заславская Т.И. Бизнес-слой российского общества: сущность, структура, статус // Социологические исследования. – 1995. – № 3. – С. 3-11.
53. Иванова В.Н. Государственное регулирование производства пищевых продуктов в России / В.Н. Иванова, В.Д. Гончаров // АПК: экономика, управление. – 2010. – № 4. – С. 66-72.
54. Ильин В.И. Потребление как дискурс. – СПб.: Интерсоцис, 2008. – 446 с.
55. Ильин В.И. Драматургия качественного полевого исследования. – СПб.: Интерсоцис, 2006. – 256 с.
56. Ильин В.И. Общество потребления: теоретическая модель и российская реальность // Мир России. – 2005. – № 2. – С. 3-40.

57. Ильин И.А. Русская идея III // Антология русского качества / Сост. – Б.В. Бойцов и др. Художник А.М. Ефремов. – 3-е изд. доп. – М.: Редакционно-информационное агентство «Стандарты и качества», 2000. – 432 с., С. 27-30.
58. Институциональные аспекты взаимодействия власти, общества и бизнеса на постсоветском пространстве (постсоветский институционализм 2012): коллективная монография. – Омск: Изд-во Ом. гос. ун-та, 2013. – 288 с.
59. Йоргенсен М., Филлипс Л. Дискурс-анализ. Теория и метод / Пер. с англ. – 2-е изд., испр. – Х.: Изд-во «Гуманитарный Центр», 2008. – 352 с.
60. Калугина З.И. Социальный вектор российских аграрных реформ // Регион: экономика и социология. – 2014. – № 4. – С. 85-102.
61. Капогузов Е.А., Чупин Р.И. Техническое регулирование качества пищевых продуктов: теоретические основы в контексте институционального подхода и российский опыт // Государственное управление и государственная служба. – 2014. – № 4. – С. 109-122.
62. Капелюшников Р.И. Расширенный порядок и пределы неоклассического мышления // Истоки: экономика в контексте культуры и истории / Под ред. Я.И. Кузьмина. – М.: ГУ ВШЭ, 2004. – 584 с., С. 513-540.
63. Карасик В.И. Языковой круг: личность, концепты, дискурс. – Волгоград: Перемена, 2002. – 477 с.
64. Квале С. Исследовательское интервью. – М.: Смысл, 2003. – 301 с.
65. Кейнс Дж.М. Общая теория занятости, процента и денег. Избранное / Дж. М. Кейнс; вступ статья Н.А. Макашевой. – М.: Эксмо, 2008. – 960 с.
66. Кирдина С.Г. К переосмыслению принципа методологического индивидуализма. – М.: Институт экономики РАН, 2013. – 54 с.
67. Кирдина С.Г. Преодолевая ограничения методологического индивидуализма // Журнал экономической теории. – 2013. – № 4. – С. 100-111.
68. Книга о вкусной и здоровой пище / отв. ред. Е.Л. Худяков. – М.: Пищепромиздат, 1939. – 477 с.
69. Коуз Р. Фирма, рынок и право / Пер. с англ. – М.: Новое издательство, 2007. – 224 с.

70. Коулман Дж. Капитал социальный и человеческий // *Общественные науки и современность*. – 2001. – № 1. – С. 121-139.
71. Крижанич Ю. Политика. – М.: Новый Свет, 1997. – 527 с.
72. Крючкова П.В. Развитие саморегулирования бизнеса в России: итоги и рекомендации // *Экономическая политика*. – 2011. – № 5. – С. 135-147.
73. Крючкова П.В. Саморегулирование хозяйственной деятельности как альтернатива избыточному государственному регулированию // *Вопросы экономики*. – 2011. – № 6. – С. 49-52.
74. Крючкова П.В. Система технического регулирования в России: возможное и ожидаемое воздействие на конкуренцию // *Вопросы экономики*. – 2009. – № 11. – С. 111-124.
75. Кузнецова Л.В. Принципы социально-этического маркетинга продуктов питания // *Российское предпринимательство*. – 2012. – № 23. – С. 124-130.
76. Кьеркегор С. Заключительное ненаучное послесловие к «Философским крахам» / пер. с датского яз. Н. Исаевой и С. Исаева. – СПб.: Изд-во С.-Петербур. ун-та, 2005. – 680 с.
77. Литвинцева Г.П. Введение в институциональную экономическую теорию. – Новосибирск: Изд-во НГТУ, 1999. – 45 с.
78. Мамардашвили М.К. Лекции по античной философии. – СПб.: Азбука, Азбука-Аттикус, 2012. – 320 с.
79. Мамардашвили М.К. Классический и неклассический идеалы рациональности. – СПб.: Азбука, Азбука-Аттикус, 2010. – 288 с.
80. Маркс К. Капитал: критика политической экономии Т. 1: [пер. с нем., фр., англ.] / Карл Маркс; [введ. О.И. Ананьина; предисл. Л.Л. Васиной, В.С. Афанасьева]. – М.: Эксмо, 2011. – 1200 с.
81. Менгер К. Исследование о методах социальных наук и политической экономии в особенности // *Избранные работы*. – М.: Издательский дом «Территория будущего», 2005. – 496 с., С. 289-492.

82. Меткаф Дж. Потребление, предпочтения и эволюционный подход // Рост потребления и фактор разнообразия: новейшие исследования западных и российских эволюционистов: Сб. статей / Пер. с англ. – М.: Дело, 2007. – 272 с., С. 96-128.
83. Милль Дж.С. Основы политической экономии с некоторыми приложениями к социальной философии / Дж.С. Милль; [пер. с англ.; биограф, очерк М.И. Туган-Барановского]. – М.: Эксмо, 2007. – 1040 с.
84. Нельсон Р., Уинтер С. Эволюционная теория экономических изменений / Пер. с англ. – М.: Дело, 2002. – 536 с.
85. Николаева М.А. Теоретические основы товароведения. – М.: Норма, 2007. – 448 с.
86. Норт Д. Понимание процесса экономических изменений / пер. с англ. К. Мартынова, Н. Эдельмана. – М.: ГУ ВШЭ, 2010. – 256 с.
87. Норт Д. Институты, институциональные изменения и функционирование экономики / Пер. с англ. А.Н. Нестеренко; предисл. и науч. ред. Б.З. Мильнера. – М.: Фонд экономической книги «Начала», 1997. – 180 с.
88. Норт Д. Институциональные изменения: рамки анализа // Вопросы экономики. – 1997. – № 3. – С. 6-17.
89. Нуреев Р.М., Латов Ю.В. Что такое зависимость от предшествующего пути развития и как её изучают российские экономисты // Истоки: из опыта изучения экономики как структуры и процесса / Под ред. Я.И. Кузьмина и др. – М.: ГУ ВШЭ, 2007. – 533 с., С. 228-256.
90. Одинцова М.И. Институциональная экономика. – 3-е издание. – М.: Изд. дом ГУ ВШЭ, 2009. – 430 с.
91. Окрепилов В.В. Экономика качества. – СПб.: Наука, 2011. – 629 с.
92. Окрепилов В.В. Техническое регулирование в Таможенном союзе: новые возможности и перспективы, риски и способы их минимизации // Экономическое возрождение России. – 2013. – № 3. – С. 9-11.

93. Олейник А.Н. Институциональный трансферт: субъекты и ограничения (российский случай в глобальном контексте) // Экономический вестник Ростовского государственного университета. – 2005. – № 2. – С. 49-57.
94. Олсон М. Логика коллективных действий: общественные блага и теория групп / Пер. с англ. – М.: ФЭИ, 1995. – 174 с.
95. Парсонс Т. О структуре социального действия. – М.: Академический Проект, 2000. – 880 с.
96. Парсонс Т. Система современных обществ / Пер. с англ. Л.А. Седова и А.Д. Ковалева. Под ред. М.С. Ковалевой. – М.: Аспект-Пресс, 1998. – 270 с.
97. Певзнер М.И. Основы лечебного питания / при участии А. Ачаркана и др. – 2-е изд., перераб. и доп. – М.: Медгиз, 1949. – 570 с.
98. Петухов В.В. Гражданское общество и гражданское участие // Мониторинг общественного мнения: экономические и социальные перемены. – 2012. – № 1. – С. 23-26.
99. Пирсиг Р. Субъекты, объекты, данные и ценности / Пер. с англ. М. Немцов. // Информационный портал «Метафизика качества» [Электронный ресурс]. – URL: <http://pirsig.narod.ru/comm.html> (09.04.2012).
100. Позняковский В.М. Стандартизация, метрология и сертификация / О.В. Голуб, И.В. Сурков, В.М. Позняковский. – Новосибирск: Сиб. унив. изд-во, 2009. – 335 с.
101. Позняковский В.М. Экспертиза мяса птицы, яиц и продуктов их переработки. Качество и безопасность / В.М. Позняковский, О.А. Рязанова, К.Я. Мотовилов; под общ. ред. В.М. Позняковского. – 3-е изд., испр. и доп. – Новосибирск: Сиб. унив. изд-во, 2009. – 216 с.
102. Позняковский В.М. Экспертиза свежих плодов и овощей. Качество и безопасность / Т.В. Плотникова, В.М. Позняковский, Т.В. Ларина, Л.Г. Елисеева; под общ. ред. В.М. Позняковского. – 6-е изд., испр. и доп. – Новосибирск: Сиб. унив. изд-во, 2009. – 308 с.
103. Позняковский В.М. Экспертиза хлеба и хлебобулочных изделий. Качество и безопасность / А.С. Романов, Н.И. Давыденко, Л.Н. Шатнюк,

И.В. Матвеева, В.М. Позняковский; Под общ. ред. В.М. Позняковского. – 3-е изд., испр. и доп. – Новосибирск: Сиб. Унив. изд-во, 2009. – 280 с.

104. Позняковский В.М. Экспертиза молока и молочных продуктов. Качество и безопасность / Н.И. Дунченко, А.Г. Храмцов, И.А. Макеева, И.А. Смирнова и др.; под общ. ред. В.М. Позняковского. – Новосибирск: Сиб. унив. изд-во, 2007. – 477 с.

105. Позняковский В.М. Экспертиза мяса и мясопродуктов. Качество и безопасность / В.М. Позняковский. – 4-е изд. испр. и доп. – Новосибирск: Сиб. унив. изд-во, 2007. – 528 с.

106. Позняковский В.М. Экспертиза рыбы, рыбопродуктов и нерыбных объектов водного промысла. Качество и безопасность / В.М. Позняковский, О.А. Рязанова, ТАК КАК Каленик, В.М. Дацун; под общ. ред. В.М. Позняковского. – 2-е изд., испр. и доп. – Новосибирск: Сиб. унив. изд-во, 2007. – 311 с.

107. Позняковский В.М. Гигиенические основы питания, качество и безопасность пищевых продуктов / В.М. Позняковский. – 5-е изд., испр. и доп. – Новосибирск: Сиб. унив. изд-во, 2005. – 480 с.

108. Позняковский В.М. Продукты здорового питания: новые технологии, обеспечение качества, эффективность применения / А.Н. Австриевских, А.А. Вековцев, В.М. Позняковский. – Новосибирск: Сиб. унив. изд-во, 2005. – 413 с.

109. Покровский В.И. Политика здорового питания. Федеральный и региональный уровни / В.И. Покровский, Г.А. Романенко, В.А. Княжев и др. - Новосибирск: Сибирское университетское изд-во, 2002. – 344 с.

110. Поланьи К. Экономика как институционально оформленный процесс. // Западная экономическая социология: хрестоматия современной классики / Сост. В.В. Радаев; Пер. с англ. Р.А. Громовой, пер. с франц. О.И. Кирчик, пер. с нем. А.Ф. Филиппова. – М.: РОССПЭН, 2004. – 674 с., С. 82-104.

111. Полтерович В.М. Элементы теории реформ. – М.: Экономика, 2007. – 447 с.

112. Похлебкин В.В. Кухня века / Вильям Похлебкин. – М.: Полифакт. Итоги века, 2000. – 612 с.
113. Радаев В.В. Современные экономико-социологические концепции рынка // Анализ рынков в современной экономической социологии: пер. с англ. / отв. ред. В.В. Радаев, М.С. Добрякова; сост., науч. ред. и авт. предисл. В.В. Радаев. – 2-е изд. – М.: Изд. дом ГУ ВШЭ, 2008. – 423 с., С. 21-62.
114. Радаев В.В. Социология потребления: основные подходы // Социологические исследования. – 2005. – № 1. – С. 5-18.
115. Радаев В.В. Два корня российского предпринимательства: фрагменты истории // Мир России. – 1995. – № 1. – С. 159-181.
116. Радыгин А.Д., Энтов Р.М. «Провалы государства»: теория и политика // Вопросы экономики. – 2012. – № 12. – С. 4-30.
117. Разумов В.И. Категориально-системная методология в подготовке учёных / вст. ст. А.Г. Теслинова. – 2-е изд. – Омск: ОмГУ, 2008. – 277 с.
118. Розмаинский И.В. Почему «развитие капитализма» сопровождается ухудшением качества товаров? // TERRA ECONOMICUS. – 2011. – № 9. – С. 8-16.
119. Розов Н.С. Историческая макросоциология: методология и методы / Новосиб. гос. ун-т. – Новосибирск: НГУ, 2009. – 412 с.
120. Рой О.М. Проблемы интеграции российских регионов в экономическое пространство других государств // Управленческие науки. – 2012. – № 3. – С. 73-80.
121. Рой О.М., Чупин Р.И. Трансформация системы качества продуктов питания в России // Современный менеджмент: условия и фактор модернизируемой экономики: матер. междунар. заочной науч.- практ. конф. – Омск: Изд-во ОмГТУ, 2010. – 400 с., С. 191-195.
122. Рощина Я.М. Социология потребления. – М.: ГУ ВШЭ, 2007. – 447 с.
123. Рубинштейн А.Я. Общественные интересы и гражданское общество // Гражданское общество: зарубежный опыт и российская практика. Под ред. А.Я. Рубинштейна, А.Е. Лебедева. - СПб.: Алетейя, 2011. – 348 с., С. 12-35.

124. Рупрехт В. История эволюции потребления подсластителей – обучающий подход // Рост потребления и фактор разнообразия: новейшие исследования западных и российских эволюционистов: Сб. статей / Пер. с англ. – М.: Дело, 2007. – 272 с., С. 187-226.

125. Рывкина Р.В. Экономическая культура в России: трудности и этапы становления // Мир России. – 1994. – № 1. – С. 55-65.

126. Самошилова Г.М., Чупин Р.И. Качество: история развития и междисциплинарный подход к определению сущности // Вестник омского университета. Серия «Социология». – 2011. – №1/2. – С. 11-19.

127. Сергунов В.С., Жирова Н.В. Проблемы контроля качества пищевого сырья на оптовых складах и в торговой сети // Пищевая промышленность. – 2007. – № 2. – С. 16-19.

128. Серл Дж. Что такое институт? // Вопросы экономики. – 2007. – № 8. – С. 4-27.

129. Соболева С.В., Чудаева О.В. Демографическая безопасность России и ее регионов: факторы, проблемы, индикаторы // Регион: экономика и социология. – 2008. – № 3. – С. 147-167.

130. Соложенцев Е.Д. ВТО и логико-вероятностные модели невалидности сложных систем и процессов // Журнал экономической теории. – 2011. – № 4. – С. 136-147.

131. Спиричев В.Б. Научные и практические аспекты патогенетически обоснованного применения витаминов в профилактических и лечебных целях. Сообщение 2. Дефицит витаминов – фактор, осложняющий течение заболеваний и снижающий эффективность лечебно-профилактических мероприятий // Вопросы питания. – 2011. – № 1. – С. 4-13.

132. Тамбовцев В.Л. Общественные блага и общественные интересы: есть ли связь? // Вопросы экономики. – 2014. – № 11. – С. 25-40.

133. Тамбовцев В.Л. Институты-как-равновесия vs институты-как-правила // Журнал экономической теории. – 2013. – № 4. – С. 11-122.

134. Тамбовцев В.Л. Теории государственного регулирования экономики. – М.: ИНФРА-М, 2010. – 158 с.
135. Тамбовцев В.Л. Государство как инициатор развития гражданского общества // *Общественные науки и современность*. – 2007. – № 2. – С. 69-77.
136. Тамбовцев В.Л. Теоретические вопросы институционального проектирования // *Вопросы экономики*. – 1997. – № 3. – С. 82-94.
137. Тамбовцев В.Л., Капогузов Е.А. Реформы государственного управления: теоретические основы и практическая реализация. – М.: ТЕИС, 2010. – 128 с.
138. Тевено Л. Ценность, координация и рациональность: экономика соглашений или эпоха сближения экономических, социальных и политических наук // *Институциональная экономика / Под общ. ред. А. Олейника*. – М.: ИНФРА-М, 2007. – 704 с., С. 76-113.
139. Тевено Л. Множественность способов координации: равновесие и рациональность в сложном мире // *Вопросы экономики*. – 1997. – № 10. – С. 69-84.
140. Тичер С., Мейер М., Водак Р., Веттер Е. Методы анализа текста и дискурса / Пер. с англ. – Х.: Изд-во Гуманитарный Центр, 2009. – 356 с.
141. Трофимов А.В., Вельбой М.А. Проблема товарного дефицита в СССР 1980-х годов в современной историографии // *Известия Уральского государственного экономического университета*. – 2007. – № 1. – С. 272-279.
142. Тутельян В.А. Химический состав и калорийность российских продуктов питания. – М.: ДеЛи плюс, 2012. – 283 с.
143. Тутельян В.А. За безопасность пищи мы все в ответе! // *Пищевая промышленность*. – 2008. – № 5. – С. 8-13.
144. Уильямсон О. Экономические институты капитализма: Фирмы, рынки, «отношенческая» контракция / Науч. ред. и вступ. ст. В.С. Катькало; пер. с англ. Ю.Е. Благова и др. – СПб.: Лениздат; CEV Press, 1996. – 702 с.
145. Усенко Н.И., Позняковский В.М. Против «мусорной еды»: метаморфозы пищевой индустрии и продовольственная безопасность // *ЭКО*. – 2012. – № 8. – С. 175-189.

146. Хабермас Ю. Моральное сознание и коммуникативное действие / Пер. с нем. – СПб.: Наука, 2001. – 382 с.
147. Харисова С. Пути совершенствования межгосударственной стандартизации // Стандарты и качество. – 2013. – № 5. – С. 20-23.
148. Ходжсон Дж. Институты и индивиды: взаимодействие и эволюция // Вопросы экономики. – 2008. – № 8. – С. 45-60.
149. Ходжсон Дж. Экономическая теория и институты: Манифест современной институциональной экономической теории / Пер. с англ. – М.: Дело, 2003. – 464 с.
150. Хуршудян С.А. Фальсифицированные пищевые продукты: классификация и определения // Пищевая промышленность. – 2008. – № 10. – С. 86-86.
151. Чайка И.И. Новое в стандартах ИСО серии 9000 и некоторые кризисные моменты в стандартизации систем менеджмента качества // Стандарты и качество. – 2007. – № 11. – С. 30-34.
152. Чепелева К.В. Анализ состояния и перспективы развития продовольственного рынка в современных российских условиях // Региональная экономика: теория и практика. – 2011. – № 29. – С. 42-52.
153. Шадрин А.Д. Качество и стандартизация в условиях рынка // Стандарты и качество. – 2006. – № 11. – С. 18-23.
154. Шадрин А.Д. О причинах низкой эффективности применения стандартов ИСО серии 9000 // Стандарты и качество. – 2009. – № 2. – С. 48-52.
155. Шаститко А.Е. Трансакционные издержки (содержание, оценка и взаимосвязь с проблемами трансформации) // Вопросы экономики. – 1997. – № 7. – С. 65-76.
156. Шилов Г.Ю., Лейнсон И.Н., Подлесный А.И. Основные системы обеспечения качества и безопасности пищевой продукции // Пищевая промышленность. – 2008. – № 11. – С. 12-14.
157. Шматко Н.А. «Габитус» в структуре социальной теории // Журнал социологии и социальной антропологии. – 1998. – № 2. – С. 59-69.

158. Шмоллер Г. Наука о народномъ хозяйстве, ея предметъ и методъ / пер. Е. Котляревская. – М.: Издание М. и С. Сабашниковых, 1897. – 112 с.
159. Штейнберг И.Е. Логические схемы обоснования выборки для качественных интервью: «восьмиоконная» модель // Социология 4М. – 2014. – № 38. – С. 38-71.
160. Штейнберг И.Е. Логические схемы обоснования выборки в качественных исследованиях: «Восьмиоконная модель выборки для исследовательского интервью» // Авторский блог И. Штейнберга «Социолог в поле» [Электронный ресурс]. – URL: <http://fieldsociology.blogspot.ru/2011/12/blog-post.html> (13.01.2013).
161. Шумпетер Й. Теория экономического развития. Капитализм, социализм и демократия / Й.А. Шумпетер; [предисл. В.С. Автономова; пер. с нем. В.С. Автономова и др.]. – М.: Эксмо, 2008. – 864 с.
162. Шюц А. Избранное: Мир, светящийся смыслом / Пер. с нем. и англ. – М.: РОССПЭН, 2004. – 1056 с.
163. Эггертссон Т. Экономическое поведение и институты / Пер. с англ. – М.: Дело, 2001. – 408 с.
164. Эмар-Дюверне Ф. Конвенции качества и множественность форм координации // Вопросы экономики. – 1997. – № 10. – С. 104-116.
165. Элькин И.Г., Версан В.Г. Технические регламенты – национальные интересы через стандарты // Сертификация. – 2009. – № 3. – С. 2-3.
- Книги, монографии, хрестоматии, сборники и статьи на английском, французском и немецком языке:*
166. Abel W. Stufen der Ernährung: Eine Historische Skizze. – Göttingen: Vandenhoeck & Ruprecht, 1981. – 78 s.
167. Akerlof G. The Market for «Lemons»: Quality Uncertainty and the Market Mechanism // The Quarterly Journal of Economics. – 1970. – Vol. 84. – P. 488-500.
168. Arrow K. The Organization of Economic Activity: Issues Pertinent to the Choice of Market versus Non-market Allocations // Analysis and Evaluation of Public Expenditures. – 1969. – Vol. 1. – P. 47-64.

169. Becker G. Public Policies, Pressure Groups, and Dead-Weight Costs // *Journal of Public Economics*. – 1985. – Vol. 28. – P. 329-347.
170. Buchanan J. *The Limits of Liberty: Between Anarchy and Leviathan*. – Chicago: University of Chicago Press, 1975. – 210 p.
171. Buchanan J. Ethical Rules, Expected Values, and Large Numbers // *Ethics*. – 1965. – Vol. 76. – P. 1-13.
172. Boltanski L., Thévenot L. *De la Justification: les Économies de la Grandeur*. – Paris: Gallimard, 1991. – 483 p.
173. David P. Clio and Economics of QWERTY // *American Economic Review*. – 1985. – Vol. 75. – P. 332-337.
174. Deming E. *Some Theory of Sampling*. – New York: Courier Dover Publications, 1966. – 602 p.
175. Denzau A., Munger M. Legislators and Interest Groups: How Unorganized Interests Get Represented // *American Political Science Review*. – 1986. – Vol. 80. – P. 89-106.
176. Eymard-Duvernay F., Thévenot L. *Investissements Spécifiques et Concurrence sur un Marché*. – Paris: INSEE, 1983. – 43 p.
177. Fairclough N. *Critical Discourse Analysis*. – Boston: Addison Wesley Publishing Company, 1995. – 266 p.
178. Fairclough N. *Critical Language Awareness*. – London: Longman, 1992. – 360 p.
179. Fine B. *Consumption in the Age of Affluence: The World of Food* / Fine B., Heasman M., Wright E. – London: Routledge, 1996. – 305 p.
180. Fligstein N. Markets as Politics: A Political-cultural Approach to Market Institutions // *American Sociological Review*. – 1966. – Vol. 61. – P. 656–673.
181. Habermas J. *Europe: the faltering project*. – Cambridge: Polity Press, 2009. – 231 p.
182. Hayek von A. *Rules and Order*. – London: Routledge & Kegan Paul, 1973. – 184 p.

183. Hertog den J. General Theories of Regulation // Encyclopedia of Law and Economics. – 2000. – Vol. 3. – P. 223-270.
184. Kahn A. The Economic of Regulation: Principles and Institutions. – Cambridge: MIT Press, 1988. – 559 p.
185. Laclau E., Mouffe Ch. Hegemony and socialist strategy: towards a radical democratic politics / translated by Winston Moore and Paul Cammack. – London: Verso, 1985. – 197 p.
186. Laffont J.-J., Tirole J. The Political Economy of Rent-seeking Society // American Economic Review. – 1974. – Vol. 64. – P. 291-303.
187. Leibenstein H. Bandwagon, Snob, and Veblen Effects in the Theory of Consumers Demand // Quarterly Journal of Economics. – 1950. – Vol. 64. – P. 183-207.
188. Nelson P. Information and Consumer Behaviour // Journal of Political Economy. – 1970. – Vol. 78. – P. 311-329.
189. North D. Structure and Change in Economic History. – New York, London: W.W. Norton & Company, 1981. – 228 p.
190. Pigou A. A Study of Public Finance. - London: Macmillan & Co. Ltd., 1947. – 285 p.
191. Posner R., Rasmussen E. Creating and Enforcing Norms, with Special Reference to Sanctions // International Review of Law and Economics. – 1999. – Vol. 19. – P. 369–382.
192. Puffert D. Path Dependence in Spatial Networks: The Standardization of Railway Track Gauge // Explorations in Economic History. – 2002. – Vol. 39. – P. 282-314.
193. Ragin C. The Comparative Method: Moving Beyond Qualitative and Quantitative Strategies. – California: University of California Press, 1987. – 185 p.
194. Rozin P. The Role of Learning in the Acquisition of Food Preferences by Humans // Handbook of the Psychophysiology of Human Eating / Ed. by R. Shepherd – London: Wiley, 1989. – 383 p., P. 205-227.
195. Simon H. Theories of Decision-Making in Economics and Behavioral Science // American Economic Review. – 1959. – № 3. – P. 253–283.

196. Spradley J. Participant Observation. – Fort Worth et al.: Harcourt Brace College Publishers, 1980. – 208 p.

197. Stigler G. The Theory of Economic Regulation // Bell Journal of Economics and Management Science. – 1971. – Vol. 2. – P. 3-21.

198. Stigler G. The Economics of Information // Journal of Political Economy. – 1961. – Vol. 69. – P. 213-225.

199. Tullok G. The Origin Rent-Seeking Concept // International Journal of Business and Economics. – 2003. – Vol. 2. – P. 1-8.

200. Unnevehr L., Jensen H. The Economic Implications of Using HACCP as a Food Safety Regulatory Standard // Food Policy. – 1999. – № 6. – P. 625-635.

Статистические сборники и государственные доклады на русском и английском языке:

201. Доклад по вопросу о праве на питание // Генеральная Ассамблея ООН 26 декабря 2011 года A/HRC/19/59. – 29 с.

202. Россия в цифрах. 2014: Крат. стат. сб. – М.: Росстат, 2014. – 558 с.

203. О состоянии санитарно-эпидемиологического благополучия населения в Российской Федерации в 2012 году: Государственный доклад. – М.: Федеральная служба по надзору в сфере защиты прав потребителей и благополучия человека, 2013. – 176 с.

204. Food and Nutritions in Numbers: 2014 // Food and Agriculture Organization of The United Nations [Электронный ресурс]. – URL: <http://www.fao.org/3/a-i4175e.pdf> (18.02.2015).

205. Global Food Security Index 2013 // The Economist Group [Электронный ресурс]. – URL: <http://foodsecurityindex.eiu.com/Index> (21.09.2014).

Официальные государственные, нормативные и иные документы:

206. Марракешское соглашение об учреждении Всемирной торговой организации от 15 апреля 1994 года (ратифицировано РФ 21 июля 2012 года № 126-ФЗ) // Правовая справочная информационная система «КонсультантПлюс». – URL: http://www.consultant.ru/document/cons_doc_LAW_132905/ (13.05.2013).

207. Межгосударственное Соглашение «О единых правилах поддержки сельского хозяйства» (ратифицировано РФ 11 июля 2011 года № 177-ФЗ) // Центр экспертизы по вопросам ВТО [Электронный ресурс]. – URL: <http://www.wto.ru/documents.asp?f=sogl&t=13> (14.05.2013).

208. Технический регламент Таможенного союза ТР ТС 021/2011 «О безопасности пищевых продуктов» // Евразийская экономическая комиссия [Электронный ресурс]. – URL: <http://www.tsouz.ru/db/techreglam/Documents/TR%20TS%20PishevayaProd.pdf> (10.11.2013).

209. Федеральный закон РФ от 27 декабря 2002 г. № 184-ФЗ «О техническом регулировании» (в ред. от 06.12.2011 № 409-ФЗ) // Правовая справочная информационная система «КонсультантПлюс». – URL: <http://www.consultant.ru/popular/techreg/> (10.11.2013).

210. Федеральный закон РФ от 3 декабря 2012 г. № 227-ФЗ «О потребительской корзине в целом по Российской Федерации» // Российская Газета [Электронный ресурс]. – URL: <http://www.rg.ru/2012/12/07/korzina-dok.html> (29.10.2014).

211. Федеральный закон РФ от 2 января 2000 г. № 29-ФЗ «О качестве и безопасности пищевых продуктов» (в ред. от 19.07.2011 № 248-ФЗ) // Правовая справочная информационная система «КонсультантПлюс». – URL: http://www.consultant.ru/document/cons_doc_LAW_117594/ (30.11.2014).

212. Федеральный закон Российской Федерации от 12 июня 2008 г. № 88-ФЗ «Технический регламент на молоко и молочную продукцию» (в ред. от 22.07.2010 № 163-ФЗ) // Правовая справочная информационная система «ГАРАНТ». – URL: <http://base.garant.ru/12160959/> (06.03.2011).

213. Указ Президента РФ от 12 мая 2009 г. № 537 «О Стратегии национальной безопасности Российской Федерации до 2020 года» // Правовая справочная информационная система «ГАРАНТ». – URL: <http://www.garant.ru/hotlaw/federal/195465/> (02.09.2012).

214. Указ Президента РФ от 30 января 2010 г. № 120 «Об утверждении Доктрины продовольственной безопасности Российской Федерации» // Правовая справочная информационная система «ГАРАНТ». – URL: <http://base.garant.ru/12172719/> (02.09.2012).

215. Постановление Правительства РФ от 22 ноября 2000 г. № 883 «Об организации и проведении мониторинга качества, безопасности пищевых продуктов и здоровья населения» // Правовая справочная информационная система «ГАРАНТ». – URL: http://base.garant.ru/12121276/#block_1000/ (12.05.2014).

216. Межгосударственный стандарт ГОСТ ISO 9000-2011 «Системы менеджмента качества: Основные положения и словарь». – М.: Стандартинформ, 2012. – 28 с.

217. Межнациональный стандарт ГОСТ 21314-75 «Масла растительные. Производство. Термины и определения» (в ред. от 13.05.2009). – М.: Стандартинформ, 2009. – 30 с.

218. Национальный стандарт РФ ГОСТ 23493-79 «Картофель, овощи, бахчевые культуры». – М.: Стандартинформ, 2010. – 9 с.

219. Национальный стандарт РФ ГОСТ Р 53396-2009 «Сахар белый. Технические условия». – М.: Стандартинформ, 2010. – 12 с.

220. Национальный стандарт РФ ГОСТ Р 52427-2005 «Промышленность мясная. Продукты пищевые. Термины и определения». – М.: Стандартинформ, 2007. – 20 с.

221. Национальный стандарт РФ ГОСТ Р 50380-2005 «Рыба, нерыбные объекты и продукция из них. Термины и определения». – М.: Стандартинформ, 2007. – 8 с.

222. Национальный стандарт РФ ГОСТ Р 52121-2003 «Яйца куриные пищевые. Технические условия». – М.: Госстандарт РФ, 2003. – 8 с.

223. Национальный стандарт РФ ГОСТ Р 51785-2001 «Хлеб и хлебобулочные изделия. Термины и определения». – М.: Госстандарт России, 2001. – 14 с.

Приложение А
(рекомендательное)

Развернутая структура гайда полуформализованного интервью

Таблица А.1 – Перевод исследовательских вопросов в вопросы гайда

Исследовательские вопросы	Вопросы гайда
Как субъекты воспринимают качество продуктов питания в рамках преобладающего контекста?	<p>1. Что означает понятие «качество»?</p> <p>2. В чем выражается качество продуктов питания (каковы критерии)?</p> <p>3. Каковы особенности измерения качества в вашей сфере?</p>
Каким образом влияет контекст на формирование системы оценки качества продуктов питания?	<p>1. Что выступило основанием для создания критериев оценки качества?</p> <p>2. Какова цель измерения качества продуктов питания?</p> <p>3. На сколько часто меняются стандарты качества? Что является причиной их изменения?</p>

1. Вводные вопросы:

- Как давно Вы занимаетесь оценкой качества пищевых продуктов?
- Расскажите как можно подробнее о том, как Вы пришли к тому, что стали оценивать качество.

- У Вас есть семья?
- С какой целью Вы ходите в магазин или на рынок?

- 2. Уточняющие вопросы потребителям:** Какова Ваша роль в семье? Кто занимается домашним хозяйством?

Продолжение приложения А

Вопросы, связанные с представлениями руководителей предприятий о качества пищевых продуктов:

- Что означает понятие «качество»?
- В чем выражается качество пищевых продуктов?
- Каковы особенности измерения качества в вашей сфере?

Уточняющие вопросы руководителям предприятий: Каковы критерии качества пищевых продуктов в вашей сфере деятельности? Измеряли ли Вы лично качество какого-либо продукта питания? На каких группах продуктах питания Вы специализируетесь?

Вопросы, касающиеся формирования предпочтений:

- Что способствовало становлению ваших взглядов на качество пищевых продуктов?
- Есть ли эталон качества? Используете ли Вы его при оценке качества?
- На сколько кардинально Вы меняли свои взгляды на качество?

Уточняющие вопрос потребителям: Путешествуете ли Вы? Если да, то как опыт других стран сказался на ваших взглядах на качество пищевых продуктов? Считаете ли Вы, что в СССР продукты питания были качественными?

Вопросы, касающиеся формирования системы оценки:

- Что или кто выступил основанием для создания системы критериев оценки качества пищевых продуктов?
- Насколько сильно разнятся представления о качестве в России и зарубежом?
- Как относятся потребители и производители к подобным критериям качества?
- Какова цель измерения качества пищевых продуктов?
- На сколько часто меняются стандарты качества? Что или кто является причиной их изменения?

Окончание приложения А

- Как Вы считаете, что служит основной причиной изменения стандартов качества пищевых продуктов?

Заключительные вопросы:

- На ваш взгляд, каким образом можно повысить качество пищевых продуктов?

- Какие принципы должно учесть государство при разработке политики в области обеспечения качества пищевых продуктов?

Приложение Б
(справочное)

База и окончательный список информантов (А1-А4)

Таблица Б.1 – База информантов

Тип эксперта	№	Область деятельности	Краткая информация
1	2	3	4
А1	1	Заместитель председателя комитета Межрегиональной ассоциации «Сибирское соглашение»	г. Новосибирск, ул. Урицкого 19 тел.: +7 (383) 223-34-03
	2	Директор ООО «Центр сертификации и экспертизы «Омск-тест». Президент Омской областной общественной организаций «Ассоциация омских кулинаров»	г. Омск, ул. 10 Октября, д. 193, корп. 2, офис 502. Тел./факс: 21-63-30
	3	Председатель Организационного комитета международного конкурса «Лучшие товары и услуги Евразии – ГЕММА»	г. Новосибирск, ул. Красный Проспект, 200, оф. 704. тел.: +7 (383) 292-28-99
	4	Председатель Координационного совета, представитель председателя Совета Центрального союза потребительских обществ Российской Федерации (Центросоюз России) в Сибирском федеральном округе	тел.: +7 (3822) 51-04-35
	5	генеральный директор ОАО «ВНИИС», д.э.н., профессор, Академик Академии проблем качества	г. Москва Электрический пер., 3/10 тел.: +7 (499) 253-7006
А4	1	Президент Союза организаций торговли Омской области	г. Омск, ул. Ленина д. 9. Тел. 23-47-90
	2	Управляющий региональным Фондом поддержки и развития малого предпринимательства	г. Омск, ул. Булатова, 100. Тел./факс: 33-12-65

Продолжение приложения Б

Продолжение таблицы Б.1

1	2	3	4
А2	1	Начальник Управления экономического развития Министерства экономики Омской области	г. Омск, ул. Красный Путь, д. 5. тел.: 24-50-29
	2	д.м.н., профессор, начальник отдела по надзору за условиями воспитания и обучения питанием населения Управления Федеральной службы по надзору в сфере прав потребителей и благополучию человека по Омской области	тел. раб.: +7 (3812) 32-62-09
	3	к.м.н., доцент, главный специалист-эксперт Советник государственной службы III класса Управления Федеральной службы по надзору в сфере прав потребителей и благополучию человека по Омской области	тел. раб.: +7 (3812) 32-60-07
А3	1	д.т.н., профессор, Декан технологического факультета АНО ВПО «Омский экономический институт» (далее – ОмЭИ). Общий стаж научной деятельности 10 лет	Телефон: +7 (3812) 75-23-84
	2	к.т.н., доцент, Заведующий кафедрой технологии пищевых продуктов ОмЭИ. Автор 69 опубликованных работ. Имеет патент №2353095 на изобретение, 4 свидетельства на интеллектуальный продукт	Телефон: +7 (3812) 75-26-67
	3	к.т.н., преподаватель кафедры технологии пищевых продуктов ОмЭИ	Адрес: 644112, г. Омск, проспект Комарова 13 Телефон: +7 (3812) 75-26-67
	4	д.в.н., профессор кафедры технологии пищевых продуктов ОмЭИ	Телефон: +7 (3812) 75-26-67

Продолжение приложения Б

Продолжение таблицы Б.1

1	2	3	4
А3	5	д.в.н., профессор кафедры технологии пищевых продуктов ОмЭИ. Стаж научной работы 34 года. Перечень опубликованных научных работ включает более 110 наименований. Является автором и соавтором трёх патентов, 14 рационализаторских предложений	Телефон: +7 (3812) 75-25-57 Факс: +7 (3812) 77-19-63
	6	к.т.н., доцент, заведующая кафедрой стандартизации и сертификации ФГБОУ ВПО «Омский государственный аграрный университет им. П.А. Стальпина» (далее – ОмГАУ). Директор ООО «Испытательная лаборатория качества пищевых продуктов и продовольственного сырья «Сертификат»	Телефон: +7 (3812) 23-78-82
	7	к.с-х.н., доцент, заведующая кафедрой агрохимии ОмГАУ. Имеет более 40 опубликованных работ. Преподает дисциплины «Агрохимия», «Основы стандартизации», «Стандартизация и сертификация продукции растениеводства»	Адрес: г Омск, ул. Сибаконская 16, корпус 3, к 808
	8	к.т.н., доцент, заведующая кафедрой товароведения ОмГАУ	Адрес: Омск, пр. Мира 60, кв. 8

Окончание приложения Б

Таблица Б.2 – Шкала оценки уровня компетентности информантов

Критерии	Высокий(ая)	Средний(ая)	Низкий(ая)
	1	0,5	0
Уровень теоретического знания проблем (К1)			
Практический опыт (К2)			
Способность предвидеть логику событий (К3)			

Таблица Б.3 – Результаты самооценки информантов

Тип эксперта	№	Значение коэффициента компетентности
1	2	3
A3	1	0,8
	2	1,0
	3	0,5
	4	0,3
	5	0,7
	6	-
	7	-
	8	-
A2	1	0,5
	2	0,8
	3	0,8
A1	1	-
	2	0,8
	3	1,0
	4	-
	5	0,7
A4	1	0,5
	2	0,3

Приложение В
(справочное)

Продовольственная корзина и её характеристики

Таблица В.1 – Продовольственная корзина РФ в пересчете на норму потребления населения (составлено на базе Федерального закона РФ от 3 декабря 2012 г. № 227-ФЗ «О потребительской корзине в целом по Российской Федерации» [210])

Наименование	Единицы измерения	Объем потребления (в среднем на одного человека в год)		
		Трудоспособное население	Пенсионеры	Дети
Хлебные продукты	Кг.	133,7	103,7	84,0
Картофель		107,6	80,0	107,4
Овощи и бахчевые		97,0	92,0	108,7
Фрукты свежие		23,0	22,0	51,9
Сахар		22,2	21,2	25,2
Мясопродукты		37,2	31,5	33,7
Рыбопродукты		16,0	15,0	14,0
Молоко и молочосодержащие продукты		238,2	218,9	325,9
Яйца		200,0	180,0	193,0
Масло растительное		13,8	11,0	10,0
Прочие продукты		4,9	4,2	3,6

Приложение Г

(справочное)

Анализ нормативных неправовых актов (ГОСТ)

Таблица Г.1 – Характеристики продовольственной корзины в РФ

Категория продуктов 1	Определение 2	Нормативные документы 3
Хлебобулочные изделия	изделия, вырабатываемые из основного сырья для хлебобулочного изделия или из основного сырья для хлебобулочного изделия и дополнительного сырья для хлебобулочного изделия [101; 223]	<ul style="list-style-type: none"> • ГОСТ 5670-51 Хлеб и хлебобулочные изделия. Методы определения кислотности; • ГОСТ 5668-68 Хлеб и хлебобулочные изделия. Методы определения массовой доли жира; • ГОСТ 5667-65 Хлеб и хлебобулочные изделия. Правила приемки, методы отбора образцов, методы определения органолептических показателей и массы изделий; • ГОСТ 8227-56 Хлеб и хлебобулочные изделия. Укладывание, хранение и транспортирование
Картофель	многолетнее растение, относящееся к семейству пасленовых рода Solanum. Вид возделывается с целью получения клубней, которые используются для питания человека, в качестве сырья для перерабатывающей промышленности, а также на корм животным [218, с. 2]	<ul style="list-style-type: none"> • ГОСТ 7194-81 Картофель свежий. Правила приемки и методы определения качества; • ГОСТ 11856-89 Картофель семенной. Приемка и методы анализа; • ГОСТ 6014-68 Картофель свежий для переработки. Технические условия; • ГОСТ 7001-91 Картофель семенной. Технические условия; • ГОСТ 28432-90 Картофель сушеный. Технические условия
Овощи и бахчевые	сочные части травянистых растений, употребляемые в пищу человеком в свежем или переработанном виде [104]	<ul style="list-style-type: none"> • ГОСТ 30710-2001 Плоды, овощи и продукты их переработки. Методы определения остаточных количеств фосфорорганических пестицидов; • ГОСТ 30349-96 Плоды, овощи и продукты их переработки. Методы определения остаточных количеств хлорорганических пестицидов.

Продолжение приложения Г

Продолжение таблицы Г.1

1	2	3
Сахар белый	очищенная и кристаллизованная сахароза с поляризацией не менее 99,7 Z [219, с. 2].	<ul style="list-style-type: none"> • ГОСТ 12573-67 Сахар. Метод определения ферропримесей; • ГОСТ 26968-86 Сахар. Методы микробиологического анализа; • ГОСТ 12570-98 Сахар. Методы определения влаги и сухих веществ; • ГОСТ 12576-89 Сахар. Методы определения внешнего вида, запаха, вкуса и чистоты раствора
Мясо и мясные продукты	пищевой продукт, изготовленный с использованием или без использования немясных ингредиентов, в рецептуре которого массовая доля мясных ингредиентов свыше 60% [105; 217]	<ul style="list-style-type: none"> • ГОСТ Р 53642-2009 Мясо и мясные продукты. Метод определения массовой доли общей золы; • ГОСТ 25011-81 Мясо и мясные продукты. Методы определения белка; • ГОСТ Р 53220-2008 Мясо и мясные продукты. Определение массовой доли растительного (соевого) белка
Рыба и продукты из рыбы	рыба или нерыбные объекты в натуральном или переработанном виде, предназначенные для использования на пищевые, кормовые, технические или иные цели [106; 221]	<ul style="list-style-type: none"> • ГОСТ 7447-84 Рыба горячего копчения. Технические условия; • ГОСТ 24896-81 Рыба живая. Технические условия; • ГОСТ 814-96 Рыба охлажденная. Технические условия.
Молоко и молокосодержащие продукты	продукты переработки молока, включающие в себя молочный продукт, молочный составной продукт, молокосодержащий продукт, побочный продукт переработки молока [102; 212]	<ul style="list-style-type: none"> • ГОСТ Р 53750-2009 Молоко и молочные продукты. Определение наличия жиров немолочного происхождения; • ГОСТ Р 52738-2007 Молоко и продукты переработки молока. Термины и определения
Яйца	это сложные биологические комплексы, в состав которых входят все необходимые для жизнедеятельности живого организма питательные вещества, заключенные в защитные оболочки, которые обеспечивают газообмен с окружающей средой [103; 222]	<ul style="list-style-type: none"> • ГОСТ Р 53404-2009 Яйца пищевые (индюшиные, цесариные, перепелиные, страусиные). Технические условия; • ГОСТ 27583-88 Яйца куриные пищевые. Технические условия

Продолжение таблицы Г.1

1	2	3
Масло растительное	масло, представляющее собой смесь триглицеридов высших жирных кислот и сопутствующих им веществ, извлекаемое из растительное сырья [217, с. 22]	<ul style="list-style-type: none">• ГОСТ 26593-85 Масла растительные. Метод измерения перекисного числа;• ГОСТ 5483-50 Масла растительные. Метод определения растворимости касторового масла;• ГОСТ 30418-96 Масла растительные. Метод определения жирнокислотного состава

Приложение Д

(справочное)

Сравнительная характеристика систем менеджмента качества

Таблица Д.1 – Анализ систем контроля качества и безопасности пищевых продуктов на российских предприятиях

Система оценки	Общая характеристика	Плюсы	Минусы
1	2	3	4
GMP (Good Manufacture Practice)	является одной из обязательных систем менеджмента качества в пищевой промышленности в Западной Европе. Требования по внедрению системы менеджмента качества, основанной на принципах GMP, содержатся в соответствующих директивах ЕС (396/2005/ЕС, 1216/2007/ЕС и т.п.)	Основой GMP является ряд правил: <ul style="list-style-type: none"> - описание всех технологических процессов; - валидация всех этапов технологической цепочки на производстве; - требования к основным и вспомогательным помещениям, персоналу и оборудованию; - контроль качества оборотных средств, воды и воздуха; - контроль потоков сырья, технологических процессов и реализации готовой продукции 	Система GMP не подлежит обязательной сертификации. Согласно правилам, заложенных основу GMP, её аналогом в РФ являются гигиенические требования безопасности пищевых продуктов, организации и проведения производственного контроля за соблюдением санитарных норм и правил и выполнения санитарно-противоэпидемических мероприятий [6, с. 64]
Системы управления качеством серии ISO 9000	В стандартах делается акцент на обеспечение удовлетворенности потребителя посредством выпуска качественной продукции [156]	<ul style="list-style-type: none"> - ориентация на потребителя; - вовлечение персонала на всех уровнях контроля; - процессный подход; - неизменной целью организации должно стать постоянное улучшение - учет фактов в процессе решения 	Вопросы безопасности не затрагиваются, поэтому для предприятий пищевой промышленности приходится работать с несколькими стандартами и самим выстраивать систему обеспечения качества и безопасности

Продолжение таблицы Д.1

1	2	3	4
НАССР (Hazard Analysis Critical Control Points)	НАССР представляет собой систему управления качеством путем выявления критических точек в производственном процессе, мониторинга и контроля проблемных зон. Система широко признана в пищевой промышленности Западной Европы как эффективный подход к производству качественной и безопасной продукции [200, р. 626].	- система может применяться для управления любой стадией производства пищевых продуктов; - многие эксперты отмечают, что организация системы менеджмента качества всецело зависит от выпускаемой продукции, размеров предприятия, технологии и т.п. Следовательно, затраты на внедрение НАССР могут быть различны для различных предприятий, особенно, в области разработки стандартов	- Система менеджмента качества НАССР ориентирована в большей мере на безопасность, чем на непосредственное качество пищевых продуктов; - Руководители предприятий не способны самостоятельно определить предельные нормативы для критических контрольных точек и разработать эффективные меры их измерения и корректировки

Приложение Е
(рекомендательное)

Классификация социальных стандартов качества пищевых продуктов исходя из параметров относительной модели



Рис. – Логическая схема совершенной дизъюнктивно-нормальной формы относительной модели социального стандарта

Приложение Ж
(рекомендательное)

Матрицы согласования интересов

	Товароведы
Фирмы	СРО
Потребители	ОЗПП

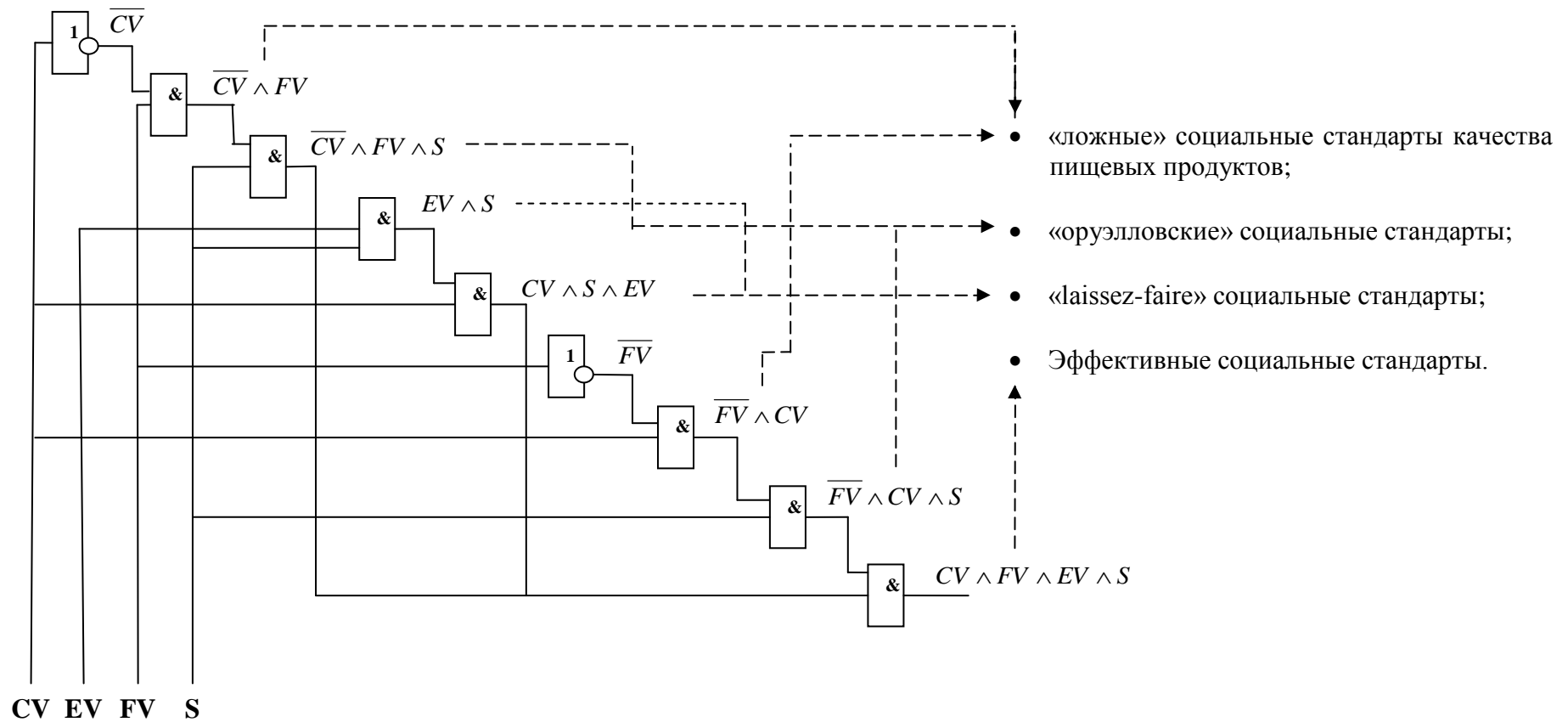
Рис. Ж.1 – Матрица первичных коалиций

	Фирмы	Потребители
СРО		Q^t Q^e Q^p
ОЗПП	Q^t Q^e Q^p	

Рис. Ж.2 – Матрица вторичных коалиций на базе организаций саморегулирования (СРО) и обществ защиты прав потребителей (ОЗПП)